

tineco

FLOOR ONE S7 COMBO SERIES

Smart Cordless Floor Washer

Bedienungsanleitung

Instruction Manual

Manual De Uso

Mode D'emploi

Manuale D'istruzioni

Handleiding

Instrukcja obsługi

Kullanım Kılavuzu



*Actual product may differ from illustration.

TINECO IS HERE TO HELP.

We'll get back to you within 1 business day.



www.tineco.com

INHALT

Wichtige Sicherheitshinweise	2
Technische Daten	7
Übersicht	8
Zubehör	10
Montage	11
Bedienung	13
Wartung	19
Störungsbehebung	25
Garantie	26



WEITERE SPRACHEN

FINDEN SIE AUF UNSERER OFFIZIELLEN WEBSITE



TINECO IST DA, UM ZU HELFEN.

Wir melden uns innerhalb eines Werktages bei Ihnen.



www.tineco.com

Wichtige Sicherheitshinweise

DIESE ANLEITUNGEN AUFBEWAHREN Nur für Privathaushalte vorgesehen.

Bei der Verwendung von Elektrogeräten müssen bestimmte Anweisungen zur allgemeinen Sicherheit befolgt werden, unter anderem:

VOR DER BENUTZUNG DES GERÄTS ALLE ANWEISUNGEN LESEN. Werden die Warnhinweise und Anweisungen nicht befolgt, besteht die Gefahr von Stromschlag, Feuer bzw. schweren Verletzungen.

WARNUNG – Zur Vermeidung von Feuer, Stromschlag und Verletzungen folgende Punkte beachten:

1. Dieses Gerät darf von Kindern ab 8 Jahren sowie von Personen mit verminderten körperlichen, sensorischen oder geistigen Fähigkeiten oder von Personen mit mangelnden Erfahrungen und Kenntnissen benutzt werden, sofern sie beaufsichtigt werden oder eine Einweisung in die sichere Benutzung des Geräts erhalten haben und sie über die entsprechenden Gefahren aufgeklärt wurden. Kinder dürfen nicht mit dem Gerät spielen. Pflege- und Reinigungsarbeiten dürfen von Kindern ohne Beaufsichtigung nicht ausgeführt werden.
2. Das Gerät darf nicht von Personen (einschließlich Kindern) mit eingeschränkter körperlicher, sensorischer oder geistiger Leistungsfähigkeit oder mangelnder Erfahrung und Kenntnissen verwendet werden, es sei denn, sie werden beaufsichtigt oder angeleitet.
3. Das Gerät nur in geschlossenen Räumen, auf Bodenflächen ohne Teppichboden wie Vinyl, Fliesen, versiegeltem Holz usw. verwenden. Nicht über lose Gegenstände oder Teppichkanten saugen. Ein Abwürgen der Bürste kann zu vorzeitigem Riemenversagen führen.
4. Die Verwendung als Spielzeug untersagen. Bei Verwendung durch oder in der Nähe von Kindern, Haustieren oder Pflanzen ist besondere Vorsicht geboten.
5. Nur gemäß Beschreibung in dieser Anleitung verwenden. Nur die vom Hersteller empfohlenen Zubehörteile verwenden.
6. Bei beschädigtem Netzkabel oder Stecker nicht verwenden. Gerät beim Kundendienst abgeben, wenn es auf den Boden gefallen ist, beschädigt wurde, im Freien liegen gelassen wurde, ins Wasser gefallen ist oder nicht funktioniert wie es sollte.
7. Ladegerät einschließlich Ladestecker und Ladekontakte nicht mit nassen Händen berühren.
8. In die Öffnungen keine Gegenstände einführen. Nicht mit zugesetzten Öffnungen verwenden. Frei von Staub, Fusseln, Haaren und allen übrigen Dingen halten, die die Luftzirkulation behindern können.
9. Haare, locker sitzende Kleidung, Finger und alle übrigen Körperteile von den Öffnungen und sich bewegenden Teilen fernhalten.
10. Beim Reinigen auf Treppenstufen besonders vorsichtig sein.
11. Nicht zum Aufsaugen von entzündlichen oder brennbaren Flüssigkeiten wie Benzin noch in Bereichen verwenden, in denen diese Stoffe vorhanden sein können.

12. Nichts damit aufsaugen, das brennt oder Rauch freisetzt, z. B. Zigaretten, Streichhölzer oder heiße Asche.
13. Nicht ohne Filter verwenden.
14. Unbeabsichtigtes Einschalten verhindern. Sicherstellen, dass sich der Schalter in Ausschaltstellung befindet, bevor das Gerät angehoben oder getragen wird. Durch das Transportieren des Geräts mit dem Finger am Einschalter oder durch das Anschließen des Geräts bei aktiviertem Einschalter steigt die Unfallgefahr.
15. Vor etwaigen Einstellungen, vor einem Zubehörwechsel oder zum Einlagern das Gerät immer abschalten. Durch diese Vorsichtsmaßnahme verringert sich die Gefahr eines versehentlichen Gerätestarts.
16. Das Gerät nur mit dem von Tineco angegebenen Ladegerät aufladen. Ein Ladegerät, das für den einen Akkutyp geeignet ist, kann bei Verwendung für einen anderen Akku die Brandgefahr erhöhen.
17. Für das Gerät nur die speziell dafür konstruierten Tineco-Akkus benutzen. Die Verwendung eines anderen Akkus kann zu Verletzungs- und Brandgefahr führen.
18. Unter sehr ungünstigen Umständen kann Flüssigkeit unter Druck aus dem Akku austreten. Kontakt vermeiden. Bei einem versehentlichen Hautkontakt mit Wasser spülen. Falls die Flüssigkeit in die Augen gelangt, zusätzlich einen Arzt aufsuchen. Der Austritt von Flüssigkeit aus dem Akku kann Reizungen oder Verbrennungen verursachen.
19. Keine beschädigten oder veränderten Akkus oder Geräte benutzen. Beschädigte oder veränderte Akkus können unvorhergesehene Reaktionen hervorrufen, die zu Feuer, Explosion oder Verletzungen führen können.
20. Akkus oder Geräte nicht ins Feuer werfen oder hohen Temperaturen aussetzen. Bei einem Brand oder bei Temperaturen über 130 °C besteht Explosionsgefahr.
21. Alle Ladeanleitungen befolgen und den Akku oder das Gerät nicht außerhalb des Temperaturbereichs aufladen, der in der Anleitung angegeben ist. Durch unsachgemäßes Laden oder bei Temperaturen außerhalb des vorgeschriebenen Bereichs kann der Akku beschädigt werden und die Feuergefahr steigt.
22. Reparaturarbeiten einer geschulten Person überlassen. Nur identische Ersatzteile verwenden. Dieses Gerät enthält einen Akku, der nur von qualifizierten Personen ausgetauscht werden kann. Nur dadurch kann die Sicherheit des Geräts gewährleistet werden.
23. Dieses Gerät enthält Akkuzellen, die nicht austauschbar sind. Nicht versuchen, das Gerät oder den Akku anders als in den Anleitungen für die Benutzung und Pflege zu reparieren oder zu verändern.
24. Vor dem Anschließen oder Abnehmen des motorisierten Saugaufsatzes immer das Gerät ausschalten.
25. Das Gerät nicht im Freien oder im Auto aufladen oder aufbewahren. Den Akku nur in einem trockenen Raum aufladen, aufbewahren oder verwenden, in dem die Temperatur höher als 4 °C, aber niedriger als 40 °C ist. Das Ladegerät ist nur für den Gebrauch in Gebäuden vorgesehen.
26. Keine ultrafeinen Partikel wie Kalk, Zement, Sägemehl, Gipspulver oder Asche aufsaugen.
27. Das Gerät nicht verwenden, um scharfe Gegenstände wie metallische Nägel, Glasstücke, Büroklammern aus Metall oder Stifte aufzusaugen.

28. Das Gerät nicht zum Aufsaugen von gefährlichen Materialien und Chemikalien, wie z. B. Lösungsmitteln, Abflussreinigern, starken Säuren oder starken Basen, verwenden.
29. Den Betrieb sofort einstellen, wenn das Gerät überhitzt, ungewöhnliche Geräusche macht, ungewöhnliche Gerüche erzeugt, eine geringe Saugleistung erbringt oder Elektrizität austritt.
30. Den Staubsauger ausschalten und ihn für eine langfristige Aufbewahrung von der Steckdose trennen.
31. Den Schmutzwasserbehälter nach jedem Gebrauch reinigen, um mögliche Blockierungen zu vermeiden, die zu einer niedrigen Saugleistung, einer Überhitzung des Motors oder einer verringerten Lebensdauer des Geräts führen können.
32. Nach der Verwendung an einem trockenen Ort lagern.
33. Das Gerät nicht in stehendes Wasser stellen oder untertauchen, und überflutete Bereiche nicht reinigen.
34. Alle Daten und technischen Anweisungen dieses Handbuchs basieren auf Ergebnissen von Labortests von Tineco oder von Dritten. Das Unternehmen behält sich alle Rechte für abschließende Erklärungen vor.
35. Vor Reinigung oder Wartung des Geräts stets den Netzstecker aus der Steckdose ziehen.
36. Das Überrollen des Netzkabels mit dem Gerät kann gefährlich sein.
37. Das Gerät nicht verwenden, wenn die Wassertiefe mehr als 5 mm über der Oberfläche liegt.
38. Ziehen Sie den Stecker nicht am Kabel aus der Steckdose. Ziehen Sie nur am Netzstecker, nicht am Kabel.
39. Wenn der Akku nicht in Gebrauch ist, halten Sie ihn von Metallgegenständen wie Büroklammern, Münzen, Schlüsseln, Nägeln, Schrauben oder anderen kleinen Metallgegenständen fern, die eine Verbindung zwischen den Akkuanschlüssen herstellen könnten. Ein Kurzschluss der Pole kann zu Verbrennungen oder einem Feuer führen.

Verwendungsbereich

1. Der kabellose Hartbodenreiniger ist für den Einsatz auf Hartböden im Innenbereich geeignet, wie z. B. Vinyl, Fliesen, versiegeltes Holz usw. Bei Verwendung auf rauen Oberflächen ist die beste Leistung möglicherweise nicht gewährleistet.
2. Das Gerät von Wärmequellen wie Kamin oder Heizung fernhalten, um eine Verformung des Gehäuses zu vermeiden.
3. Keine brennbaren Flüssigkeiten, ultrafeine Partikel, scharfe Gegenstände, gefährliche Stoffe, Chemikalien oder andere brennende oder rauchende Gegenstände wie oben beschrieben aufsaugen.

Informationen zur Reinigungslösung

1. **WARNUNG** – Um die Gefahr von Feuer und Stromschlag zu verringern, verwenden Sie nur die für dieses Gerät vorgesehene Tineco-Reinigungslösung.
2. Eine große Menge Reinigungslösung, die in den Motor gelangt, kann das Gerät beschädigen.
3. Die Lösung gemäß den Anweisungen im Abschnitt „Betrieb“ einfüllen. Wir empfehlen die Verwendung der mitgelieferten Reinigungslösung. Das Produkt nicht mit sauren, alkalischen Lösungen oder anderen umweltschädlichen Substanzen verwenden.
4. Außerhalb der Reichweite von Kindern aufbewahren. Berührung mit den Augen und der Haut vermeiden, andernfalls gründlich mit Wasser abspülen. Bei anhaltender Reizung einen Arzt aufsuchen. Bei Verschlucken des Produkts einen Arzt aufsuchen.
5. Die Entsorgung von Schmutzwasser und Lösung muss den örtlichen Umweltschutzbestimmungen entsprechen.

Informationen zum Gerät

1. Nicht versuchen, das Gerät anders als in den Anleitungen für die Bedienung und Reinigung zu reparieren oder zu verändern.
2. Das Gerät mit dem Tineco-Steckernetzteil aufladen. Eingangsspannung: 100-240 V Wechselstrom. Sowohl hohe als auch niedrige Spannungen können das Steckernetzteil oder das Gerät beschädigen oder sogar den Benutzer verletzen.
3. Beim Reinigen auf Treppenstufen besonders vorsichtig sein.
4. Sicherstellen, dass sich der Schalter in Ausschaltstellung befindet, bevor das Gerät angehoben oder getragen wird. Das Gerät nicht flach hinlegen oder kippen, um zu verhindern, dass Schmutzwasser in den Motor eindringt.
5. Um ein versehentliches Stolpern zu vermeiden, das Gerät in die Ladestation abstellen.
6. Den Schmutzwasserbehälter und den Frischwasserbehälter vor der Verwendung immer ordnungsgemäß einsetzen.
7. Darauf achten, dass das Gerät oder Steckernetzteil nicht nass wird, um die Gefahr von Feuer oder Verletzungen durch einen Kurzschluss zu vermeiden.

Recycling-Hinweise gemäß BattG



Der Akku, der nicht herausnehmbar ist, enthält umweltschädliche Materialien und muss daher vor der Entsorgung aus dem Gerät entfernt werden. Das Gerät muss vor dem Entfernen des Akkus ausgeschaltet werden. Nur qualifiziertes Personal darf den Akku herausnehmen.

Batterien und Akkus dürfen nicht in den Hausmüll! Jeder Verbraucher ist verpflichtet, alle Batterien und Akkus, egal ob sie Schadstoffe enthalten oder nicht, bei einer Sammelstelle seiner Gemeinde / seines Stadtteils oder im Handel abzugeben, damit sie einer umweltschonenden Entsorgung zugeführt werden können. Batterien und Akkus bitte nur in entladenden Zustand abgeben.

Deshalb sind Batterien und Akkus mit dem links abgebildeten Symbol gekennzeichnet.

Recycling-Hinweise gemäß der WEEE



Das Symbol einer durchgestrichenen Mülltonne auf Rädern zeigt an, dass dieses Gerät der Richtlinie 2012/19/EU unterliegt. Diese Richtlinie besagt, dass dieses Gerät am Ende seiner Nutzungsdauer nicht mit dem normalen Hausmüll entsorgt werden darf, sondern bei speziellen Sammelstellen, Wertstoffhöfen oder Abfallentsorgungsunternehmen abgegeben werden muss. Diese Entsorgung ist für Sie kostenlos.

Folgendes gilt für den deutschen Markt:

Wenn Sie ein neues Gerät kaufen, haben Sie das Recht, das entsprechende Altgerät bei Ihrem Händler zurückzugeben. Einzelhändler von Elektro- und Elektronikgeräten mit einer Verkaufsfläche von mindestens

400 Quadratmetern und Lebensmittelhändler mit einer Verkaufsfläche von mindestens 800 Quadratmetern, die regelmäßig Elektro- und Elektronikgeräte verkaufen, sind ebenfalls verpflichtet, Altgeräte kostenlos zurückzunehmen, auch ohne ein neues Gerät zu kaufen, wenn die Altgeräte nicht größer als







25 cm sind. Der Importeur bietet Ihnen Rücknahmemöglichkeiten direkt in den Geschäften und Märkten an. Sie können sich auch bei Ihrem Händler über die örtlichen Rückgabemöglichkeiten informieren.

Wenn Ihr Altgerät persönliche Daten enthält, sind Sie selbst dafür verantwortlich, diese vor der Rückgabe zu löschen. Wenn es möglich ist, ohne das Altgerät zu zerstören, entfernen Sie die alten Batterien oder Akkus und Lampen, bevor Sie das Altgerät zur Entsorgung zurückgeben, und bringen Sie sie zu einer separaten Sammelstelle. Im Fall von integrierten Akkus muss bei deren Entsorgung darauf hingewiesen werden, dass das Gerät einen Akku enthält. Weitere Möglichkeiten zur Entsorgung des Altgeräts erfahren Sie bei Ihrer Gemeinde- oder Stadtverwaltung.

Für EU-Länder:

Informationen zur EU-Konformitätserklärung finden Sie unter www.tineco.com.

Symbole:

	Lesen Sie die Bedienungsanleitung
	Klasse II
	Kurzschlussfester Sicherheitstrenntransformator
	Schaltnetzteil
	Nur zur Verwendung in geschlossenen Räumen
	Gleichstrom
	Wechselstrom

Technische Daten

Produkt	FLOOR ONE S7 COMBO SERIE
Netzeingang	100 - 240 V~
Spannung	25,2 V= 3900 mAh Li-Ion
Nennleistung	250 W
Betriebszeit	Bodenreiniger: 28 - 40 Minuten/ Staubsauger: 25 - 65 Minuten
Ladedauer	4 - 5 Stunden
Wasserdurchflussrate	20 - 100 ml/min
FWB-Kapazität	ca. 0,85 L
SWB-Kapazität	ca. 0,72 L
Schutzklasse	IPX4

Übersicht

DE

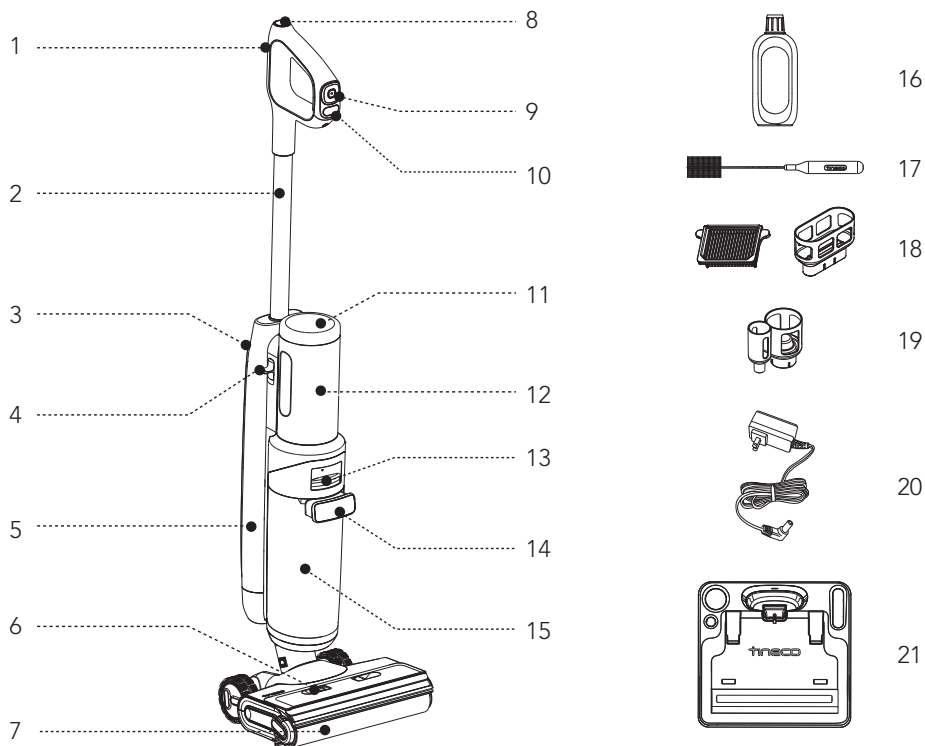

- | | |
|--|--|
| 1. Taste für WLAN/Stummschaltung/
Sprachumschaltung | 12. Stromquelle |
| 2. Rohr | 13. Entriegelung des
Schmutzwasserbehälters |
| 3. Rohrentriegelung | 14. Griff des Schmutzwasserbehälters |
| 4. Stromentriegelung | 15. Schmutzwasserbehälter (SWB) |
| 5. Frischwasserbehälter (FWB) | 16. Geruchsneutralisierungs- und
Reinigungslösung |
| 6. Bürstenrollenabdeckung | 17. Reinigungswerkzeug |
| 7. Bürstenrolle | 18. Trockenfilter und Halterung |
| 8. Selbstreinigungstaste | 19. Zubehöralter |
| 9. Menütaste | 20. Steckernetzteil |
| 10. Ein-/Ausschalten | 21. Lade-Dockingstation |
| 11. Display | |

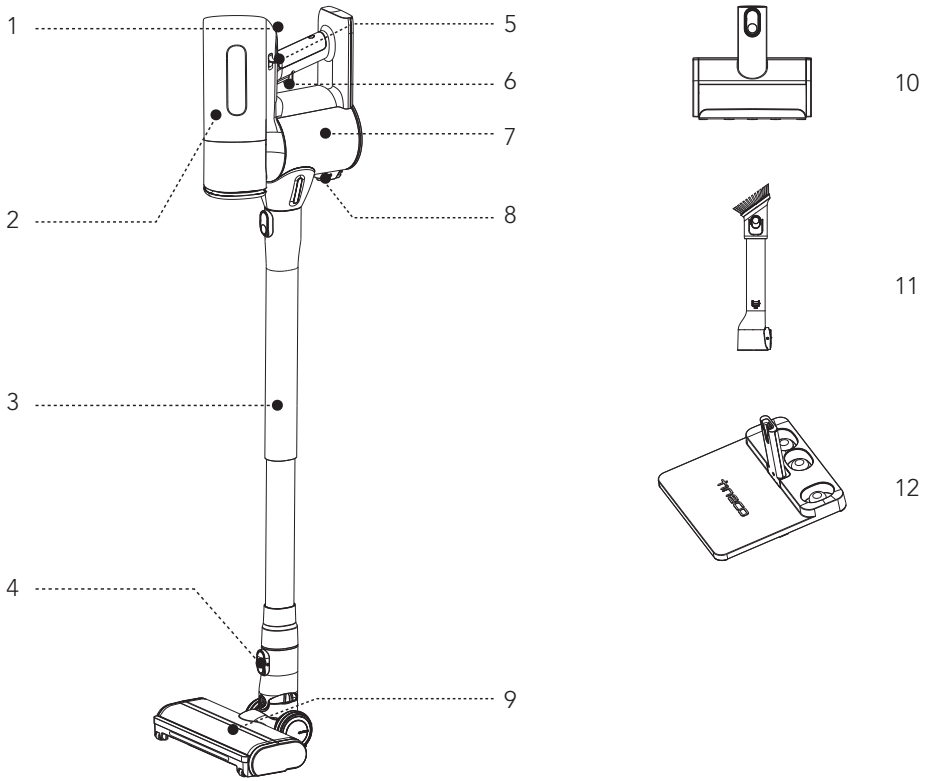

- | | |
|--|---|
| 1. AUTO/MAX-Modus | 7. Staubbehälter |
| 2. Werkzeug zum Entfernen der Multikonus-Baugruppe | 8. Entriegelung zum Entleeren von Staub |
| 3. Rohr | 9. Verhedderungsfreie Turbobürste |
| 4. Entriegelungstaste | 10. Mini-Turbobürste |
| 5. Entriegelung der Multikonus-Baugruppe | 11. 2-in-1 Staubbürste mit Fugendüse |
| 6. Ein-/Ausschalten | 12. Staubsauger-Dock |

Zubehör

Hinweis:

Zubehör kann je nach Markt variieren. Wenn Sie weiteres Zubehör benötigen, besuchen Sie bitte www.tineco.com oder store.tineco.com.



Geruchsneutralisierungs- und Reinigungslösung

Entfernt Schmutz, Fett und hartnäckige Flecken von den meisten harten Oberflächen wie Fliesen, Marmor, versiegelten Hartholzböden und mehr.

Verwenden Sie in Ihrem Gerät immer die Tineco-Reinigungslösung. Geben Sie eine Deckelfüllung der Lösung in jeden vollen Behälter mit sauberem Wasser.



Bürstenrolle

Der weiche Walzenkopf mit Borsten kann zum gleichzeitigen Saugen und Wischen verwendet werden. Mit der Selbstreinigungsfunktion lässt sich die Bürstenrolle leicht reinigen.



Trockenfilter

Trockenfilter und Filternetz blockieren große Partikel und Verunreinigungen und gewährleisten die Langlebigkeit des Geräts.

* Bitte installieren Sie den Trockenfilter vor dem Gebrauch, andernfalls kann es zu einer schwachen Saugleistung führen.



Reinigungswerkzeug

Eine Bürste zum Reinigen des SWB, der Bürstenkammer und der Öffnung.

Das Werkzeug hat weiterhin ein Ende mit Borsten, um Schmutz und Dreck auf der Rolle und dem SWB zu entfernen.

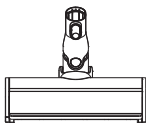

Verhedderungsfreie Turbobürste

Ideal für Hartböden und Teppiche. Entfernt festsitzenden Schmutz, ohne dass sich Haare verfangen.

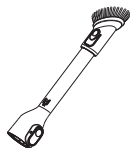

2-in-1 Staubbürste mit Fugendüse

Das schlanke Fugendüse ist ideal für enge Stellen, Ecken und Ritzen, während die Bürste ideal für die Reinigung von Oberflächen oberhalb des Bodens ist.

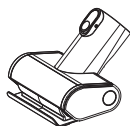

Mini-Turbobürste

Zum Absaugen von Polstermöbeln, Matratzen usw. Saugt Tierhaare auf und entfernt hartnäckigen Schmutz.

Montage

Zusammenbau/Zerlegen

Bodenreiniger

Hinweis: Informationen zum Einsetzen von Wassertank und Bürste finden Sie unter „Betrieb“ und „Wartung“.

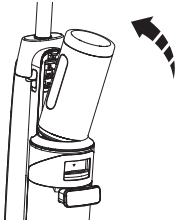

Zur Installation setzen Sie die Stromquelle in den Bodenreiniger und drücken sie ein. Die Installation ist abgeschlossen, wenn sie hörbar einrastet.

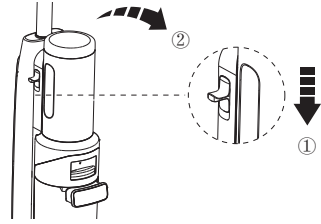

Um die Stromquelle zu entfernen, halten Sie das Gerät mit einer Hand fest und drücken Sie mit der anderen Hand die Entriegelung.

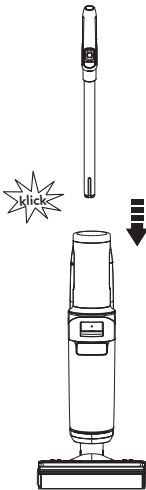

Um den Griff zusammenzusetzen, setzen Sie ihn in das Gerät ein, bis er hörbar einrastet.

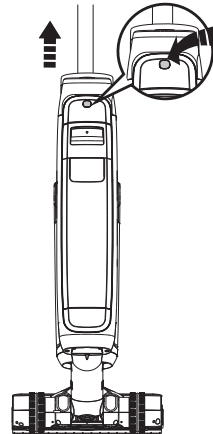

Um den Griff zu entfernen, drücken Sie den Entriegelungsknopf auf der Rückseite des Geräts und ziehen Sie den Griff nach oben.

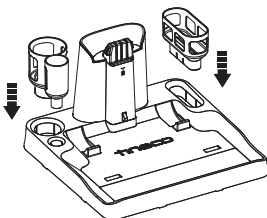

Setzen Sie den Trockenfilterhalter und den Zubehörhalter auf die Halterung.

Staubsauger

DE

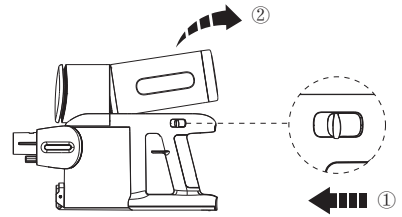
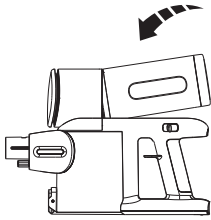

Zum Installieren setzen Sie die Stromquelle in den Staubsauger, schieben sie hinein, und die Installation ist abgeschlossen, wenn sie hörbar einrastet.

Um die Stromquelle zu entfernen, halten Sie das Gerät mit einer Hand fest und drücken Sie mit der anderen Hand die Entriegelung.

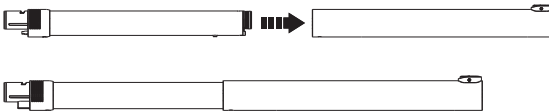

Schließen Sie das Saugrohr an.

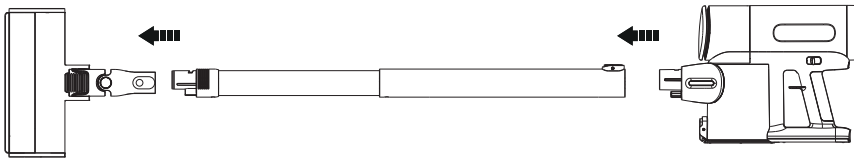

Verbinden Sie Bürste, Saugrohr und Gerät wie oben gezeigt.

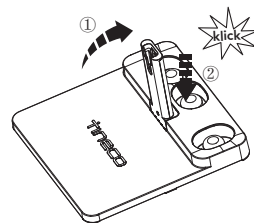
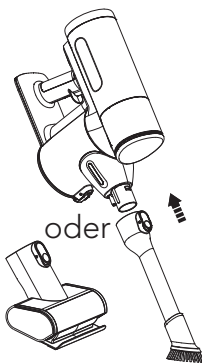

Verbinden Sie das Zubehörwerkzeug mit dem Gerät.

Heben Sie den Aufsteller an und drücken Sie ihn fest an, um ihn auf dem Dock zu fixieren.

Bedienung

Verwendung vorbereiten

Bodenreiniger

- Laden Sie das Gerät vor dem ersten Gebrauch 4 - 5 Stunden lang auf (weitere Informationen finden Sie in der Anleitung zum Aufladen).
* Basierend auf den Ergebnissen von Tineco-Labortests. Temperatur im Labor: 4 °C – 40 °C.
- Bei Erstgebrauch zeigt das Gerät die Kurzanleitung und die interaktive Anleitung an. Drücken Sie zum Verlassen die Selbstreinigungstaste.



Kurzanleitung

Kurze Einführung in die Tasten und die Verwendung des Geräts.



Interaktive Anleitung

Anleitung für die interaktiven Vorgänge, wie z. B. Frischwasserbehälter auffüllen, Reinigung starten, Reinigung unterbrechen und Schmutzwasserbehälter reinigen.

Menütaste

- ☛ Beenden: Drücken, um das aktuelle Menü zu verlassen.
- ◀/▶ Auswahl: Drücken Sie während der Reinigung die linke oder rechte Taste, um zwischen verschiedenen Modi umzuschalten.
- Bestätigen: Drücken, um beim Umschalten einen bestimmten Modus zu aktivieren.
- ! Hilfe: Drücken, um den Tineco-Assistenten aufzurufen, der Schnellstartanleitung, Wartung, WLAN-Verbindung, Demontage des Griffs und Kundendienst enthält.

Taste für WLAN/Stummschaltung/Sprachumschaltung

- Drücken, um die Ansagen ein- und auszuschalten.
- Zweimal drücken, um die Sprache umzuschalten. (weitere Sprachen werden in Kürze hinzugefügt, siehe Produkt).
- Für 3 Sekunden gedrückt halten, um eine Verbindung mit dem Netzwerk herzustellen.

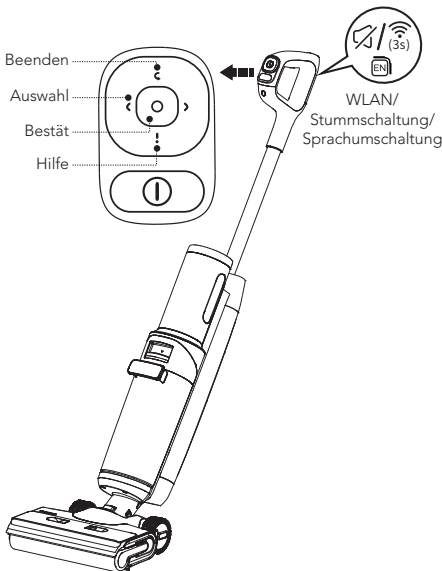

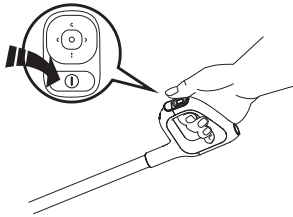

Drücken Sie **I**, damit startet das Gerät standardmäßig im AUTO-Modus. Drücken Sie die Auswahlstaste, um zwischen den verschiedenen Modi umzuschalten.

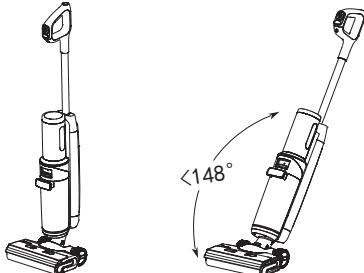

Betrieb beenden

Neu starten

Das Gerät hört auf zu arbeiten, wenn es senkrecht gestellt wird und beginnt wieder zu laufen, wenn Sie es nach hinten neigen.

* Neigen Sie das Gerät nicht um mehr als 148° nach hinten, um auslaufendes Wasser zu vermeiden.

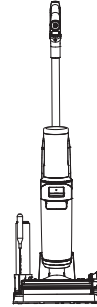

Stellen Sie das Gerät nach Gebrauch zum Aufladen und Aufbewahren senkrecht auf die Lade-Dockingstation.

Hinweis:

- Die Wahl eines geeigneten Modus in Abhängigkeit vom Frischwasser-Tankinhalt ist für eine maximale Wirksamkeit der Schmutzerkennung von entscheidender Bedeutung.
- Schaumhaltige Flüssigkeit nicht aufsaugen.
- Zum Aufsaugen von Wasserresten auf der Oberfläche arbeitet das Gerät noch 3 Sekunden nach dem Ausschalten weiter.

Staubsauger

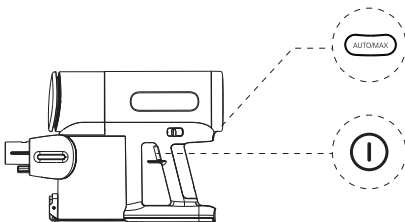

Drücken Sie die Taste **I**, um das Gerät standardmäßig im AUTO-Modus zu starten. Drücken Sie die Taste erneut, um das Gerät auszuschalten. Wechseln Sie durch Drücken der **AUTOMAX**-Taste zwischen AUTO- und MAX-Modus.

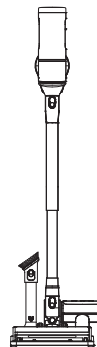

Setzen Sie das Gerät und die Zubehörteile nach Gebrauch zur Aufbewahrung auf die Staubsaugerablage.

Frischwasserbehälter befüllen

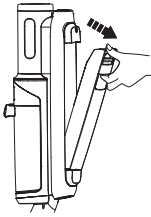

Drücken Sie die Entriegelungstaste für den Frischwasserbehälter, um ihn aus dem Gerät zu nehmen.

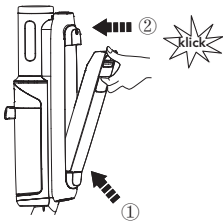

Setzen Sie den Behälter wieder in das Gerät ein. Wenn Sie den Vorgang korrekt ausgeführt haben, sollten Sie ein „klick“ hören.

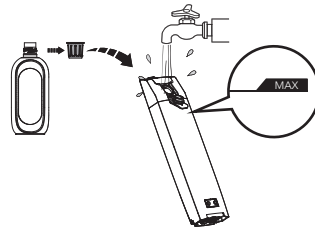

Öffnen Sie den Tankdeckel und füllen Sie den Behälter bis zur Max-Linie mit Leitungswasser. Wenn eine gründliche Reinigung erforderlich ist, fügen Sie dem FWB einen Flaschenverschluss der Lösung hinzu, und schließen Sie den Verschluss fest.

Hinweis:

Nur Wasser mit einer Temperatur unter 60 °C verwenden.

VERWENDEN SIE KEIN HEISSES WASSER.

Anweisungen zum Aufladen

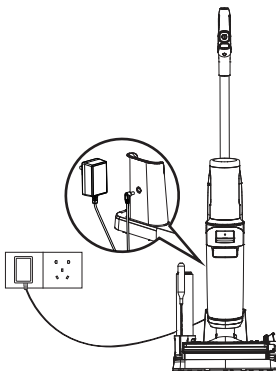

Um das Gerät aufzuladen, stellen Sie es auf die Lade-Dockingstation und schließen Sie das Steckernetzteil an einer Steckdose an.

1. Schließen Sie zum Aufladen des Geräts das externe Ladekabel an der Lade-Dockingstation und an der Steckdose an.
2. Um Stolpergefahren zu vermeiden, stellen Sie das Gerät während des Ladevorgangs in der Nähe einer Wand auf die Lade-Dockingstation.



Warnung:

- Das Gerät nur mit dem von Tineco mitgelieferten Steckernetzteil aufladen.
- Bei längerem Nichtgebrauch muss das Gerät einmal alle 3 Monate aufgeladen werden, um eine optimale Leistung zu erzielen. Es kann 4 - 5 Stunden dauern, bis der Akku vollständig aufgeladen ist.
- In einem trockenen Ort lagern. Das Gerät vor Sonnenlicht und Frost schützen. Empfohlener Temperaturbereich: 4 °C – 40 °C.

Display

Eine aktualisiertes Display zeigt alles mit interaktiven Animationen an. Das bietet Ihnen ein völlig neue Erfahrung während und nach der Reinigung.

Hinweis:

Scharfe Gegenstände von der Digitalanzeige fernhalten, um Kratzer und Schrammen zu vermeiden.

Auswahl des Reinigungsmodus

Bodenreiniger

AUTO-Modus



- Im AUTO-Modus erkennt der iLoop-Sensor automatisch, wie schmutzig der Boden ist, und wendet die entsprechende Menge an Reinigungsmittel und Saugleistung an.
- Ein roter Schmutzkontrollring zeigt an, dass mehr Schmutz erkannt wird, und ein blauer Ring zeigt an, dass weniger Schmutz erkannt wird. Dieser Modus bietet automatisch die beste Reinigungslösung.

MAX-Modus



- Drücken Sie die linke oder rechte Auswahltaste, um den MAX-Modus zu aktivieren.
- Im MAX-Modus wird die maximale Saugleistung des Geräts angewendet und Wasser/Lösung für hartnäckige Verschmutzungen eingesprüht.

ULTRA-Modus



- Drücken Sie die linke oder rechte Auswahltaste, um den ULTRA-Modus zu aktivieren.
- Im ULTRA-Modus bereitet sich das Gerät 30 Sekunden lang vor und startet dann den Betrieb. Dieser Modus ist für eine gründliche Reinigung geeignet.

SAUG-Modus



- Drücken Sie die linke oder rechte Auswahltaste, um den SAUG-Modus zu aktivieren.
- Im SAUG-Modus saugt das Gerät Wasser auf. Wir empfehlen, diesen Modus auf nassen Flächen zu verwenden.

Staubsauger

AUTO-Modus



- Wenn das Gerät als Staubsauger verwendet wird, startet es standardmäßig im AUTO-Modus.

MAX-Modus



- Drücken Sie die linke oder rechte Auswahltaste, um den MAX-Modus zu aktivieren.
- Im MAX-Modus setzt das Gerät die maximale Saugkraft ein, um hartnäckige Flecken zu entfernen.

App

Alle Funktionen lassen sich über die Tineco-App steuern. Laden Sie die Tineco-App aus dem App Store, Google Play und der offiziellen Tineco Website herunter.

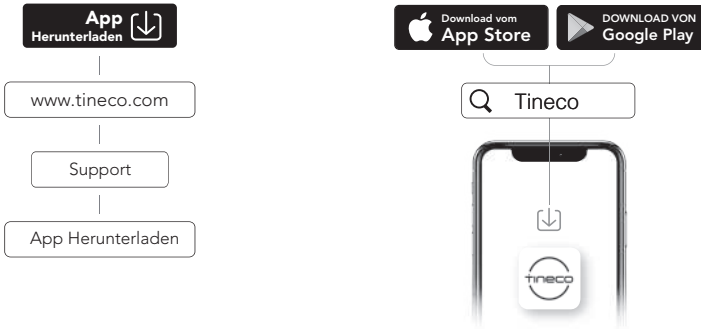

Hinweis:

Die Standardsprache für die Ansagen ist Englisch, Sie können andere Sprachen über die App einstellen.

Sprachansage (Der Inhalt kann variieren, in natura maßgebend).

Status	Erinnerung
Vor Erstgebrauch	Hallo, willkommen bei Tineco Assistant. Beginnen wir mit der Kurzanleitung.
Sprachansagen aktiviert	Sprachansagen aktiviert.
Sprachansagen deaktiviert	Sprachansagen deaktiviert.
Mit der Tineco-App verbinden	Scannen Sie den QR-Code, um die App herunterzuladen und sie mit dem Gerät zu verbinden.
Auto-Modus standardmäßig aktiviert	Auto-Modus.
In den Saug-Modus wechseln	Saug-Modus.
In den Max-Modus wechseln	Max-Modus.
In den Ultra-Modus wechseln	Ultra-Modus.
Akkustand: 10 - 20%	Geringe Leistung.
Akkustand: 0 - 10%	Geringe Leistung. Bitte laden Sie das Gerät auf.
Der Frischwasserbehälter ist leer	Zu wenig Wasser im Frischwasserbehälter. Bitte füllen Sie Wasser nach.
Selbstreinigung erforderlich	Um die Reinigungsleistung zu optimieren, führen Sie bitte den Selbstreinigungszyklus durch.
Selbstreinigung kann nicht durchgeführt werden	Bitte stellen Sie das Gerät auf die Lade-Dockingstation, um die Selbstreinigung zu starten.
Schmutzwasserbehälter ist voll	Schmutzwasserbehälter voll. Bitte entleeren Sie ihn.
Bereiten Sie die Lösung im Ultra-Modus zu	Lösung ist bereit. Bitte Reinigung starten.
Bürstenrolle ist verheddert	Bürstenrolle reinigen.
Ausschalten	Ausschalten.
Akku für Selbstreinigung nicht ausreichend	Geringe Leistung. Bitte aufladen, bevor Sie die Selbstreinigung starten.
Bürstenrolle reinigen	Bürstenrolle reinigen.
Rohr reinigen	Rohr reinigen.
Bürstenrolle trocknen	Bürstenrolle trocknen.
Tiefenreinigung	Gründliche Reinigung.
Selbstreinigung abgeschlossen	Die Selbstreinigung ist abgeschlossen. Bitte leeren und reinigen Sie den Schmutzwasserbehälter, um Gerüche zu vermeiden.
Ladevorgang starten	Aufladen.
Wasser reicht nicht für die Selbstreinigungsfunktion aus	Bitte füllen Sie Wasser nach und starten Sie die Selbstreinigung.

Wartung

Hinweis:

- Um eine optimale Leistung zu gewährleisten und Gerüche zu vermeiden, SWB, Filter, Bürstenrolle und Bürstenrollenabdeckung nach jedem Gebrauch stets **vollständig reinigen** und **trocknen**.
- Sicherstellen, dass alle Teile korrekt eingesetzt sind, da das Gerät sonst möglicherweise nicht ordnungsgemäß funktioniert.
- Tauchen Sie das Gerät nicht in Wasser ein und waschen Sie es nicht unter fließendem Wasser.
- Durch die werkseitige Überprüfung kann etwas Wasser im Gerät verbleiben.
- Das Gerät nach Wartungsarbeiten senkrecht auf die Lade-Dockingstation stellen. Das Gerät keiner direkten Sonneneinstrahlung aussetzen und es an einem trockenen Ort aufbewahren.

Gerät

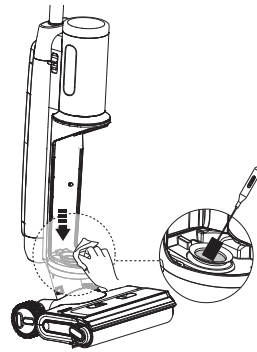
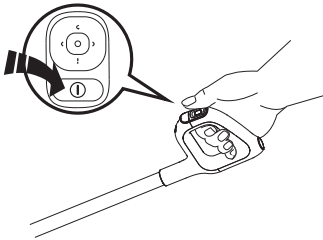

Schalten Sie das Gerät vor Wartungsarbeiten aus, um das Verletzungsrisiko zu verringern.

Reinigen Sie den Schmutzsensor mit einem feuchten Tuch oder dem Reinigungswerkzeug.

Schmutzwasserbehälter

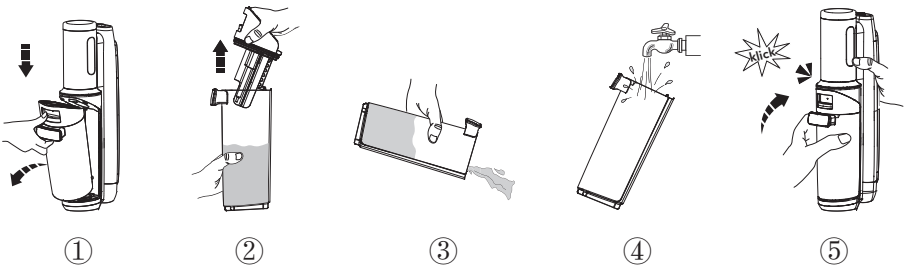

- Wenn das schmutzige Wasser den Höchststand erreicht, schaltet sich das Gerät aus, zeigt eine Erinnerung im Display an und gibt eine Sprachansage aus.
- Den Tankdeckel nach oben ziehen, um den SWB zu leeren. Verbleibende Verschmutzungen mit dem Reinigungswerkzeug entfernen. Das Innere des SWB ausspülen und ihn wieder in das Gerät einsetzen.

Trockenfilter

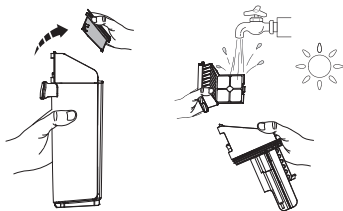

Fassen Sie den vertieften Bereich auf jeder Seite des Trockenfilters und ziehen Sie ihn nach oben. Spülen Sie ihn unter fließendem Wasser ab. Der Filter muss vollständig trocken sein, bevor Sie ihn wieder in den Deckel des SWB einsetzen.

* Ein Ersatz-Trockenfilter ist für bequemen Austausch im Lieferumfang des Geräts enthalten.

Selbstreinigung der Bürstenrolle

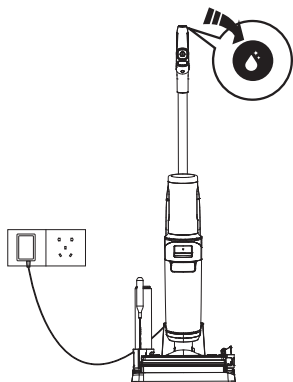

1. Stellen Sie das Gerät nach Gebrauch auf die Lade-Dockingstation. Der Sensor erkennt automatisch den Verschmutzungsgrad.
2. Drücken Sie die Selbstreinigungstaste und wählen Sie die schnelle Selbstreinigung (dauert 3 Minuten) oder die Super-Selbstreinigung (dauert 6 Minuten), um den Vorgang zu starten.
3. Wenn der Vorgang abgeschlossen ist, reinigen Sie bitte den Schmutzwasserbehälter. Das Gerät beginnt mit dem Aufladen.

Hinweis:

- Achten Sie darauf, dass die Lade-Dockingstation eingesteckt ist und der Akkustand mehr als 20 % beträgt.
- Reinigen Sie vor dem Selbstreinigungszyklus den SWB, und stellen Sie sicher, dass der Wasserstand im FWB 40 % übersteigt.

Bürstenrollenabdeckung

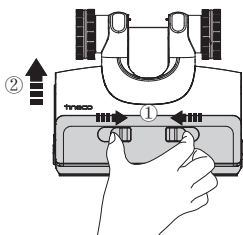

Drücken Sie die Verriegelung der Abdeckung zusammen und ziehen Sie die Abdeckung zum Entfernen nach oben.

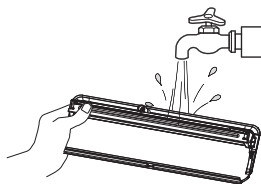

Spülen Sie sie mit Wasser ab.

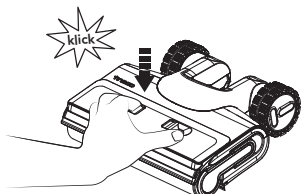

Wenn Sie die Bürstenrollenabdeckung austauschen, rasten Sie sie immer ein, um ein Auslaufen zu vermeiden.

Bürstenrolle

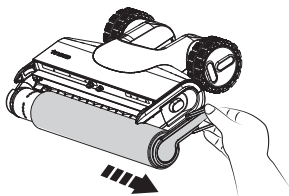

Greifen Sie die Bürstenrollenlasche und entfernen Sie die Bürstenrolle, indem Sie sie herausziehen.

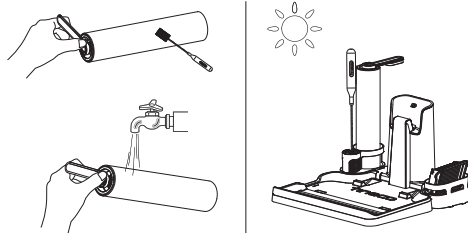

Entfernen Sie mit dem Reinigungswerkzeug die um die Bürstenrolle gewickelten Haare und Rückstände, und spülen Sie sie mit Wasser ab. Setzen Sie die Bürstenrolle wieder in den Zubehörhalter ein, und lassen Sie sie vollständig trocknen, bevor Sie sie wieder in das Gerät einsetzen.

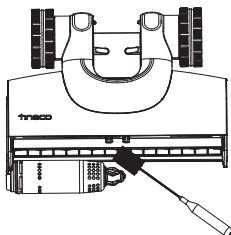

Entfernen Sie mit dem Reinigungswerkzeug Haare und Verunreinigungen aus der Kammer der Bürstenrolle und der Öffnung.

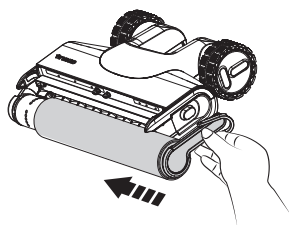

Setzen Sie die Bürstenrolle wieder ein, indem Sie ihr Ende in die linke Seite des Halters einführen und dann die Nase der Bürstenrolle am Magnetverschluss auf der rechten Seite befestigen, um sie einzurasten.

Hinweis:

- Im Lieferumfang des Geräts ist eine Ersatzbürstenrolle enthalten, die Sie bequem austauschen können.
- Um eine optimale Leistung zu erhalten, sollten Sie die Bürstenrolle alle 8 Monate austauschen.

Staubbehälter

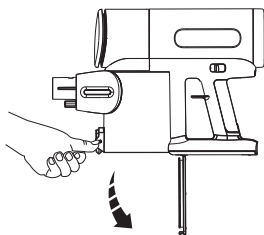

Drücken Sie die Entriegelungstaste an der Seite des Staubbehälters, um den Inhalt zu entleeren.

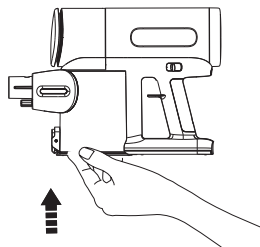

Schließen Sie die Staubbehälterklappe und lassen Sie sie einrasten.

Feinfilter

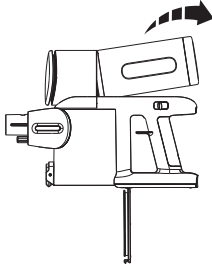

Nehmen Sie das Werkzeug zum Entfernen der Multikonus-Baugruppe heraus.

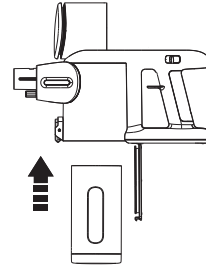

Führen Sie das Werkzeug zum Entfernen der Multikonus-Baugruppe nach oben in den Mülleimer ein.

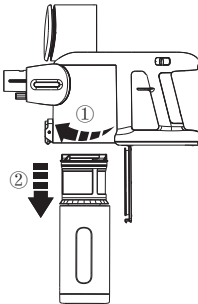

Drehen Sie ihn, um den Maschenfilter zu entfernen.

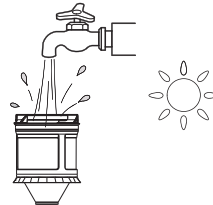

Reinigen Sie den Filter und trocknen Sie ihn vollständig, bevor Sie ihn wieder einsetzen.

HEPA-Filter

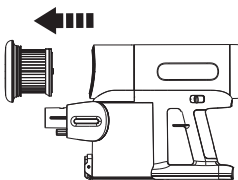

Ziehen Sie den HEPA-Filter (magnetische Ausführung) zur Reinigung heraus. Nehmen Sie das Gerät nicht ohne zuvor eingesetzten HEPA-Filter in Betrieb.

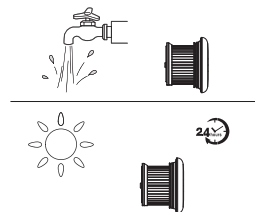

Der HEPA-Filter kann bei Bedarf unter fließendem Wasser gereinigt werden. Er muss vor dem Einsetzen vollständig trocken sein.

Staubsensor

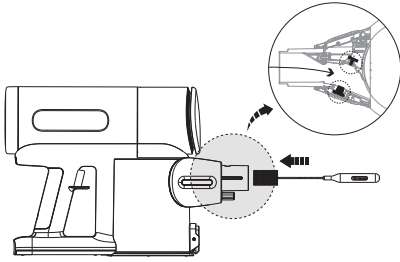

Um Staubansammlungen zu vermeiden, die die Reinigungsleistung beeinträchtigen können, wischen Sie den Saugmund mit dem Reinigungswerkzeug ab.

Mini-Turbobürste

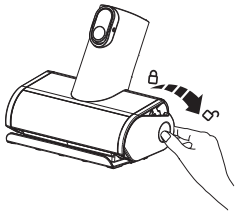

Drücken Sie die Endkappe der Bürstenrolle nach unten.

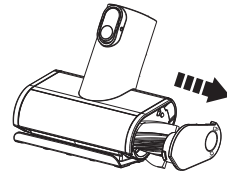

Ziehen Sie die Bürstenrolle heraus.

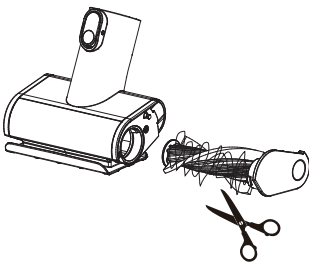

Beseitigen Sie mit dem Reinigungswerkzeug Rückstände, die sich um die Rolle gewickelt haben.

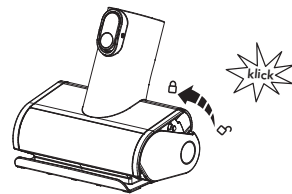

Setzen Sie die Bürstenrolle vollständig und schräg wieder ein. Drücken Sie sie nach oben, bis sie wieder sicher einrastet.

Bürstenrolle (Staubsauger)

DE

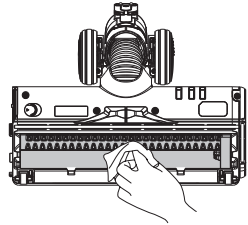
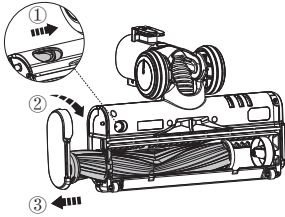

Schieben Sie den Schalter, um die Abdeckung der Bürstenrolle zu öffnen, und drehen Sie sie im Uhrzeigersinn, bevor Sie die Bürstenrolle herausziehen.

Reinigen Sie nach dem Entfernen der Bürstenrolle vorsichtig die Bürstenöffnung, die Saugöffnung und die Kunststoffzahnreihe.

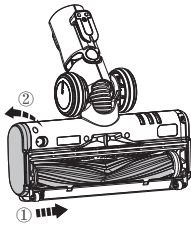

Setzen Sie die Bürstenrolle wieder vollständig in die Bürstenöffnung ein und drehen Sie die Endkappe gegen den Uhrzeigersinn, bis sie wieder sicher einrastet.

Warnung:

- Die Turbobürste enthält elektrische Bauteile, die nicht in Wasser getaucht oder damit gereinigt werden dürfen.
- Berühren Sie zur Vermeidung von Verletzungen nicht die Bürstenrolle, während das Gerät in Betrieb ist.

Scannen Sie den nachstehenden QR-Code, um Videos zur Produktpflege zu erhalten.



Störungsbehebung

Problem	Mögliche Ursache	Lösung
Gerät funktioniert nicht	1. Kein Strom 2. Automatischer Überhitzungsschutz	1. Gerät aufladen 2. Nach dem Abkühlen neu starten
Schwache Saugleistung	Der Trockenfilter wurde nicht eingesetzt oder er ist verschmutzt	Setzen Sie den Trockenfilter ein oder reinigen Sie ihn und lassen Sie ihn vollständig trocknen
Animation für feststehende Bürstenrolle 🔊 Sprachansage: Bürstenrolle reinigen	Bürstenrolle ist blockiert	Blockaden beseitigen
WLAN-Anzeige ist aus	Keine WLAN-Verbindung	Die Schritte zum Verbinden mit dem WLAN befolgen
Animation für CWT leer 🔊 Sprachansage: Zu wenig Wasser im Frischwasserbehälter. Bitte füllen Sie Wasser nach	FWB ist leer	FWB nachfüllen
Animation für DWT voll 🔊 Sprachansage: Schmutzwasserbehälter ist voll. Bitte entleeren Sie ihn	Das Schmutzwasser im SWB hat die MAX-Linie erreicht	Schmutzwasser leeren und SWB wieder einsetzen
Alle Leuchten sind im Betrieb erloschen	Akku überhitzt oder defekt	Gerät abkühlen lassen und neu starten
Akkustand < 10 % 🔊 Sprachansage: Geringe Leistung. Bitte laden Sie das Gerät auf	Geringe Leistung	Gerät aufladen oder neu starten

Hinweis:

Wenn der obige Leitfaden zur Fehlerbehebung keine Lösung bietet, besuchen Sie unsere Website www.tineco.com für weitere Hilfe.

Garantie

2-JAHRES-GARANTIE

- Gilt nur für Einkäufe bei autorisierten Händlern von Tineco.
- Unterliegt der Einhaltung der in dieser Bedienungsanleitung beschriebenen Anforderungen und weiteren nachfolgend beschriebenen Bedingungen.
- Diese Gewährleistung unterliegt der Gesetzgebung des Landes, in dem der Kauf getätigt wurde. Wir gewähren eine Gewährleistung von 2 Jahren oder eine Gewährleistungsdauer, die durch geltende lokale Gesetze festgelegt ist, je nachdem, welcher Zeitraum länger ist.

DECKUNG

- Ihr Tineco-Gerät hat eine 2-jährige Garantie auf Material- und Verarbeitungsfehler, wenn es für den privaten Haushalt gemäß der Tineco-Bedienungsanleitung verwendet wird. Für Motorzubehör und Batterien, die separat erworben wurden, gilt eine 1-jährige Garantie.
- Diese Garantie bietet Ihnen ohne zusätzliche Kosten alle Arbeitskräfte und Teile, die erforderlich sind, um sicherzustellen, dass Ihr Gerät während des Garantiezeitraums in einwandfreiem Betriebszustand ist.
- Diese Garantie ist nur gültig, wenn das Gerät in dem Land benutzt wird, in dem es verkauft wurde.

KEINE DECKUNG

Tineco haftet nicht für Kosten, Schäden oder Reparaturen, die wie folgt entstanden sind:

- Geräte, die von einem nicht autorisierten Händler gekauft wurden.
- Unvorsichtige Bedienung oder Handhabung, Fehlbedienung, Missbrauch und / oder mangelnde Wartung oder Verwendung, die nicht der Tineco-Bedienungsanleitung entspricht.
- Verwendung des Geräts zu anderen als normalen Haushaltszwecken, z. B. für kommerzielle Zwecke oder zur Vermietung.
- Verwendung von Teilen, die nicht der Tineco-Bedienungsanleitung entsprechen.
- Verwendung von anderen Teilen und Zubehör, die nicht von Tineco hergestellt oder empfohlen wurden.
- Äußere Faktoren, die nicht mit Produktqualität und Benutzung zusammenhängen, wie z. B. Witterungseinflüsse, Änderungen, Unfälle, Stromausfälle, Spannungsspitzen oder höhere Gewalt.
- Reparaturen oder Änderungen, die von unbefugten Personen durchgeführt wurden.
- Blockierungen oder anderes gefährliches Material wurde nicht aus dem Gerät entfernt.
- Normale Abnutzungserscheinungen einschließlich normaler Verschleißteile wie durchsichtiger Behälter, Riemen, Filter, HEPA, Bürste und Netzkabel (oder bei denen äußere Schäden oder Missbrauch diagnostiziert werden), Teppich- oder Bodenschäden, die nicht den Herstellerangaben entsprechen.
- Reduzierung der Entladezeit des Akkus aufgrund von Alterung oder Verwendung des Akkus.

GARANTIEBESCHRÄNKUNGEN

- Alle stillschweigenden Garantien in Bezug auf Ihr Gerät, insbesondere die Gewährleistung der Marktgängigkeit oder der Eignung für einen bestimmten Zweck, sind auf die Dauer dieser Garantie beschränkt.
 - Die Garantie gilt nur für den ursprünglichen Besitzer und den Originalakku, eine Übertragung ist ausgeschlossen.
 - Diese eingeschränkte Garantie gibt Ihnen bestimmte gesetzliche Rechte. Sie können auch weitere Rechte haben, die sich je nach Region unterscheiden.
 - Die Garantie gilt möglicherweise nicht in allen Fällen, abhängig von Faktoren wie der Verwendung des Produkts, dem Ort, an dem das Produkt gekauft wurde oder von wem Sie das Produkt gekauft haben.
- Bitte überprüfen Sie die Garantie sorgfältig und wenden Sie sich bei Fragen an den Hersteller.

GARANTIELEISTUNGEN

Registrierung: Wir empfehlen ausdrücklich, dass Sie Ihr Gerät beim Kauf registrieren, indem Sie sich auf unserer offiziellen Website anmelden (www.tineco.com) oder den QR-Code scannen (siehe rechts), um weitere exklusive Vorteile zu genießen. Geben Sie zur Registrierung bitte die vollständige Seriennummer (auf der Rückseite des Geräts) ein.

Ihre Garantieansprüche sind bei Nichtregistrierung Ihres Produkts nicht beeinträchtigt.

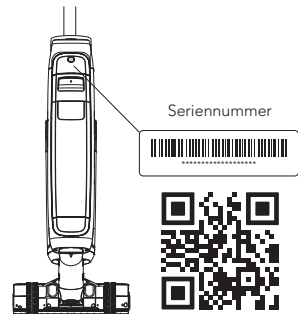

Garantieansprüche geltend machen: Bitte bewahren Sie Ihren Kaufbeleg auf. Um unsere eingeschränkte Garantie in Anspruch zu nehmen, müssen Sie Ihre Seriennummer und den Original-Kaufbeleg mit dem Kaufdatum und der Bestellnummer bereitstellen. Die ganze Arbeit wird von Tineco oder einem autorisierten Kundendienst ausgeführt. Ersetzte defekte Teile werden Eigentum von Tineco. Eine Reparatur im Rahmen dieser Garantie verlängert den Zeitraum der Garantie nicht.

Besuchen Sie die Tineco-Website
www.tineco.com
 für professionellen Kundendienst.

CONTENTS

Important Safety Instructions.....29

Specifications.....33

Overview.....34

Accessories.....36

Assembly.....37

Operation.....39

Maintenance.....45

Troubleshooting.....51

Warranty.....52

 **MORE LANGUAGES**
ARE AVAILABLE ON OUR OFFICIAL WEBSITE



TINECO IS HERE TO HELP.

We'll get back to you within 1 business day.

 www.tineco.com

Important Safety Instructions

SAVE THESE INSTRUCTIONS

Household use only.

When using an electrical appliance, basic precautions should always be followed, including the following:

READ ALL INSTRUCTIONS BEFORE USING (THIS APPLIANCE). Failure to follow the warnings and instructions may result in electric shock, fire and/or serious injury.

WARNING – To reduce the risk of fire, electric shock, or injury:

1. This appliance can be used by children aged from 8 years and above and persons with reduced physical, sensory or mental capabilities or lack of experience and knowledge if they have been given supervision or instruction concerning use of the appliance in a safe way and understand the hazards involved. Children should not play with the appliance. Cleaning and user maintenance shall not be performed by children without supervision.
2. The appliance is not to be used by persons (including children) with reduced physical, sensory or mental capabilities, or lack of experience and knowledge, unless they have been given supervision or instruction.
3. Use only indoors, on non-carpeted floor surfaces such as vinyl, tile, sealed wood, etc. Be careful not to run over loose objects or edges of area rugs. Stalling the brush may result in premature belt failure.
4. Do not allow to be used as a toy. Close attention is necessary when used by or near children, pets or plants.
5. Use only as described in this manual. Use only manufacturer's recommended attachments.
6. Do not use with a damaged cord or plug. If appliance has been dropped, damaged, left outdoors, dropped into water, or is not working as it should, return it to a service center.
7. Do not handle charger, including charger plug, and charger terminals with wet hands.
8. Do not put any object into openings. Do not use with any opening blocked; keep free of dust, lint, hair, and anything that may reduce air flow.
9. Keep hair, loose clothing, fingers, and all parts of your body away from openings and moving parts.
10. Use extra care when cleaning on stairs.
11. Do not use to pick up flammable or combustible liquids, such as gasoline, or use in areas where they may be present.
12. Do not pick up anything that is burning or smoking, such as cigarettes, matches, or hot ashes.
13. Do not use without filter.
14. Prevent unintentional activation. Ensure the switch is in the off-position before picking up or carrying the appliance. Carrying the appliance with your finger on the switch or energizing appliance that have the switch on invites accidents.
15. Always switch off the appliance before making any adjustments, changing accessories, or storing the appliance. Such preventive safety measures reduce the risk of starting the appliance accidentally.

16. Recharge only with the charger specified by Tineco. A charger that is suitable for one type of battery pack may create a risk of fire when used with another battery pack.
17. Use appliances only with specifically designated Tineco battery packs. Use of any other battery packs may create a risk of injury and fire.
18. Under abusive conditions, liquid may be ejected from the battery; avoid contact. If contact accidentally occurs, flush with water. If liquid comes into eye contact, seek medical help. Liquid ejected from the battery may cause irritation or burns.
19. Do not use a battery pack or appliance that is damaged or modified. Damaged or modified batteries may exhibit unpredictable behavior resulting in fire, explosion or risk of injury.
20. Do not expose a battery pack or appliance to fire or excessive temperature. Exposure to fire or temperature above 266°F (130°C) may cause an explosion.
21. Follow all charging instructions and do not charge the battery pack or appliance outside of the temperature range specified in the instructions. Charging improperly or at temperatures outside of the specified range may damage the battery and increase the risk of fire.
22. Have servicing performed by a qualified repair person using only identical replacement parts. This will ensure that the safety of the product is maintained.
23. This appliance contains battery cells that are non-replaceable. Do not modify or attempt to repair the appliance or the battery pack except as indicated in the instructions for use and care.
24. Always turn off this appliance before connecting or disconnecting the motorized nozzle.
25. Do not charge or store the appliance outdoors or inside the car. Only charge, store or use the battery in a dry indoor area where the temperature is higher than 39.2°F (4°C) but lower than 104°F (40°C). The charger is for indoor use only.
26. Do not use to pick up ultrafine particles, such as lime, cement, sawdust, gypsum powder, or ashes.
27. Do not use to pick up sharp objects, such as metallic nails, pieces of glass, metal paper clips, or pins.
28. Do not use to pick up hazardous material and chemicals, such as solvent, drain cleaner, strong acids, or strong alkali.
29. Stop using immediately if the appliance is overheating, making unusual noises, producing unusual odors, performing low suction, or leaks electricity.
30. Turn cleaner OFF and disconnect from electrical outlet for long-term storage.
31. Always clean the Dirty Water Tank after each use to avoid potential blockage, which may lead to low suction power, motor overheating, or reduce the service life of the appliance.
32. Store appropriately indoors in a dry place after use.
33. Do not place or submerge appliance in standing water or try to clean flooded areas.
34. All data and technical instructions of this manual are based on results from lab tests of Tineco or designated third parties. The company reserves all rights for final explanations.
35. The plug must be removed from the socket-outlet before cleaning or maintaining the appliance.
36. A hazard may occur if the appliance runs over the supply cord.
37. Do not use the appliance when the water depth is more than 5mm above the surface.

38. Do not unplug by pulling on cord. To unplug, grasp the plug, not the cord.
39. When battery pack is not in use, keep it away from metal objects such as paper clips, coins, keys, nails, screws or other small metal objects that could create a connection between the battery terminals. Short-circuiting the battery terminals may result in burns or a fire.

Range of Usage

1. The cordless hard floor cleaner is to be used on indoor hard floors, such as vinyl, tile, sealed wood, etc. Use on a rough surface may not get the best performance.
2. Keep your appliance away from heat sources, such as fireplace or heater, to avoid casing deformation.
3. Do not use to pick up flammable or combustible liquids, ultrafine particles, sharp objects, hazardous material, chemicals or anything that is burning or smoking, as described above.

About Cleaning Solution

1. **WARNING** – To Reduce the Risk of Fire and Electric Shock – Use only Tineco cleaning solution designed for use with this machine.
2. A large amount of cleaning solution entering into the motor may cause damage to the appliance.
3. Add solution as instructed in the Operation section. We recommend using the provided cleaning solution. Do not use the product with acidic, alkaline solution, or any substances harmful to the environment.
4. Keep out of the reach of children. Avoid contact with eyes and skin, otherwise, rinse thoroughly with water. If irritation persists, seek medical advice. If product is swallowed seek medical advice.
5. Dirty water and solution disposal should comply with local environmental regulations.

About the Appliance

1. Do not modify or attempt to repair the appliance except as indicated in the instructions for operating and cleaning.
2. Charge the appliance with the Tineco adaptor. Input Voltage: AC 100-240V. Both high and low voltages can damage the adaptor, appliance, or even cause danger to the user.
3. Use extra care when cleaning on stairs.
4. Ensure that the Power Switch is in the OFF-position before picking up or carrying the appliance. Do not lay flat or lean the appliance so as to prevent dirty water from entering into the motor.
5. To avoid being tripped accidentally, please put away the appliance on the charging base.
6. Always install the Dirty Water Tank and Clean Water Tank properly before use.
7. Do not allow the appliance or charger to get wet to avoid risk of fire or injury caused by a short circuit.

Recycling Instructions according to Battery Law



The rechargeable battery which is not detachable contains materials that are harmful to the environment and therefore must be removed from the device before disposal. The device must be switched off before removing the rechargeable battery. Only qualified personnel may remove the battery. Batteries and rechargeable batteries must not be disposed of in household waste! Every consumer is obliged to hand in all batteries and rechargeable batteries, regardless of whether they contain harmful substances or not, at a collection point in his or her municipality/district or at a retailer, so that they can be disposed of in an environmentally friendly manner. Batteries and rechargeable batteries should only be returned when discharged. Batteries and rechargeable batteries are therefore marked with the symbol left.

Recycling Instructions according to WEEE



The adjacent symbol of a crossed out dustbin on wheels indicates this device is subject to Directive 2012/19/EU. This directive states at the end of the life this device must not be disposed of through regular household refuse but must be returned to special collection sites, recycling depots or waste management companies. This disposal is free of charge to you.







The following applies to the German market:

When you buy a new device, you have the right to return the corresponding old device to your dealer. Retailers of electrical and electronic equipment with a sales area of at least 400 square meters and grocers with a sales area of at least 800 square meters who regularly sell electrical and electronic equipment are also obliged to take back old equipment free of charge, even without buying a new one, if the old equipment are in no dimension larger than 25 cm. The importer offers you take-back options directly in the shops and markets. You can also find out about local return options from your retailer. If your old device contains personal data, you are responsible for deleting it yourself before you return it. If this is possible without destroying the old device, remove the old batteries or rechargeable batteries and lamps before you return the old device for disposal and bring them to a separate collection. In the case of built-in rechargeable batteries, it must be pointed out when disposing of them that the device contains a rechargeable battery. You can find out other options for disposing of the worn-out product from your community or city administration.

For EU Countries:

For EU Declaration of Conformity information, please visit www.tineco.com.

Symbols:

	Read the instruction manual
	Class II
	Short-circuit-proof safety isolating transformer
	Switch mode power supply
	For indoor use only
	Direct current
	Alternating current

Specifications

Product	FLOOR ONE S7 COMBO SERIES
AC Input	100-240V~
Voltage	25.2V \equiv 3900mAh Lion
Rated Power	250W
Running Time	Floor Washer: 28~40 mins/Vacuum Cleaner: 25~65 mins
Charging Time	4~5 hrs
Water Flow Rate	20~100ml/min
CWT Capacity	~0.85L
DWT Capacity	~0.72L
Waterproof	IPX4

Overview

EN

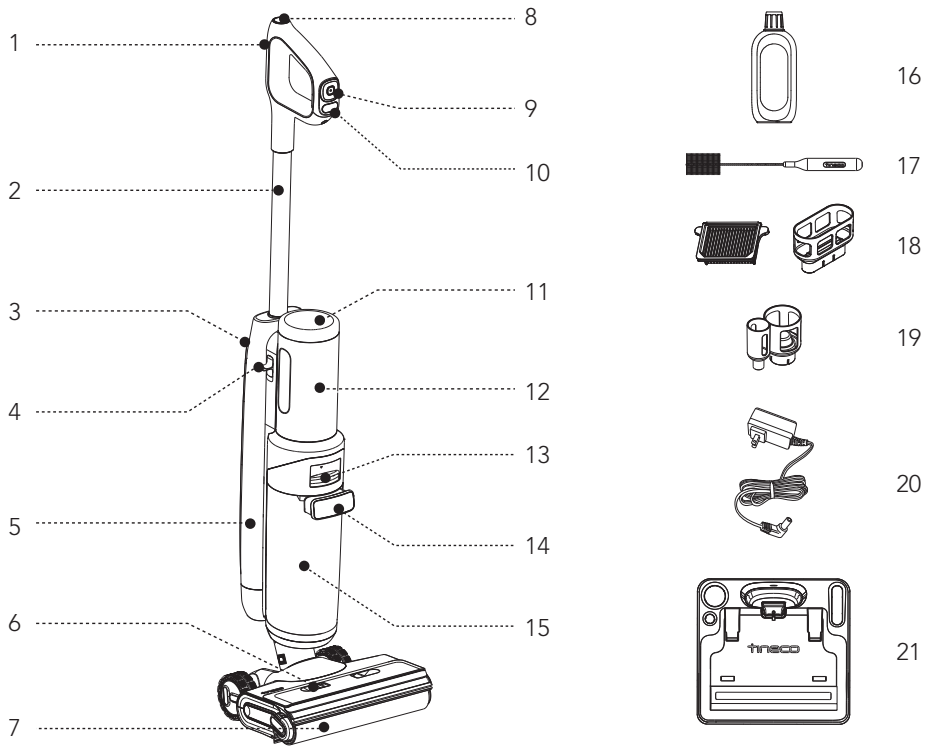

- | | |
|-------------------------------------|-------------------------------------|
| 1. WiFi/Mute/Language Switch Button | 12. Power Source |
| 2. Tube | 13. Dirty Water Tank Release |
| 3. Tube Release | 14. Dirty Water Tank Handle |
| 4. Power Source Release | 15. Dirty Water Tank (DWT) |
| 5. Clean Water Tank (CWT) | 16. Deodorizing & Cleaning Solution |
| 6. Brush Roller Cover | 17. Cleaning Tool |
| 7. Brush Roller | 18. Dry Filter & Holder |
| 8. Self-cleaning Button | 19. Accessory Holder |
| 9. Menu Button | 20. Adaptor |
| 10. Power On/Off | 21. Charging Dock |
| 11. Digital Display | |

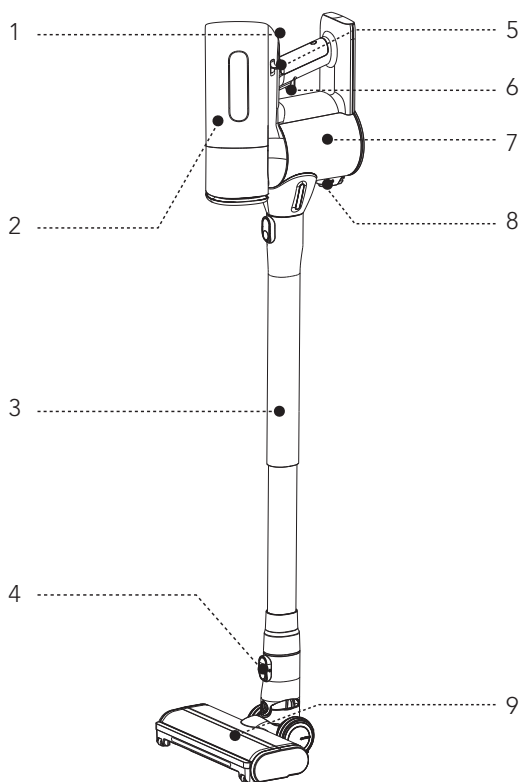

- 1. AUTO/MAX Mode
- 2. Multi-cone Assembly Removal Tool
- 3. Tube
- 4. Release Button
- 5. Multi-cone Assembly Release
- 6. Power On/Off

- 7. Dustbin
- 8. Dustbin Empty Release
- 9. Anti-tangle Power Brush
- 10. Mini Power Brush
- 11. 2-in-1 Dusting Brush Crevice Tool
- 12. Vacuum Dock

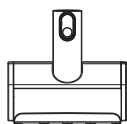

10



11

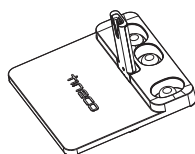

12

Accessories

Note:

Accessories may vary among markets. If you require more accessories, please go to www.tineco.com or store.tineco.com.



Deodorizing & Cleaning Solution

Removes dirt, grime, grease and tough stains from most types of hard surfaces, like tile, marble, sealed hardwood floors, and more. Always use Tineco solution in your appliance. Add one bottle cap of solution to each full tank of clean water.



Brush Roller

Soft roller head with bristles can be used to vacuum and wash at the same time. It can be easily cleaned with the self-cleaning function.



Dry Filter

Dry filter and filter net can block large particles and debris, ensuring the appliance's durability.

* Please install the dry filter before use, or it may lead to weak suction.



Cleaning Tool

A full brush to clean the DWT, brush chamber and opening. The tool also has a bristled end to remove dirt and mud on the roller and DWT.

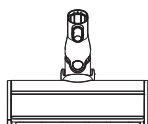

Anti-tangle Power Brush

Ideal for both hard floors and carpets. Picks up ground-in dirt with no hair wrap.



2-in-1 Dusting Brush Crevice Tool

The slimline crevice tool is ideal for tight spots, corners and crevices, while the brush is ideal for cleaning above the floor surfaces.

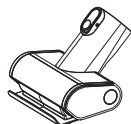

Mini Power Brush

For vacuuming upholstered furniture, mattresses etc. Vacuums pet hair and removes ingrained dirt.

Assembly

How to Assemble/Disassemble

Floor Washer

Note: For water tank and brush assembly, please refer to "Operation" and "Maintenance".

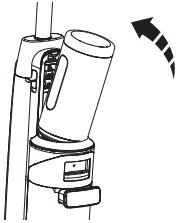

To install, insert the power source into the floor washer, push it in, installation is complete when you hear a click.

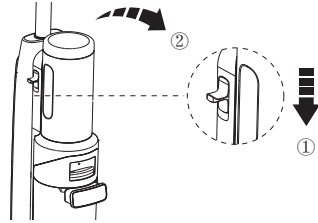

To remove the power source, hold the appliance with one hand and press the release slider with the other hand.

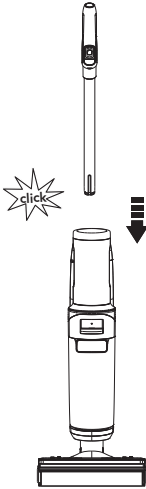

To assemble the handle, insert it into the appliance until you hear a click.

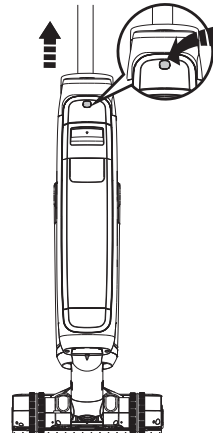

To remove the handle, press the release button on the back of the appliance, then pull the handle upwards.

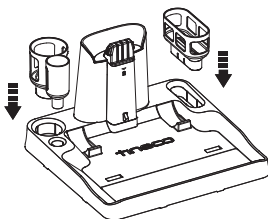

Place the dry filter holder and accessory holder on the dock.

Vacuum Cleaner

EN

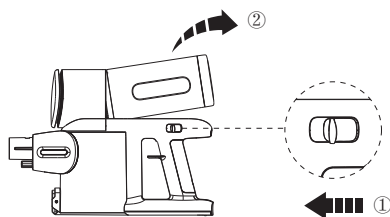
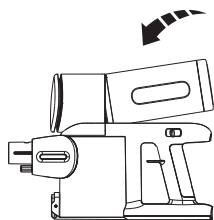

To install, insert the power source into the vacuum cleaner, push it in, installation is complete when you hear a click.

To remove the power source, hold the appliance with one hand and press the release slider with the other hand.

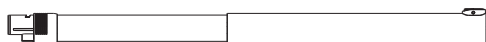

Connect the tube.

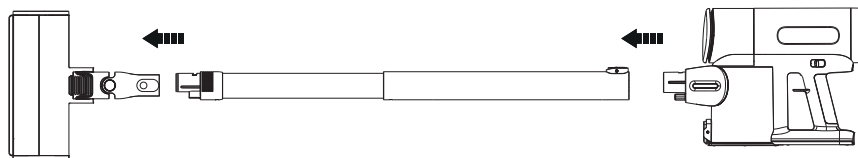

Connect the brush, tube and main body as shown above.

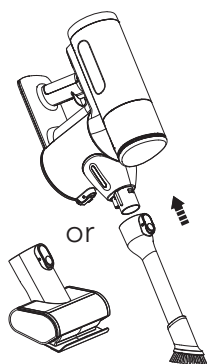

Connect the accessory tool to the main body.

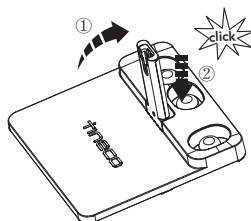

Lift up the post, press it hard to fix the post firmly on the dock.

Operation

Preparing for Use

Floor Washer

- Before first use, please charge the appliance for 4-5 hours (refer to "Charging Instructions" for details).
* Based on results from Tineco lab tests. Lab temperature 39.2°F (4°C) ~ 104°F (40°C).
- For the first use, the appliance will display the Quick Start Guide and Interactive Tutorial, press the Self-cleaning button to exit.



Quick Start Guide

Brief introduction to the buttons and how to use the appliance.



Interactive Tutorial

Tutorial for the interactive operations, including Fill Up the Clean Water Tank, Start Cleaning, Pause Cleaning and Clean the Dirty Water Tank.

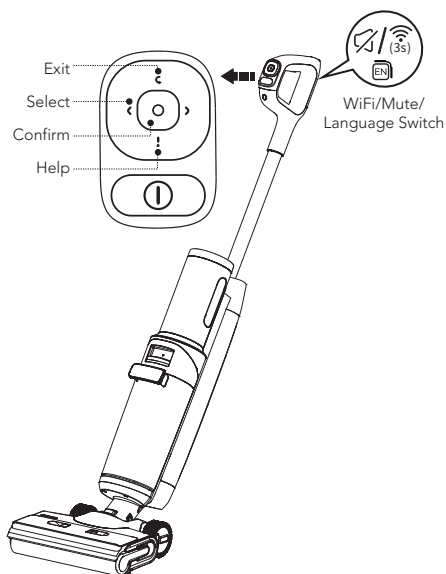



Menu Button

- ☪ Exit: Press to exit the current interface.
- ⏪ ⏩ Select: During cleaning, press the left or right button to switch between different modes.
- Confirm: Press to enter a certain mode when switching.
- ! Help: Press to enter Tineco Assistant which contains Quick Start Guide, Maintenance, WiFi Connection, Handle Disassembly and Customer Service.

WiFi/Mute/Language Switch Button

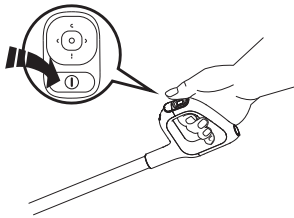
- Press to turn on/off the voice prompt.
- Press twice to switch languages. (More voice languages will be added, please refer to the actual product for now.)
- Hold for 3 seconds to connect to network.



Press the  button and the appliance will start in AUTO mode by default, press the Select button to switch between different modes.

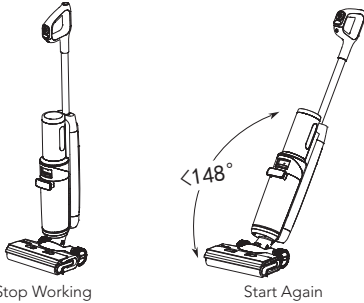

The appliance will stop working when put upright and start running again when reclined.

* Do not recline more than 148° to avoid water leakage.

Note:

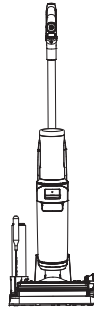

- Selecting the appropriate mode depending on the CWT contents is vital for maximum dirt detection effectiveness.
- Do not vacuum foamed liquid.
- To vacuum water left on the surface, the appliance will keep running for 3 seconds after power off.

Vacuum Cleaner

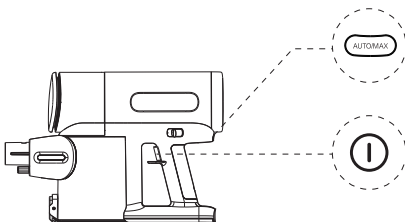

Place the appliance on the charging dock vertically after use for recharge and storage.



Press the  button and the appliance will start in AUTO mode by default. Press it again to turn off the appliance. Switch between AUTO and MAX mode by pressing the  button.

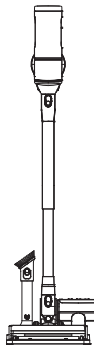

Place the appliance and attachments on the vacuum dock for convenient storage after use.

Filling Clean Water Tank

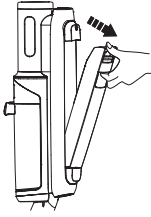

Press the Clean Water Tank release button to remove CWT from the appliance.

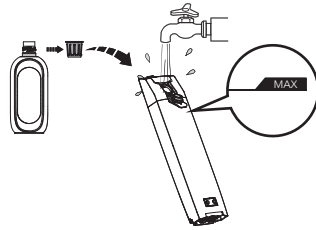

Open the tank cap, and fill the tank with tap water to the Max line. When deep cleaning is necessary, add one bottle cap of solution to the CWT and tightly close the cap.

Note:

**Only use water under 140°F/60°C.
DO NOT USE HOT WATER.**

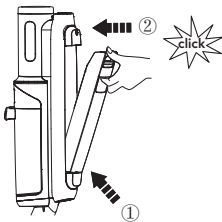

Place the tank back into the appliance. You should hear a "click" if done correctly.

Charging Instructions

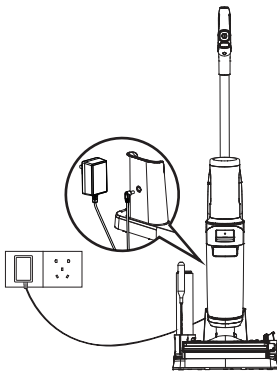

To charge the appliance, place the appliance on the charging dock and plug the adaptor into a power outlet.

1. To charge the appliance, connect the external charging cord to the charging dock and plug it into the wall outlet.
2. To avoid tripping hazards, please place the appliance on the charging dock near a wall during charging.

Warning:

- Only charge the appliance with the adaptor supplied by Tineco.
- During long periods of not being used, the appliance must be charged once every 3 months for optimal performance. It may take 4-5 hours for a full charge.
- Store indoors in a dry place. Do not expose the appliance to sunlight or freezing temperatures. Recommended temperature range: 39.2°F (4°C) ~ 104°F (40°C).

Digital Display

An updated display shows everything with interactive animation, giving you a brand new experience during and after cleaning.

Note:

Keep sharp objects away from the digital display screen to avoid scratches and scrapes.

Cleaning Mode Selection

Floor Washer

AUTO Mode



- In AUTO mode, the iLoop sensor automatically detects how dirty the floor is and applies the appropriate amount of detergent and suction power.
- A red dirt monitoring loop indicates more dirt is detected, and a blue loop indicates less dirt is detected. This mode automatically provides the best cleaning solution.

MAX Mode



- Press the left or right Select button to enter MAX mode.
- In MAX mode, the appliance will apply max suction power and will spray water/solution for embedded stains.

ULTRA Mode



- Press the left or right Select button to enter ULTRA mode.
- In ULTRA mode, the appliance will prepare for 30 seconds and then start to working. This mode is suitable for deep cleaning.

SUCTION Mode



- Press the left or right Select button to enter SUCTION mode.
- In SUCTION mode, the appliance will absorb water. We recommend using this mode on wet surfaces.

Vacuum Cleaner

AUTO Mode



- When the main body is used as a vacuum cleaner, the appliance will start in AUTO mode by default.

MAX Mode



- Press the left or right Select button to enter MAX mode.
- In MAX mode, the appliance will apply max suction power to remove stubborn stains.

App

All the functions can be performed using the Tineco app. Download the Tineco app from App Store, Google Play and Tineco Official Site.

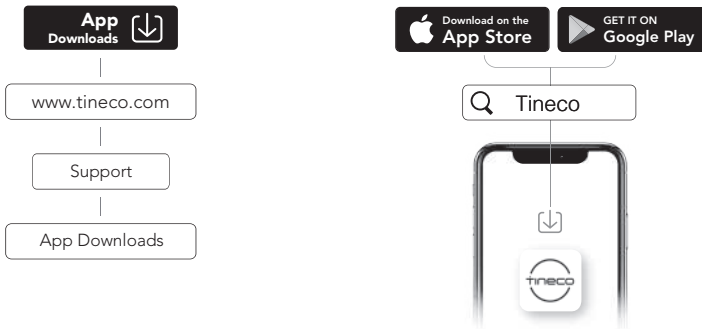

Note:

The default language for voice prompt is English, you can set other languages via App.

Voice Prompt (Contents may vary, please in kind prevail.)

Status	Reminder
Before first use	Hi, welcome to Tineco Assistant. Let's begin the Quick Start Guide.
Voice prompts on	Voice prompts on.
Voice prompts off	Voice prompts off.
Connect the Tineco app	Scan QR code to download app and connect appliance.
Auto mode by default	Auto mode.
Switch to Suction mode	Suction mode.
Switch to Max mode	Max mode.
Switch to Ultra mode	Ultra mode.
Battery level: 10~20%	Low power.
Battery level: 0~10%	Low power. Please charge the appliance.
Clean Water Tank is empty	Insufficient water in the Clean Water Tank. Please fill up water.
Need self cleaning	To optimize cleaning performance, please perform self-clean cycle.
Can not perform self-cleaning	Please place appliance on the charging dock to begin self-cleaning.
Dirty Water Tank is full	Dirty Water Tank full. Please empty.
Prepare the solution in Ultra mode	Solution is ready. Please start cleaning.
Brush roller is tangled	Please clean the brush roller.
Power off	Powering off.
Battery insufficient for self-cleaning	Low power. Please charge before initiating self-cleaning.
Cleaning the brush roller	Cleaning the brush roller.
Cleaning the pipe	Cleaning the pipe.
Drying the Brush Roller	Drying the Brush Roller.
Deep cleaning	Deep cleaning.
Self-cleaning complete	Self-cleaning complete. Please empty and clean the Dirty Water Tank to prevent odors.
Start charging	Charging.
Insufficient water for self-cleaning	Please fill up water and start self-cleaning.

Maintenance

Note:

- For optimal performance and to prevent odors, always **clean** and **dry** DWT, filters, brush roller, brush roller cover **completely** after each use.
- Please make sure each part is installed correctly or the appliance may not work properly.
- Do not soak the appliance or wash it under water.
- Some water may remain in the appliance due to factory inspection.
- After maintenance, place the appliance on the charging dock vertically. Do not expose the appliance to direct sunlight, and store it indoors in a dry place.

Main Body

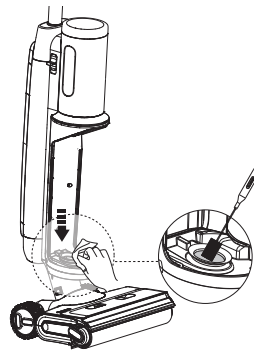
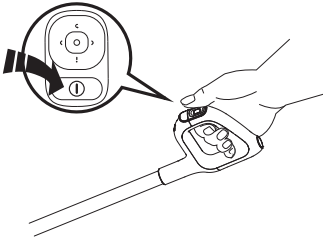

To reduce the risk of injury, switch off before performing maintenance.

Clean the dirt sensor with a damp cloth or the cleaning tool.

Dirty Water Tank

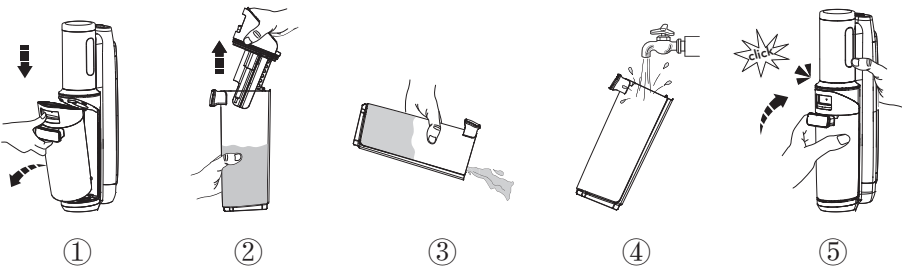

- When dirty water reaches the Max line, the appliance will stop working and show a reminder on the display and play a voice prompt.
- Pull up the tank lid to empty the DWT. Use the cleaning tool to remove remaining debris. Rinse the inside of the DWT and place back into the appliance.

Dry Filter

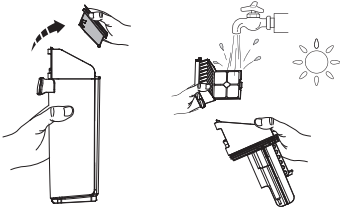

Grasp recessed area on each side of the dry filter and pull upward. Rinse under running water and must be completely dry before recombining with the lid of the DWT.

*A spare dry filter is provided with your appliance for convenient replacement.

Brush Roller Self-cleaning

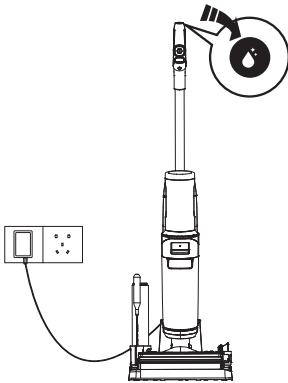

1. Place the appliance on the charging dock after use, the sensor will auto-detect the level of dirt.
2. Press the self-cleaning button and you can select the Quick Self-cleaning (takes 3 minutes) or Super Self-cleaning (takes 6 minutes) to begin the process.
3. Once complete, please clean the Dirty Water Tank. And the appliance will begin charging.

Note:

- Ensure the charging dock is plugged in and the battery level > 20%.
- Before self-cleaning cycle, please clean the DWT and ensure the water level in the CWT > 40%.

Brush Roller Cover

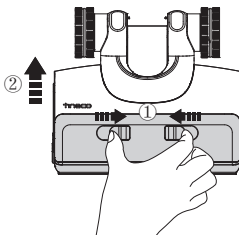

Squeeze latches on the cover and pull upward to remove.

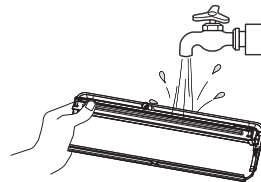

Rinse with water.

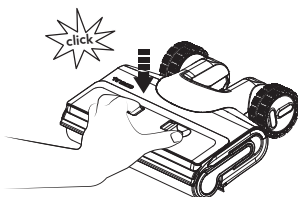

While replacing, always latch the brush cover into place to avoid leakage.

Brush Roller

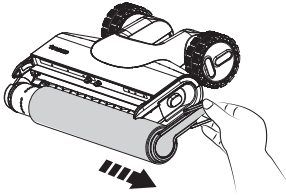

Remove the brush roller by grabbing the brush roller tab and pulling out.

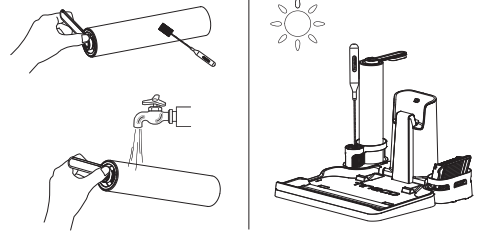

Using the cleaning tool, remove the hair and debris wrapped around the roller and rinse with water. Replace the brush roller back into the accessory holder, and allow it to dry completely before reinstalling.

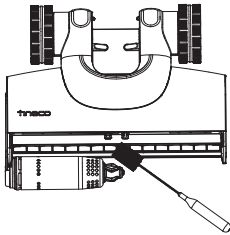

Remove hair and debris from the brush roller chamber and the opening with the cleaning tool.

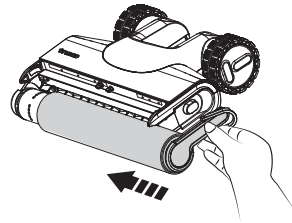

Replace the brush roller by inserting its end into the left side of the holder, then attach the roller tab to the magnetic buckle on the right side to lock into place.

Note:

- A spare brush roller is provided with your appliance for convenient replacement.
- To maintain optimal performance, replace the brush roller every 8 months.

Dustbin

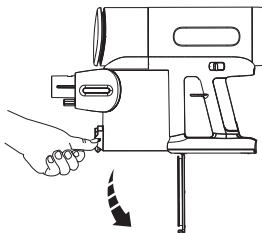

Press the release button on the side of the dustbin to empty the contents.

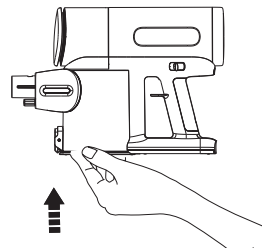

Close and click the dustbin flap back into place.

Mesh Filter

EN

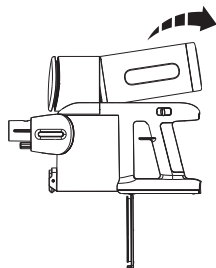

Take out the multi-cone assembly removal tool.

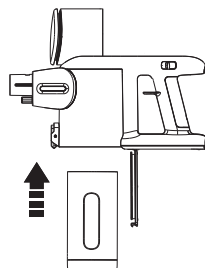

Insert the multi-cone assembly removal tool upwards into the dustbin.

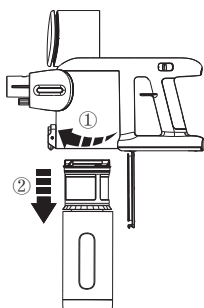

Rotate to remove the mesh filter.

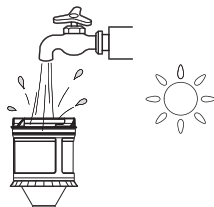

Clean the filter and dry it completely before reinstalling.

HEPA Filter

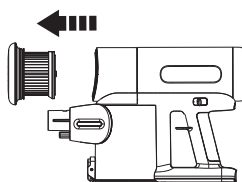

Pull out the HEPA filter (in magnetic design) for cleaning. Do not use the appliance without first installing the HEPA filter.

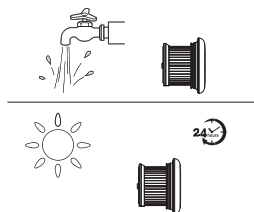

The HEPA filter can be washed under running water and must be completely dry before reinstalling.

Dust Sensor

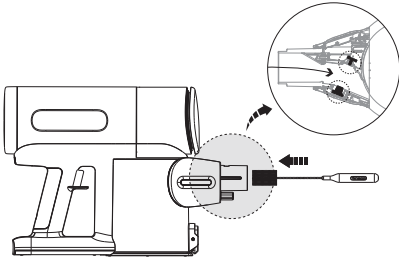

To avoid dust accumulation which can affect cleaning performance, wipe the suction mouth with the cleaning tool.

Mini Power Brush

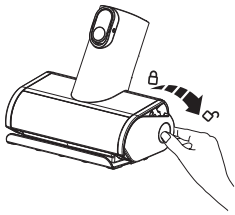

Press against the roller end cover downward.

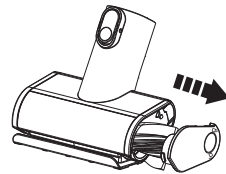

Pull out the brush roller.

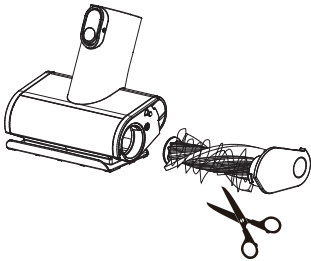

Remove the debris wrapped around the roller with a cleaning tool.

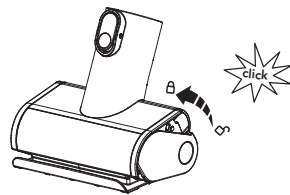

Fully reinsert the brush roller at an angle and push upward until it clicks securely back into place.

Brush Roller (Vacuum Cleaner)

EN

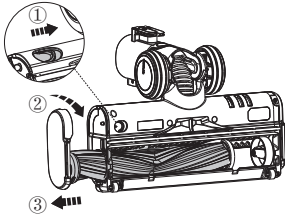

Slide the switch to open the brush roller end cover, and rotate it clockwise before pulling out the brush roller.

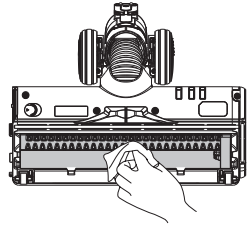

After removing the brush roller, gently clean the brush window, suction mouth and the row of plastic teeth.

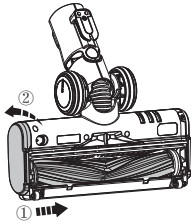

Fully reinsert the brush roller into the brush window and the end cover can be rotated counter-clockwise until it clicks securely back into place.

Warning:

- The power brush contains electrical components which must not be soaked or washed with water.
- To reduce the injury, do not touch the brush roller while the appliance is in working condition.

SCAN THE QR CODE BELOW TO GET PRODUCT CARE VIDEOS.



Troubleshooting

Problem	Possible cause	Solution
The appliance does not turn on	1. No power 2. Auto protection for overheating	1. Charge the appliance 2. Restart after cooling down
Weak suction	The dry filter is not installed, or the dry filter is dirty	Install the dry filter or clean and allow it to dry completely
Brush roller tangled in animation 🔊 Voice prompt: Please clean the brush roller	The brush roller is blocked	Remove blockages
WiFi indicator is off	WiFi is not connected	Follow the in-app guide to connect to WiFi
CWT empty in animation 🔊 Voice prompt: Insufficient water in the Clean Water Tank. Please fill up water	CWT is empty	Refill CWT
DWT full in animation 🔊 Voice prompt: Dirty Water Tank is full. Please empty it	The dirty water in DWT has reached the MAX line	Empty the dirty water and then reinstall the DWT
All lights off in operation	Battery overheat or malfunction	Cool the appliance down and restart
Battery level < 10% 🔊 Voice prompt: Low power. Please charge the appliance	Low power	Charge the appliance, or restart

Note:

If the above troubleshooting guide fails to provide a solution, please visit our website www.tineco.com for further support.

Warranty

2-YEAR LIMITED WARRANTY

- Only applies to purchases made from authorized retailers of Tineco.
- Is subject to the adherence of the requirements outlined in this instruction manual, and is subject to further conditions outlined below.
- This warranty is governed by and construed under the laws of the country in which the purchase took place. We provide 2-year warranty or a warranty period as stipulated by applicable local law, whichever is longer.

WHAT IS COVERED?

- Your Tineco appliance has a 2-year warranty against original defects in material and workmanship, when used for private household purposes in accordance with the Tineco Instruction Manual. Motorized accessories and battery bought separately come with a 1-year warranty.
- This warranty provides, at no extra cost to you, all labor and parts necessary to ensure your appliance is in proper operating condition during the warranty period.
- This warranty will only be valid if the appliance is used in the country in which it was sold.

WHAT IS NOT COVERED?

Tineco shall not be liable for costs, damages or repairs incurred as a result of:

- Appliances purchased from an unauthorized dealer.
- Careless operation or handling, misuse, abuse and/or lack of maintenance or use not in accordance with the Tineco Instruction Manual.
- Use of the appliance other than for normal domestic purposes, e.g. for commercial or rental purposes.
- Use of parts not in accordance with the Tineco Instruction Manual.
- Use of parts and accessories other than those produced or recommended by Tineco.
- External factors unrelated to product quality and use, such as weather, modifications, accidents, electrical outages, power surges or acts of God.
- Repairs or alterations carried out by unauthorized parties or agents.
- Failing to clear blockage and other hazardous material from the appliance.
- Normal wear and tear, including normal wearing parts, such as clear bin, belt, filter, HEPA, brush bar, and power cord (or where external damage or abuse is diagnosed), carpet or floor damage due to use not in accordance with manufacturer's instructions or failure to turn the brush bar off when necessary.
- Reduction in battery discharge time due to battery age or use.

WARRANTY LIMITATIONS

- Any implied warranties relating to your appliance including but not limited to warranty of merchantability or warranty of fitness for a particular purpose, are limited to the duration of this warranty.
- Warranty coverage applies to the original owner and to the original battery only and is not transferable.
- This limited warranty gives you specific legal rights. You may also have other rights which vary by region.
- Manufacturer's warranties may not apply in all cases, depending on factors such as use of the product, where the product was purchased, or who you purchased the product from. Please review the warranty carefully, and contact the manufacturer if you have any questions.

WARRANTY SERVICE

Register: We highly recommend that upon purchase, you register your appliance by logging into our official website (www.tineco.com) or scanning the QR code (see right) to enjoy more exclusive benefits. To register, please enter the whole serial number (found on the back of the appliance). Failure to register your product won't diminish your warranty rights.

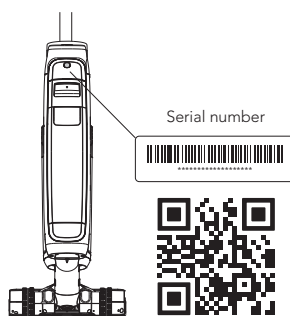

How to Claim: Please retain your proof of purchase. To make a claim under our Limited Warranty, you need to provide your serial number and the original purchase receipt with the purchase date and order number on it.

All work will be carried out by Tineco or its authorized agency.

Any replaced defective parts will become the property of Tineco.

Service under this warranty will not extend the period of this warranty.

Visit Tineco website www.tineco.com
for expert customer service.

CONTENIDO

Medidas importantes de seguridad	55
Especificaciones.....	60
Descripción general	61
Accesorios	63
Montaje	64
Funcionamiento	66
Mantenimiento	72
Resolución de problemas	78
Garantía	79



MÁS IDIOMAS

DISPONIBLES EN NUESTRA PÁGINA WEB OFICIAL



TINECO ESTÁ AQUÍ PARA AYUDAR.

Nos pondremos en contacto con usted dentro de 1 día laboral.



www.tineco.com

Medidas importantes de seguridad

CONSERVE ESTAS INSTRUCCIONES

Solo para uso doméstico.

Al usar aparatos eléctricos, se debe seguir siempre una serie de medidas básicas de seguridad, entre ellas las que se indican a continuación.

LEA TODAS LAS INSTRUCCIONES ANTES DE USAR ESTE APARATO. De no seguir todas las advertencias e instrucciones, se podrían producir descargas eléctricas, incendios o lesiones personales graves.

ADVERTENCIA – Para disminuir el riesgo de incendios, descargas eléctricas o lesiones:

1. Este aparato puede ser utilizado por niños a partir de 8 años y personas con discapacidades físicas, sensoriales o mentales, o con falta de experiencia y conocimientos, si están supervisados o han recibido instrucciones sobre el uso del aparato de modo seguro y comprenden los peligros que dicho uso acarrea. Los niños no deben jugar con el aparato. La limpieza y mantenimiento a cargo del usuario no deben ser realizados por niños sin supervisión.
2. El aparato no debe ser utilizado por personas (niños incluidos) con discapacidades físicas, sensoriales o mentales, o con falta de experiencia y conocimientos, a menos que lo hagan bajo supervisión o se les haya dado instrucciones.
3. Use el aparato únicamente en interiores, sobre superficies de suelo sin alfombras como vinilo, azulejos, madera barnizada, etc. Tenga cuidado de no pasar por encima de objetos sueltos ni bordes de alfombras. Si el cepillo se atasca, puede producirse un fallo prematuro de la correa.
4. No permita que se utilice el aparato como un juguete. Es necesario vigilar atentamente el aparato cuando lo usen niños o se utilice cerca de niños, mascotas o plantas.
5. Use el aparato solo como se indica en este manual. Use solo accesorios recomendados por el fabricante.
6. No use el aparato si el cable o el enchufe están dañados. Si el aparato se ha caído o dañado, se ha dejado a la intemperie, ha caído al agua o no funciona como debiera, llévelo a un centro de servicio.
7. No manipule el cargador, incluido el enchufe del cargador, ni los terminales del cargador con las manos mojadas.
8. No introduzca ningún objeto en las aberturas. No use el aparato si alguna de sus aberturas está obstruida. Manténgalo libre de polvo, fibras, pelo y cualquier elemento que pudiera reducir el flujo de aire.
9. Mantenga el pelo, la ropa holgada, los dedos y todas las partes del cuerpo alejados de las aberturas y partes móviles.
10. Tenga mucho cuidado al limpiar escaleras.
11. No aspire líquidos inflamables o combustibles, tales como gasolina, ni lo use en lugares donde pudieran estar presentes.
12. No aspire nada que se esté quemando o humeando como, por ejemplo, cigarrillos, cerillas o cenizas.
13. No use el aparato sin el filtro.

14. Evite puestas en marcha accidentales. Verifique que el interruptor está en posición de apagado antes de tomar el aparato o desplazarlo. Llevar el aparato con el dedo en el interruptor o activar el aparato que tiene el interruptor en posición de encendido puede originar accidentes.
15. Apague siempre el aparato antes de realizar ajustes, cambiar accesorios o almacenarlo. Tales medidas preventivas disminuyen el riesgo de poner el aparato en funcionamiento por accidente.
16. Recargue el aparato únicamente con el cargador especificado por Tineco. Un cargador apto para un tipo de batería podría presentar un riesgo de incendio si se usa con otra batería.
17. Use los aparatos solo con las baterías Tineco especialmente indicadas para ellos. El uso de cualquier otro tipo de batería puede presentar riesgos de incendio y lesiones personales.
18. Si se hace un mal uso de la batería, el líquido de su interior podría salirse. Evite el contacto con ese líquido. Si hubiera un contacto accidental, lávese con agua abundante. Si el líquido entra en contacto con los ojos, solicite ayuda médica. El líquido que sale de la batería puede causar irritación o quemaduras.
19. No use la batería ni el aparato si estuvieran dañados o modificados. Las baterías dañadas o modificadas pueden presentar comportamientos impredecibles y causar un incendio, explosión o riesgo de lesiones personales.
20. No exponga la batería ni el aparato al fuego o al calor excesivo. Su exposición al fuego o a temperaturas superiores a 130 °C puede causar una explosión.
21. Siga todas las instrucciones de carga y no cargue la batería ni el aparato a temperaturas fuera del rango especificado en las instrucciones. Una carga incorrecta o a una temperatura fuera del rango especificado puede dañar la batería y aumentar el riesgo de que se produzca un incendio.
22. Las reparaciones deben ser realizadas por personal cualificado que utilice únicamente piezas de repuesto idénticas a las originales. Esto garantizará que la seguridad del producto se mantenga.
23. Este aparato contiene células de batería no reemplazables. No modifique ni trate de reparar el aparato ni la batería, a excepción de lo indicado en las instrucciones para su uso y cuidados.
24. Apague siempre el aparato antes de conectar o desconectar la boquilla motorizada.
25. No cargue ni guarde el aparato a la intemperie ni dentro de un vehículo. Cargue, guarde o use la batería únicamente en interiores secos donde la temperatura sea superior a 4 °C, pero inferior a 40 °C. El cargador solo es apto para usarse en interiores.
26. No utilice el aparato para recoger partículas ultrafinas, como cal, cemento, serrín, yeso en polvo o cenizas.
27. No utilice el aparato para recoger objetos afilados, como clavos metálicos, trozos de cristal, clips metálicos o alfileres.
28. No utilice el aparato para recoger sustancias químicas y materiales peligrosos, como disolventes, limpiadores de desagües, ácidos fuertes o álcali fuertes.
29. Deje de utilizar el aparato inmediatamente si se sobrecalienta, hace ruidos inusuales, produce olores inusuales, la succión es baja o gotea electricidad.
30. Apague el limpiador y desconéctelo de la toma de corriente para almacenarlo durante un tiempo prolongado.

31. Limpie siempre el depósito de agua sucia después de cada uso para evitar posibles obstrucciones que pudieran provocar una baja potencia de succión, sobrecalentamiento del motor o reducir la vida útil del aparato.
32. Después del uso, guarde el aparato adecuadamente en lugar seco en interiores.
33. No coloque ni sumerja el aparato en agua estancada ni intente limpiar zonas inundadas.
34. Todos los datos e instrucciones técnicas de este manual se basan en resultados de pruebas de laboratorio de Tineco o de terceros designados. La empresa se reserva todos los derechos de explicaciones finales.
35. Se debe desconectar el enchufe de la toma antes de limpiar o realizar el mantenimiento del aparato.
36. Podría presentarse un peligro si el aparato pisa el cable eléctrico.
37. No utilice el aparato si la profundidad del agua es superior a 5 mm por encima de la superficie.
38. No estire del cable para desenchufar el aparato. Agarre del enchufe, no el cable.
39. Cuando no esté usando la batería, manténgala alejada de objetos metálicos, tales como clips, monedas, llaves, clavos, tornillos y otros objetos metálicos pequeños que pudieran crear una conexión entre los terminales de batería. Cortocircuitar los terminales de la batería puede causar quemaduras o un incendio.

Ámbito de empleo

1. El limpiador inalámbrico para suelos duros se debe utilizar en suelos duros interiores, como vinilo, azulejos, madera barnizada, etc. Puede que su uso en superficies rugosas no dé resultados óptimos.
2. Mantenga el aparato alejado de fuentes de calor, como chimeneas o radiadores, para evitar la deformación de la carcasa.
3. No utilice el aparato para recoger líquidos inflamables o combustibles, partículas ultrafinas, objetos afilados, materiales peligrosos, productos químicos o cualquier elemento que esté ardiendo o emita humo, tal como se ha descrito anteriormente.

Acerca de la solución de limpieza

1. **ADVERTENCIA** – Utilice solo una solución de limpieza Tineco destinada al uso con esta máquina para evitar el riesgo de incendio y descarga eléctrica.
2. Si accede al motor una cantidad importante de solución de limpieza, podría dañar el aparato.
3. Añada la solución como se indica en el apartado de Funcionamiento. Es recomendable utilizar la solución de limpieza suministrada. No utilice el producto con una solución ácida o alcalina ni con sustancias nocivas para el medio ambiente.
4. Mantenga el aparato fuera del alcance de los niños. Evitar el contacto con los ojos y la piel y, en caso de suceder, enjuagar con agua abundante. Si la irritación persiste, solicite ayuda a un médico. Si se ingiere el producto, solicite ayuda médica.
5. El agua sucia y la solución deben eliminarse de acuerdo con la normativa medioambiental local.

Acerca del aparato

1. No modifique ni trate de reparar el aparato, a excepción de lo indicado en las instrucciones para su uso y limpieza.
2. Cargue el aparato con el adaptador Tineco. Tensión de entrada: 100-240 V CA. Las tensiones altas y bajas pueden dañar el adaptador, el aparato o incluso poner en peligro al usuario.
3. Tenga mucho cuidado al limpiar escaleras.
4. Verifique que el interruptor de encendido está en posición de apagado antes de tomar el aparato o desplazarlo. No deje el aparato tumbado ni inclinado para evitar que entre agua sucia en el motor.
5. Para evitar que la activación accidental del aparato, colóquelo en la base de carga.
6. Instale siempre correctamente el depósito de agua sucia y el depósito de agua limpia antes del uso.
7. Evite que el aparato o el cargador se mojen para evitar el riesgo de incendio o lesiones por cortocircuito.

Instrucciones de reciclado en conformidad con la ley de baterías



La batería recargable, que no es extraíble, contiene materiales dañinos para el medio ambiente y, por tanto, debe retirarse del aparato antes de desecharlo. El aparato debe apagarse antes de retirar la batería recargable. Solo personal cualificado debe retirar la batería.

Las baterías y baterías recargables no deben desecharse con los residuos domésticos. Todos los usuarios deben entregar las baterías y baterías recargables, contengan sustancias dañinas o no, en puntos de recogida de su municipio/distrito o a un distribuidor para que puedan ser desechadas de manera respetuosa con el medio ambiente. Las baterías y baterías recargables deben devolverse únicamente descargadas.

Las baterías y baterías recargables están marcadas con el símbolo de la izquierda.

Instrucciones de reciclado en conformidad con la normativa RAEE



El símbolo adyacente de un cubo de basura con ruedas tachado indica que este aparato está sujeto a la directiva 2012/19/UE. Esta directiva establece que, al final de su vida útil, este aparato no debe eliminarse a través de la basura doméstica normal, sino que debe devolverse a lugares especiales de recogida, depósitos de reciclaje o empresas de gestión de residuos. Eliminarlo es gratuito para usted.

Lo siguiente se aplica al mercado alemán:







Cuando compra un aparato nuevo, tiene derecho a devolver el aparato antiguo correspondiente a su distribuidor. Los minoristas de aparatos eléctricos y electrónicos con una superficie de venta de al menos 400 metros cuadrados y las tiendas de ultramarinos con una superficie de venta de al menos 800 metros cuadrados que vendan regularmente aparatos eléctricos y electrónicos también están obligados a recuperar gratuitamente los aparatos viejos, incluso sin comprar uno nuevo, si no tienen dimensiones superiores a 25 cm. El importador le ofrece opciones de recogida directamente en las tiendas y mercados. También puede informarse sobre las opciones de devolución locales a través de su minorista.

Si su antiguo aparato contiene datos personales, usted será el responsable de borrarlos antes de devolverlo. Si esto es posible sin destruir el aparato viejo, retire las pilas o las baterías recargables y las lámparas viejas antes de devolver el aparato viejo para su eliminación y llévelas a una recogida selectiva. En caso de que se trate de una batería integrada, debe señalarse al desechar el aparato que contiene una batería recargable. Puede averiguar otras opciones para deshacerse del producto usado en la administración de su comunidad o ciudad.

Para países de la UE:

Para consultar la información de la Declaración de conformidad de la UE, visite www.tineco.com.

Símbolos:

	Lea el manual de instrucciones
	Clase II
	Transformador con aislamiento de seguridad a prueba de cortocircuitos
	Fuente de alimentación conmutada
	Solo para uso en interiores
	Corriente directa
	Corriente alterna

Especificaciones

Producto	SERIE FLOOR ONE S7 COMBO
Entrada CA	100-240 V~
Tensión	25,2 V= 3900 mAh de iones de litio
Potencia nominal	250 W
Tiempo de funcionamiento	Limpiador de suelos: 28-40 min/Aspiradora: 25-65 min
Tiempo de carga	4~5 h
Caudal de agua	20-100 ml/min
Capacidad del DAL	aprox. 0,85 l
Capacidad del DAS	aprox. 0,72 l
Resistente al agua	IPX4

Descripción general

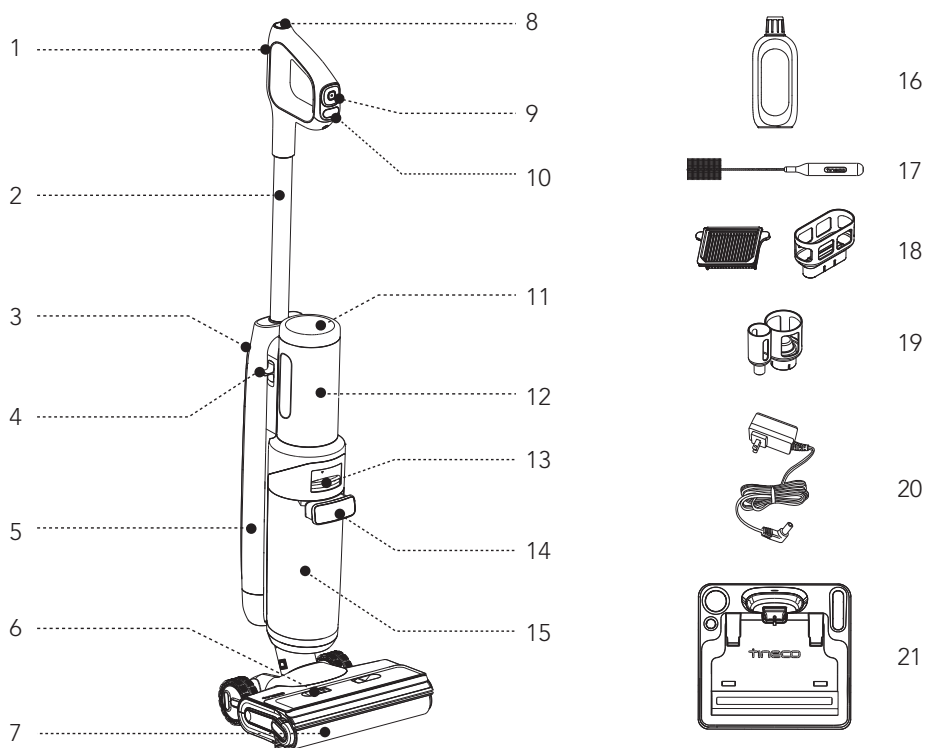

- | | |
|---|---|
| 1. Botón de Wi-Fi/Silencio/Cambio de idioma | 12. Fuente de alimentación |
| 2. Tubo | 13. Liberación del depósito de agua sucia |
| 3. Liberación de tubo | 14. Asa del depósito de agua sucia |
| 4. Liberación de fuente de alimentación | 15. Depósito de agua sucia (DAS) |
| 5. Depósito de agua limpia (DAL) | 16. Solución de limpieza y antiolores |
| 6. Cubierta del cepillo de rodillo | 17. Herramienta de limpieza |
| 7. Cepillo de rodillo | 18. Filtro seco y soporte |
| 8. Botón de autolimpieza | 19. Soporte de accesorios |
| 9. Botón de menú | 20. Adaptador |
| 10. Encendido/apagado | 21. Base de carga |
| 11. Pantalla digital | |

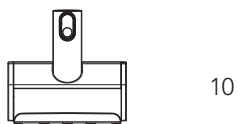
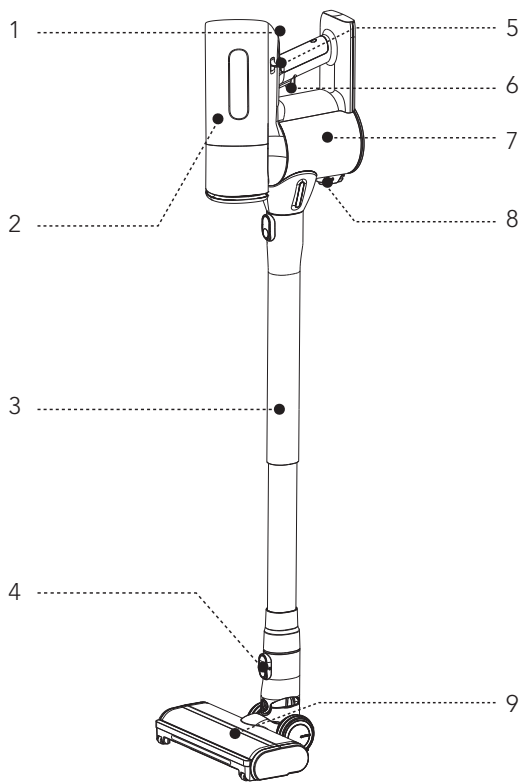

10



11

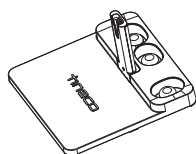

12

- 1. Modo AUTO/MAX
- 2. Herramienta de retirada de montaje de cono múltiple
- 3. Tubo
- 4. Botón de liberación
- 5. Liberación de montaje de cono múltiple
- 6. Encendido/apagado
- 7. Depósito de polvo
- 8. Liberación de vacío de depósito de polvo
- 9. Cepillo eléctrico antienredos
- 10. Minicepillo eléctrico
- 11. Herramienta para ranuras de cepillo para polvo 2 en 1
- 12. Base de aspiradora

Accesorios

Nota:

Los accesorios pueden variar según el mercado. Si necesita más accesorios, visite www.tineco.com o store.tineco.com.



Solución de limpieza y antiolores

Elimina la suciedad, la suciedad adherida, la grasa y las manchas difíciles de casi todas las superficies duras, como azulejos, mármol, suelos de madera dura barnizados, etc.

Utilice siempre la solución Tineco en el aparato.

Añada un tapón de solución a cada depósito lleno de agua limpia.



Cepillo de rodillo

El suave cabezal de rodillo con cerdas se puede utilizar para aspirar y lavar al mismo tiempo. Se puede limpiar fácilmente con la función de autolimpieza.



Filtro seco

El filtro seco y la red del filtro pueden bloquear partículas grandes y restos para garantizar la durabilidad del aparato.

* Instale el filtro seco antes de usar el aparato, de lo contrario, podría producirse una succión débil.



Herramienta de limpieza

Un cepillo completo para limpiar el DAS, la cámara del cepillo y la abertura.

La herramienta también tiene un extremo de cerdas para eliminar la suciedad y el barro del rodillo y del DAS.

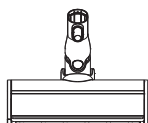

Cepillo eléctrico antienredos

Ideal tanto para suelos duros como para alfombras. Recoge la suciedad del suelo sin enredos de pelos.



Herramienta para ranuras de cepillo para polvo 2 en 1

La herramienta para ranuras fina es ideal para puntos estrechos, esquinas y ranuras, mientras que el cepillo es perfecto para limpiar superficies de suelo.

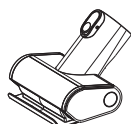

Minicepillo eléctrico

Para aspirar muebles tapizados, colchones, etc. Aspira pelo de mascotas y elimina la suciedad incrustada.

Montaje

Montaje/desmontaje

Limpiador de suelos

Nota: Para obtener información sobre el conjunto del cepillo y el depósito de agua, consulte los apartados de "Funcionamiento" y "Mantenimiento".

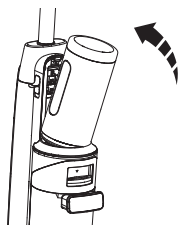

Para instalarla, inserte la fuente de alimentación en el limpiador de suelos, empújela y la instalación estará completa cuando oiga un clic.

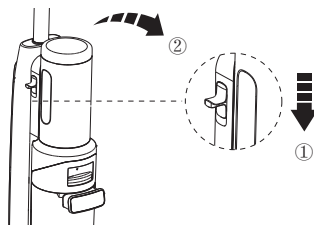

Para retirar la fuente de alimentación, sujete el aparato con una mano y presione el botón deslizante de liberación con la otra.

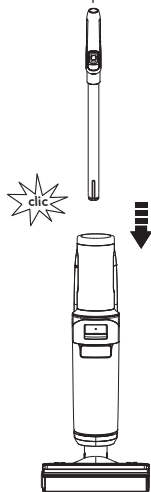

Para montar el asa, insértela en el aparato hasta que oiga un chasquido.

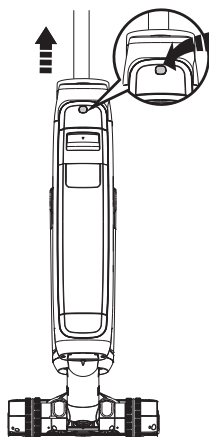

Para retirar el asa, pulse el botón de desbloqueo situado en la parte posterior del aparato y, a continuación, tire del asa hacia arriba.

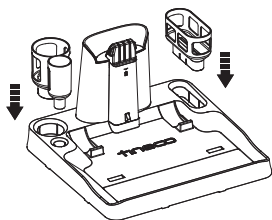

Coloque el soporte del filtro seco y el soporte de accesorios en la base.

Aspiradora

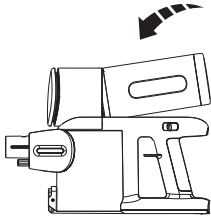

Para instalarla, inserte la fuente de alimentación en la aspiradora, empújela y la instalación estará completa cuando oiga un clic.

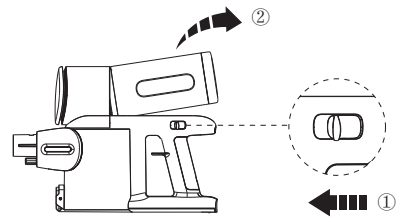

Para retirar la fuente de alimentación, sujete el aparato con una mano y presione el botón deslizante de liberación con la otra.

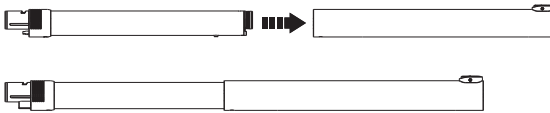

Conecte el tubo.

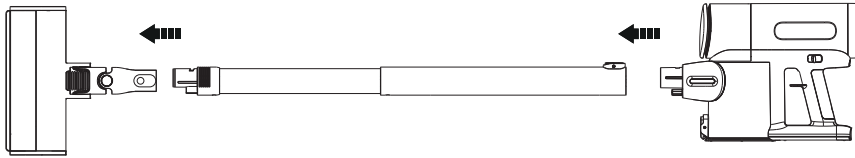

Conecte el cepillo, el tubo y el cuerpo principal como se muestra arriba.

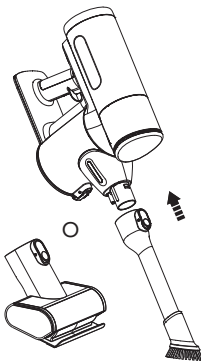

Conecte el accesorio al cuerpo principal.

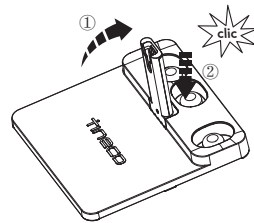

Levante el poste, presiónelo con fuerza para fijarlo firmemente en el muelle.

Funcionamiento

Preparación para el uso

Limpiador de suelos

- Antes de utilizar el aparato por primera vez, cárguelo de 4-5 horas (consulte "Instrucciones de carga" para obtener más información).
 - * Basado en los resultados de las pruebas de laboratorio de Tineco. Temperatura de laboratorio: 4 °C-40 °C.
- Cuando lo use por primera vez, el aparato mostrará la guía de inicio rápido y el tutorial interactivo. Pulse el botón de autolimpieza para salir.



Guía de inicio rápido

Breve presentación de los botones y cómo usar el aparato.



Tutorial interactivo

Tutorial de las operaciones interactivas, incluido el rellenado del depósito de agua limpia, el inicio de la limpieza, el pausado de la limpieza y la limpieza del depósito de agua sucia.

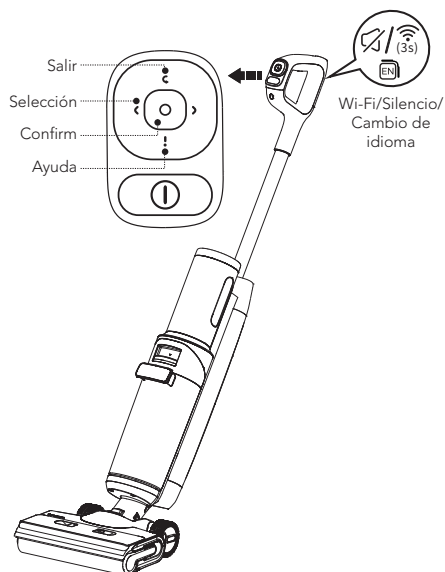

Botón de menú

- ☛ Salir: Pulse para salir de la interfaz actual.
- ◀ Selección: Durante la limpieza, pulse el botón izquierdo o derecho para alternar entre los diferentes modos.
- Confirmar: Pulse para acceder a cierto modo cuando esté encendido.
- ! Ayuda: Pulse para acceder al asistente de Tineco, que contiene la guía de inicio rápido, el mantenimiento, la conexión Wi-Fi, el desmontaje del asa y el servicio al cliente.

Botón de Wi-Fi/Silencio/Cambio de idioma

- Pulse para activar/desactivar las indicaciones de voz.
- Pulse dos veces para cambiar de idioma. (Se añadirán más idiomas, consulte el producto real de momento.)
- Mantenga pulsado durante 3 segundos para conectar a la red.

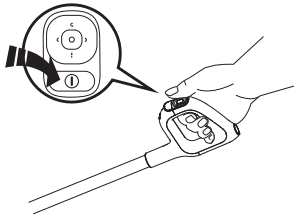

Pulse el botón (I) y el aparato se iniciará en modo automático de manera predeterminada, pulse el botón de Selección para alternar entre los diferentes modos.

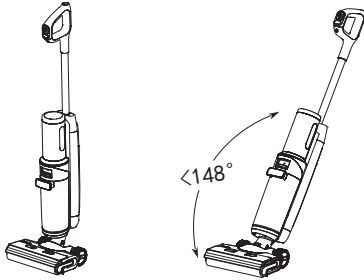

Deja de funcionar

Vuelve a funcionar

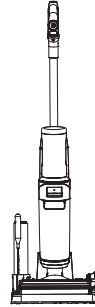

El aparato dejará de funcionar cuando se coloque en posición vertical y volverá a funcionar cuando se reclina.

* No incline el aparato más de 148° para evitar fugas de agua.

Después del uso, coloque el aparato en la base de carga en vertical para recargarlo y guardarlo.

Nota:

- Seleccionar el modo apropiado según el contenido DAL es fundamental para conseguir la máxima eficacia de detección de suciedad.
- No aspire líquidos con espuma.
- Para aspirar el agua que queda en la superficie, el aparato seguirá funcionando 3 segundos después de la desconexión.

Aspiradora

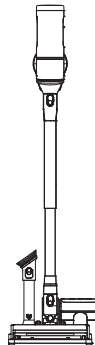
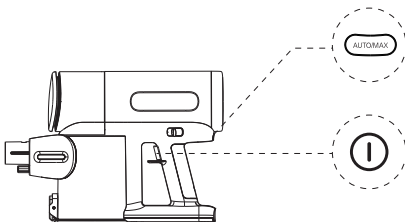

Si pulsa el botón (I) el aparato se iniciará en el modo AUTO de forma predeterminada. Púlselo de nuevo para apagar el aparato. Para cambiar entre los modos AUTO y MAX, pulse el botón (AUTOMAX).

Coloque el aparato y los accesorios en la base de la aspiradora para almacenarlo de forma cómoda después de usarlo.

Llenado del depósito de agua limpia

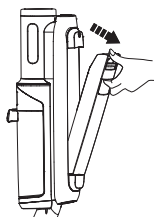

Pulse el botón de liberación del depósito de agua limpia para sacarlo del aparato.

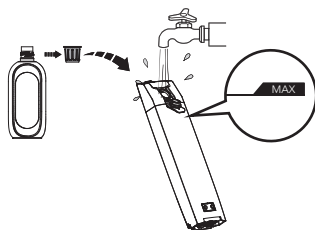

Abra el tapón del depósito y llénelo con agua del grifo hasta la línea de nivel máximo. Cuando sea necesario realizar una limpieza a fondo, añada un tapón de solución al DAL y cierre bien el tapón.

Nota:

Utilice únicamente agua a menos de 60 °C.
NO UTILICE AGUA CALIENTE.

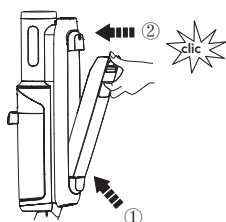

Vuelva a colocar el depósito en el aparato. Cuando lo haga correctamente, escuchará un chasquido.

Instrucciones de carga

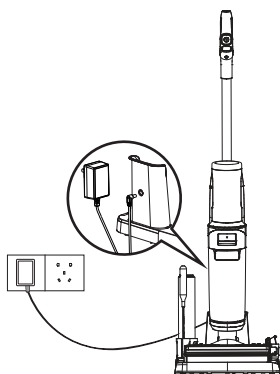

Para cargar el aparato, colóquelo en la base de carga y enchufe el adaptador a una toma de corriente.

1. Para cargar el aparato, conecte el cable de carga externo a la base de carga y enchúfelo a la toma de corriente.
2. Para evitar tropiezos, durante la carga, coloque el aparato en la base de carga cerca de una pared.

Advertencia:

- Cargue el aparato únicamente con el adaptador suministrado por Tineco.
- Si el aparato va a estar mucho tiempo sin ser utilizado, cárguelo una vez cada 3 meses para un rendimiento óptimo. La carga completa puede tardar 4-5 horas (media hora por encima o por debajo).
- Guarde el aparato en un lugar seco y en interiores. No exponga el aparato a la luz directa del sol ni a temperaturas por debajo de cero grados. Rango de temperaturas recomendado: 4 °C-40 °C.

Pantalla digital

Su pantalla actualizada muestra todo con animación interactiva para darle una nueva experiencia durante y después de la limpieza.

Nota:

Mantenga los objetos afilados alejados de la pantalla digital para evitar arañazos y rasguños.

Selección del modo de limpieza

Limpiador de suelos

Modo AUTO



- En el modo AUTO, el sensor iLoop detecta automáticamente la suciedad del suelo y aplica la cantidad de detergente y la potencia de succión adecuadas.
- Si el bucle de control de suciedad es de color rojo, indica que se detecta más suciedad y, si es azul, se detecta menos suciedad. Este modo proporciona automáticamente la mejor solución de limpieza.

Modo MAX



- Pulse el botón de selección izquierdo o derecho para acceder al modo MAX.
- En el modo MAX, el aparato aplicará la máxima potencia de succión y pulverizará agua/solución para acabar con las manchas persistentes.

Modo ULTRA



- Pulse el botón de selección izquierdo o derecho para acceder al modo ULTRA.
- En modo ULTRA, el aparato se preparará durante 30 segundos y empezará a funcionar. Este modo es adecuado para limpieza a fondo.

Modo SUCCIÓN



- Pulse el botón de selección izquierdo o derecho para acceder al modo SUCCIÓN.
- En modo SUCCIÓN, el aparato absorberá agua. Se recomienda usar este modo en superficies húmedas.

Aspiradora

Modo AUTO



- Cuando se usa el cuerpo principal como aspiradora, el aparato empieza a funcionar en modo AUTO por defecto.

Modo MAX



- Pulse el botón de selección izquierdo o derecho para acceder al modo MAX.
- En el modo MAX, el aparato aplicará la máxima potencia de succión para acabar con las manchas persistentes.

Aplicación

Todas las funciones se pueden realizar con la aplicación Tineco. Descargue la aplicación Tineco desde App Store, Google Play y la Página Oficial de Tineco.

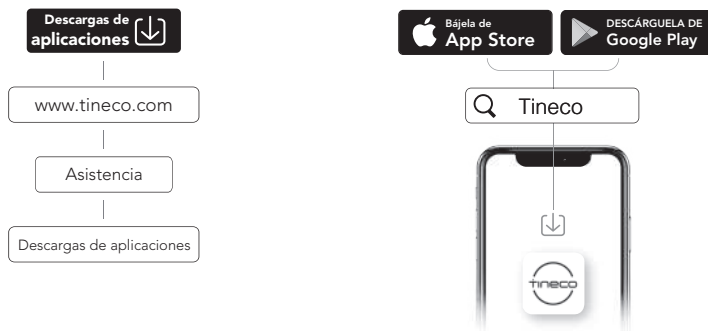

Nota:

El idioma predeterminado de las indicaciones de voz es inglés, puede establecer otros idiomas utilizando la aplicación.

Indicación de voz (el contenido puede variar, el modelo real prevalecerá)

Estado	Recordatorio
Antes del primer uso	Hola, bienvenido al Asistente de Tineco. Empecemos con la guía de inicio rápido.
Indicaciones de voz activadas	Indicaciones de voz activadas.
Indicaciones de voz desactivadas	Indicaciones de voz desactivadas.
Conéctese a la aplicación Tineco	Escanee el código QR para descargar la aplicación y conectar el aparato.
Modo AUTO de forma predeterminada	Modo Auto.
Cambia al modo Succión	Modo Succión.
Cambie al modo Max	Modo Max.
Cambia al modo Ultra	Modo Ultra.
Nivel de batería: 10-20 %	Carga baja.
Nivel de batería: 0-10 %	Carga baja. Cargue el aparato.
El depósito de agua limpia está vacío	Agua insuficiente en el depósito de agua limpia. Llene con agua.
Necesita autolimpieza	Realice el ciclo de autolimpieza para optimizar el rendimiento de la limpieza.
No se puede realizar la autolimpieza	Coloque el aparato en la base de carga para iniciar la autolimpieza.
El depósito de agua sucia está lleno	El depósito de agua sucia está lleno. Vacíelo.
Prepare la solución en modo Ultra	La solución está preparada. Empiece a limpiar.
Cepillo de rodillo enredado	Limpie el cepillo de rodillo.
Apagado	Apagando.
Batería insuficiente para autolimpieza	Carga baja. Cárguela antes de iniciar la autolimpieza.
Limpiar el cepillo de rodillo	Limpiar el cepillo de rodillo.
Limpiar la tubería	Limpiar la tubería.
Secar el cepillo de rodillo	Secar el cepillo de rodillo.
Limp. a fondo	Limpieza a fondo.
Autolimpieza finalizada	Autolimpieza completa. Vacíe y limpie el depósito de agua sucia para prevenir la aparición de olores.
Inicie la carga	Cargando.
Agua insuficiente para la autolimpieza	Añada agua e inicie la autolimpieza.

Mantenimiento

Nota:

- Para un rendimiento óptimo y evitar olores, **limpie** y **seque** siempre el DAS, los filtros, el cepillo de rodillo y la cubierta del rodillo de cepillo **completamente** después de cada uso.
- Asegúrese de que todas las piezas están colocadas correctamente, ya que de lo contrario es posible que el aparato no funcione correctamente.
- No empape el aparato ni lo lavo bajo agua.
- Podría quedar agua en el aparato debido a la inspección de fábrica.
- Después del mantenimiento, coloque el aparato en la base de carga y en posición vertical. No exponga el aparato a la luz solar directa y guárdelo en un lugar seco y cerrado.

Cuerpo principal

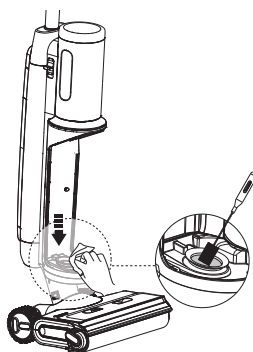
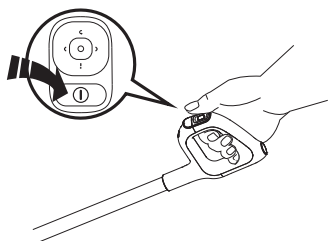

Para reducir el riesgo de lesiones, apague el aparato antes de realizar el mantenimiento.

Limpie el depósito de polvo con un paño húmedo o herramienta de limpieza.

Depósito de agua sucia

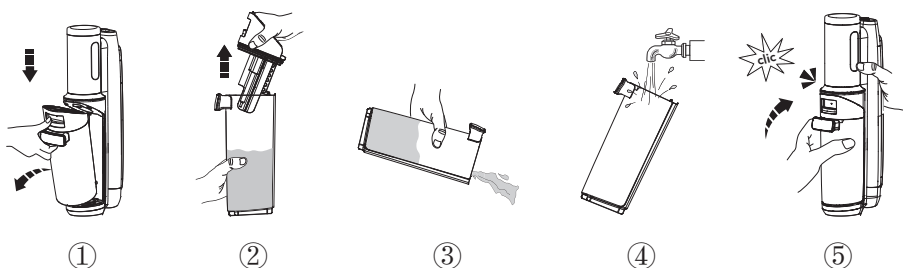

- Cuando el agua sucia llega a la línea de nivel máximo, el aparato deja de funcionar, muestra un recordatorio en la pantalla y reproduce un aviso de voz.
- Tire hacia arriba de la tapa del depósito para vaciar el DAS. Utilice la herramienta de limpieza para eliminar los residuos restantes. Enjuague el interior del DAS y vuelva a colocarlo en el aparato.

Filtro seco

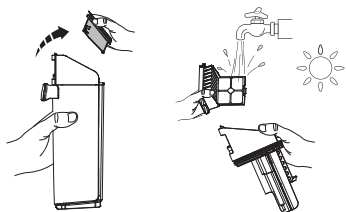

Sujete la zona rebajada de cada lado del filtro seco y tire hacia arriba. Enjuáguelo bajo el grifo y asegúrese de que está completamente seco antes de volver a combinarlo con la tapa del DAS.

* El aparato incluye un filtro seco de repuesto para facilitar su sustitución.

Autolimpieza del cepillo de rodillo

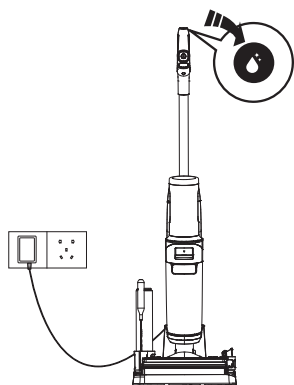

1. Coloque el aparato en la base de carga después de utilizarlo, el sensor detectará automáticamente el nivel de suciedad.
2. Pulse el botón de autolimpieza y podrá seleccionar la autolimpieza rápida (tarda 3 minutos) o la Súper autolimpieza (tarda 6 minutos) para iniciar el proceso.
3. Una vez completada, limpie el depósito de agua sucia. El aparato comenzará a cargarse.

Nota:

- Compruebe que la base de carga esté enchufada y el nivel de batería sea $>20\%$.
- Antes del ciclo de autolimpieza, limpie el depósito de agua sucia y asegúrese de que el nivel de agua del depósito de agua limpia supera el 40 %.

Cubierta del cepillo de rodillo

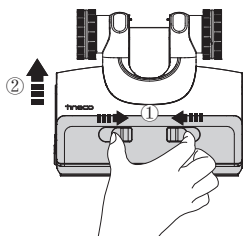

Apriete los pestillos de la tapa y estire hacia arriba para retirarla.

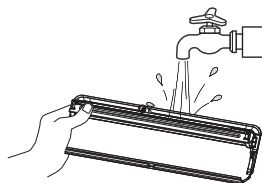

Enjuáguela con agua.

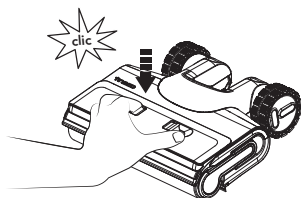

Cuando sustituya la cubierta, fíjela siempre en su posición para evitar fugas.

Cepillo de rodillo

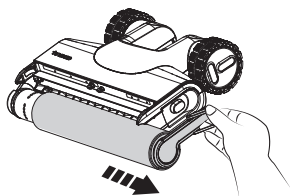

Para retirar el cepillo de rodillo, sujete la lengüeta del cepillo de rodillo y tire hacia fuera.

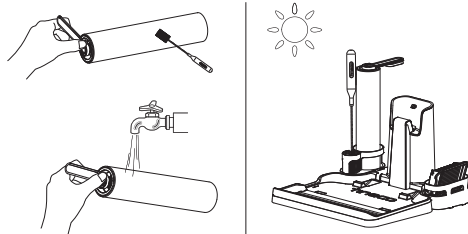

Con la herramienta de limpieza, elimine el pelo y los residuos que hayan quedado enrollados en el rodillo y enjuáguelo con agua. Vuelva a colocar el cepillo de rodillo en el soporte de accesorios y deje que se seque completamente antes de volver a instalarlo.

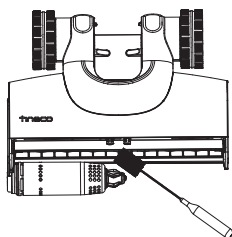

Elimine el pelo y la suciedad de la cámara del cepillo de rodillo y de la abertura con una herramienta de limpieza.

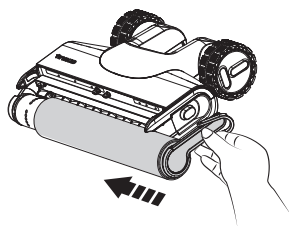

Para volver a colocar el cepillo de rodillo, inserte el extremo izquierdo del asa y, a continuación, acople la pestaña del rodillo a la hebilla magnética del lado derecho para bloquearla.

Nota:

- El aparato incluye un cepillo de rodillo de repuesto para facilitar su sustitución.
- Sustituya el cepillo de rodillo cada 8 meses para mantener un rendimiento óptimo.

Depósito de polvo

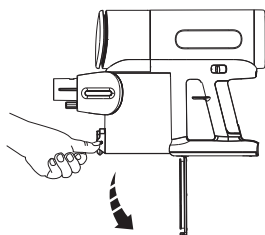

Pulse el botón de liberación en el lateral del depósito de polvo para vaciar el contenido.

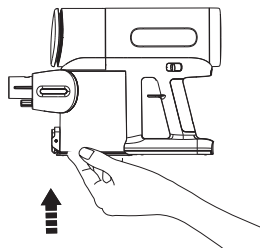

Cierre hasta que haga clic la tapa del depósito de polvo para volver a colocarla.

Filtro de malla

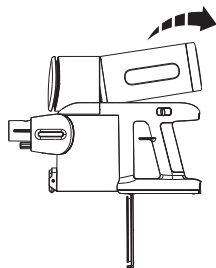

Extraiga la herramienta de extracción del conjunto multicono.

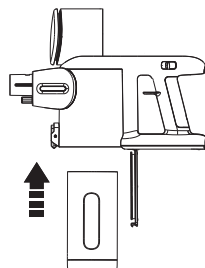

Inserte la herramienta de extracción del conjunto multicono hacia arriba en el cubo de basura.

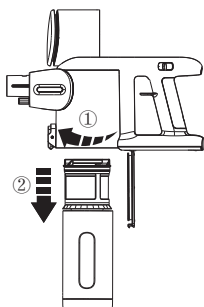

Gire para extraer el filtro de malla.

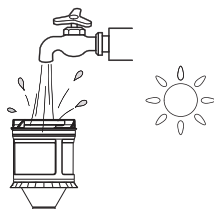

Limpie el filtro y séquelo completamente antes de volver a instalarlo.

Filtro HEPA

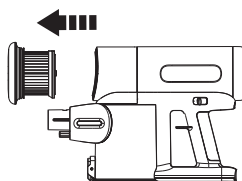

Estire del filtro HEPA (de diseño magnético) para limpiarlo. No utilice el aparato sin instalar primero el filtro HEPA.

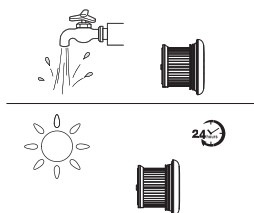

El filtro HEPA se puede lavar bajo agua corriente y debe secarse completamente antes de volver a instalarlo.

Sensor del polvo

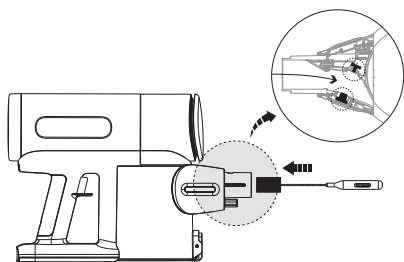

Limpie la boca de succión con la herramienta de limpieza para evitar una acumulación de polvo que pueda afectar al rendimiento de limpieza.

Minic cepillo eléctrico

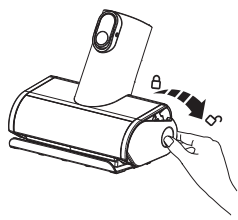

Presione la cubierta del rodillo final hacia abajo.

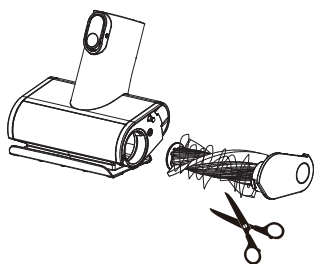

Elimine los restos enrollados alrededor del rodillo con una herramienta de limpieza.

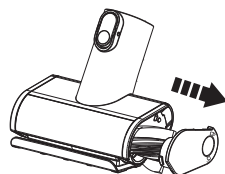

Retire el cepillo de rodillo.

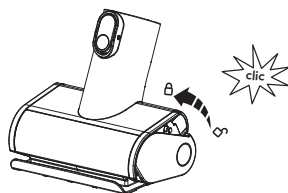

Vuelva a insertar completamente el cepillo de rodillo inclinado y presione hacia arriba hasta que quede encajado de forma segura.

Rodillo de cepillo (aspiradora)

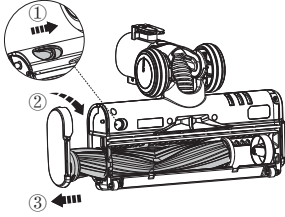

Deslice el interruptor para abrir la cubierta del cepillo de rodillo y gírela en sentido horario para retirar el cepillo de rodillo.

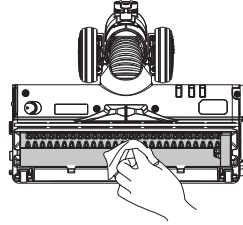

Después de retirar el cepillo de rodillo, limpie suavemente la ventana del cepillo, la boca de succión y la fila de dientes de plástico.

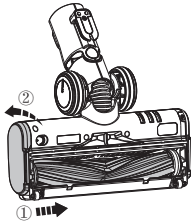

Vuelva a insertar completamente el cepillo de rodillo en la ventana del cepillo y podrá girar la cubierta en el sentido antihorario hasta que encaje de forma segura.

Advertencia:

- El cepillo eléctrico contiene componentes eléctricos que no se pueden mojar ni lavar con agua.
- No toque el cepillo de rodillo mientras esté funcionando para prevenir lesiones.

Escanee el código QR siguiente para ver vídeos de mantenimiento del producto.



Resolución de problemas

Problema	Posible causa	Solución
El aparato no se enciende	1. No tiene suministro eléctrico 2. Protección automática para sobrecalentamiento	1. Cargue el aparato 2. Vuélvalo a encender una vez frío
Succión débil	El filtro seco no está instalado o está sucio	Instale el filtro seco o límpielo y déjelo secar completamente
Animación de cepillo de rodillo enredado 🔊 Aviso de voz: Limpie el cepillo de rodillo	El cepillo de rodillo está obstruido	Retire las obstrucciones
El indicador del Wi-Fi está apagado	La red Wi-Fi no está conectada	Siga las indicaciones de la aplicación para conectarse a la red Wi-Fi
Animación de DAL vacío 🔊 Aviso de voz: Agua insuficiente en el depósito de agua limpia. Llene con agua	DAL vacío	Rellenar DAL
Animación de DAS lleno 🔊 Aviso de voz: El depósito de agua sucia está lleno. Vacíelo	El agua sucia del DAS ha alcanzado la línea MAX	Vacíe el agua sucia y vuelva a colocar el DAS
Todas las luces están apagadas	Sobrecalentamiento o funcionamiento incorrecto de la batería	Enfríe el aparato y vuelva a encenderlo
Nivel de batería < 10 % 🔊 Aviso de voz: Carga baja. Cargue el aparato	Carga baja	Cargue el aparato o reinicielo

Nota:

Si la guía de resolución de problemas no incluye una solución, visite nuestro sitio web www.tineco.com para recibir más ayuda.

Garantía

GARANTÍA LIMITADA DE 2 AÑOS

- Solo se aplica a las compras realizadas a minoristas autorizados de Tineco.
- Está sujeta al cumplimiento de los requisitos descritos en este manual de instrucciones y otras condiciones descritas a continuación.
- Esta garantía se rige e interpreta según las leyes del país en el que se realizó la compra. Ofrecemos una garantía de 2 años o un periodo de garantía según lo estipulado por la ley local aplicable, el que sea más largo.

¿CUÁL ES LA COBERTURA?

- El aparato Tineco tiene una garantía de 2 años contra defectos originales en materiales y mano de obra, cuando se usa para fines domésticos privados de acuerdo con el manual de instrucciones de Tineco. Los accesorios motorizados y la batería comprados por separado tienen una garantía de 1 año.
- Esta garantía proporciona, sin coste adicional, toda la mano de obra y las piezas necesarias para garantizar que el aparato se encuentre en buenas condiciones de funcionamiento durante el periodo de garantía.
- Esta garantía solo será válida si el aparato se utiliza en el país donde se vendió.

¿QUÉ QUEDA FUERA DE LA COBERTURA?

Tineco no será responsable de los costes, daños o reparaciones incurridos como resultado de:

- Aparatos adquiridos en un distribuidor no autorizado.
- Mala manipulación o manipulación descuidada, mal uso, abuso o falta de mantenimiento, así como usos no conformes con el manual de instrucciones de Tineco.
- Uso del aparato para otros fines que no sean fines domésticos normales, por ejemplo, para fines comerciales o de alquiler.
- Uso de piezas no conformes con el manual de instrucciones de Tineco.
- Uso de piezas y accesorios distintos a los producidos o recomendados por Tineco.
- Factores externos no relacionados con la calidad y el uso del producto, como el clima, modificaciones, accidentes, apagones, picos de tensión o causas naturales.
- Reparaciones o alteraciones realizadas por personas o agentes no autorizados.
- No realizar la retirada de obstrucciones y otros materiales peligrosos del aparato.
- Desgaste normal, incluidas las piezas de desgaste normal, como el recipiente transparente, la correa, el filtro, el filtro HEPA, la barra de cepillo y el cable de alimentación (o por daños o abusos externos identificados), daños en las alfombras o en el suelo por uso indebido o no conforme con las instrucciones del fabricante.
- Reducción del tiempo de descarga de la batería debido a su uso o antigüedad.

LIMITACIONES DE GARANTÍA

- Cualquier garantía implícita relacionada con el aparato, incluidas, entre otras, la garantía de comerciabilidad o la garantía de adecuación para un propósito particular, se limita a la duración de esta garantía.
- La cobertura de la garantía se aplica únicamente al propietario original y a la batería original; no es transferible.
- Esta garantía limitada le otorga derechos legales específicos. También puede tener otros derechos que varían según la región.
- Es posible que las garantías del fabricante no se apliquen en todos los casos, dependiendo de factores como el uso del producto, el lugar donde se compró el producto o a quién se compró. Revise la garantía cuidadosamente y contacte con el fabricante si tiene alguna pregunta.

GARANTÍA Y SERVICIO

Registro: Le recomendamos encarecidamente que registre el aparato al comprarlo en el sitio web oficial de Tineco (www.tineco.com) o escaneando el código QR (consulte a la derecha) para disfrutar de más beneficios exclusivos. Para registrarlo, introduzca todo el número de serie (se encuentra en la parte posterior del aparato). No registrar el aparato no implica pérdida de derechos de garantía.



Cómo hacer una reclamación: Conserve el recibo de compra. Para realizar una reclamación bajo su garantía limitada, debe enviar el número de serie y el recibo original de compra con la fecha de compra y el número de pedido.

Todo trabajo será responsabilidad de Tineco o de algún agente autorizado.

Cualquier pieza defectuosa reemplazada pasará a ser propiedad de Tineco.

El servicio bajo esta garantía no extenderá el período de esta garantía.

Visite la página web de Tineco
www.tineco.com
para recibir ayuda experta.

SOMMAIRE

Consignes de sécurité importantes	82
Spécifications	87
Présentation	88
Accessoires	90
Assemblage	91
Fonctionnement	93
Entretien	99
Guide de dépannage	105
Garantie	106



D'AUTRES LANGUES

SONT DISPONIBLES SUR NOTRE SITE OFFICIEL



TINECO EST LÀ POUR VOUS AIDER.

Nous vous répondrons dans 1 jour ouvrable.



www.tineco.com

Consignes de sécurité importantes

CONSERVEZ CES INSTRUCTIONS

Usage domestique exclusivement.

Lorsque vous utilisez un appareil électrique, veuillez respecter les précautions de sécurité élémentaires, notamment celles indiquées ci-dessous :

LISEZ TOUTES LES INSTRUCTIONS AVANT L'UTILISATION (DE CET APPAREIL). Le non-respect des consignes de sécurité et des instructions peut provoquer une décharge électrique, un incendie et/ou des blessures graves.

AVERTISSEMENT – Afin de réduire le risque d'incendie, de décharge électrique ou de blessures corporelles :

1. Cet appareil peut être utilisé par des enfants à partir de 8 ans et par des personnes dont les capacités physiques, sensorielles ou mentales sont réduites, ou des personnes dénuées d'expérience ou de connaissance, si elles ont pu bénéficier, par l'intermédiaire d'une personne responsable de leur sécurité, d'une surveillance ou d'instructions préalables concernant l'utilisation de l'appareil. Les enfants ne doivent pas jouer avec cet appareil. Le nettoyage et l'entretien ne doivent pas être effectués par des enfants sans surveillance.
2. Cet appareil n'est pas destiné à être utilisé par des personnes (y compris les enfants) ayant des capacités physiques, sensorielles ou mentales limitées, ou manquant d'expérience et/ou de connaissances, sauf si elles sont surveillées ou ont reçu des instructions.
3. Veillez à uniquement utiliser l'appareil en intérieur, sur des sols dépourvus de moquette, par exemple en vinyle, en carrelage, en parquet, etc. Veillez à ne pas passer sur des objets non fixés ni sur les bords de tapis. Le blocage de la brosse peut entraîner une défaillance prématurée de la courroie.
4. Cet appareil ne doit pas servir de jouet. Une attention particulière est nécessaire lorsque l'aspirateur est utilisé près d'enfants, d'animaux domestiques ou de plantes.
5. Utilisez l'appareil uniquement de la manière décrite dans ce manuel. Utilisez exclusivement les accessoires recommandés par le constructeur.
6. N'utilisez pas l'appareil si son câble d'alimentation ou sa prise est endommagé. Si l'appareil est tombé, est endommagé, a été laissé à l'extérieur ou en contact avec de l'eau ou ne fonctionne pas correctement, retournez-le à un centre d'entretien.
7. Ne manipulez pas le chargeur, y compris la prise et/ou les bornes du chargeur, les mains mouillées.
8. N'insérez aucun objet dans les ouvertures. N'utilisez pas l'appareil si l'une des ouvertures est obstruée. Veillez à éviter l'accumulation dans les ouvertures de tout ce qui pourrait diminuer le flux d'air (poussières, peluches, poils, etc.).
9. Gardez les cheveux, les vêtements amples, les doigts et autres parties du corps éloignés des ouvertures et des pièces en mouvement.
10. Soyez particulièrement vigilant(e) en passant l'aspirateur dans les escaliers.
11. N'utilisez pas cet appareil pour aspirer des liquides combustibles ou inflammables, comme de l'essence, et ne passez pas l'aspirateur dans une pièce où se trouvent de tels liquides.

12. Ne passez en aucun cas l'aspirateur sur des objets brûlants ou incandescents, comme des cigarettes, des allumettes ou des cendres chaudes.
13. Ne faites pas fonctionner cet appareil sans le filtre.
14. Évitez la mise en marche accidentelle. Vérifiez que l'interrupteur marche/arrêt est en position d'arrêt avant de saisir l'appareil ou de le porter. Transporter l'appareil avec un doigt sur l'interrupteur ou le brancher sur une alimentation électrique alors que son interrupteur est en position de marche favorise les accidents.
15. Éteignez toujours l'appareil avant d'effectuer un réglage, de changer un accessoire ou de ranger l'appareil. Ces mesures de sécurité permettent de réduire les risques de démarrage accidentel de l'appareil.
16. Rechargez uniquement l'appareil avec le chargeur spécifié par Tineco. Un chargeur adapté à un seul type de batterie peut présenter un risque d'incendie s'il est utilisé avec une batterie différente.
17. Utilisez cet appareil uniquement avec des batteries Tineco spécialement conçues pour cet usage. L'utilisation de toute autre batterie peut créer un risque de blessures et d'incendie.
18. Si la batterie est soumise à des conditions abusives, du liquide peut s'en échapper. Évitez tout contact avec ce liquide. En cas de contact accidentel, rincez à grande eau. Si du liquide entre en contact avec les yeux, consultez un médecin. Le liquide qui s'échappe de la batterie peut provoquer des irritations ou des brûlures.
19. N'utilisez pas l'appareil si la batterie ou l'appareil lui-même est endommagé ou modifié. Les batteries modifiées ou endommagées peuvent produire un fonctionnement imprévisible pouvant provoquer un incendie, une explosion ou un risque de blessure.
20. N'exposez pas la batterie ou l'appareil à des flammes ou à une température excessive. L'exposition au feu ou à des températures supérieures à 130 °C peut provoquer une explosion.
21. Respectez toutes les instructions de recharge. Ne rechargez pas la batterie ou l'appareil quand la température ambiante est hors de la plage spécifiée dans les instructions. Une recharge incorrecte ou recharger une batterie sous des températures hors de la plage spécifiée peut endommager la batterie et accroître le risque d'incendie.
22. Faites réparer votre appareil par un réparateur qualifié qui ne devra utiliser que des pièces de rechange identiques. Cela garantira une utilisation sûre de l'appareil.
23. Cet appareil contient des éléments de batterie non remplaçables. Ne modifiez pas et n'essayez pas de réparer l'appareil ou la batterie sans suivre les instructions d'utilisation et d'entretien.
24. Éteignez toujours cet appareil avant de brancher ou de débrancher l'embout motorisé.
25. Ne chargez et ne rangez pas l'appareil en plein air ou à l'intérieur d'une voiture. Chargez, stockez ou utilisez la batterie uniquement dans une zone intérieure sèche où la température est supérieure à 4 °C, mais inférieure à 40 °C. Le chargeur est conçu exclusivement pour une utilisation en intérieur.
26. N'utilisez pas l'appareil pour ramasser des particules ultra-fines telles que la chaux, le ciment, la sciure de bois, la poudre de gypse ou les cendres.
27. N'utilisez pas l'appareil pour ramasser des objets pointus, tels que des clous métalliques, des morceaux de verre, des trombones métalliques ou des épingles.

28. N'utilisez pas l'appareil pour ramasser des matières dangereuses et des produits chimiques, tels que des solvants, des produits de nettoyage pour vidange, des acides forts ou des alcalis puissants.
29. Cessez immédiatement d'utiliser l'appareil en cas de surchauffe, de bruits inhabituels, de mauvaises odeurs, de faible aspiration ou de fuite d'électricité.
30. Éteignez le nettoyeur et débranchez-le de la prise électrique avant de le ranger pour une longue période.
31. Nettoyez toujours le réservoir d'eau sale après chaque utilisation afin d'éviter tout blocage, ce qui peut entraîner une faible puissance d'aspiration, une surchauffe du moteur et une réduction de la durée de vie de l'appareil.
32. Après utilisation, rangez l'appareil en intérieur, à l'abri de l'humidité.
33. Ne posez pas et ne plongez pas l'appareil dans de l'eau stagnante et n'essayez pas de nettoyer les zones inondées.
34. Toutes les données et instructions techniques de ce manuel sont basées sur les résultats des tests effectués en laboratoire par Tineco ou des tiers désignés. La société se réserve tous les droits pour les explications finales.
35. La fiche doit être retirée de la prise avant tout nettoyage ou entretien de l'appareil.
36. Un accident peut se produire si l'appareil passe sur le cordon d'alimentation.
37. N'utilisez pas l'appareil si la surface à nettoyer est couverte par plus de 5 mm d'eau.
38. Ne débranchez pas l'appareil en tirant sur le cordon. Pour débrancher, saisissez la fiche, pas le cordon.
39. Lorsque la batterie n'est pas utilisée, tenez-la éloignée des objets métalliques tels que trombones, pièces de monnaie, clés, clous, vis ou autres petits objets métalliques qui pourraient créer une connexion entre les bornes de la batterie. Court-circuiter les bornes de batterie peut provoquer des brûlures ou un incendie.

Applications

1. Ce nettoyeur de sol sans fil doit être utilisé sur les sols durs en intérieur, tels que le vinyle, le carrelage, le parquet, etc. L'utilisation sur une surface rugueuse ne permet pas d'obtenir les meilleures performances.
2. Tenez votre appareil à l'écart des sources de chaleur, telles que la cheminée ou le chauffage, afin d'éviter toute déformation du boîtier.
3. N'utilisez pas l'appareil pour ramasser des liquides inflammables ou combustibles, des particules ultra-fines, des objets pointus, des matières dangereuses, des produits chimiques ou tout autre produit brûlant ou fumant, comme décrit ci-dessus.

À propos de la solution de nettoyage

1. **AVERTISSEMENT** – Pour réduire le risque d'incendie et d'électrocution – Utilisez uniquement la solution de nettoyage Tineco destinée à être utilisée avec cette machine.
2. Une grande quantité de solution de nettoyage pénétrant dans le moteur peut endommager l'appareil.
3. Ajoutez la solution comme indiqué dans la section Fonctionnement. Nous vous recommandons d'utiliser la solution de nettoyage fournie. N'utilisez pas le produit avec une solution acide, alcaline ou toute substance nocive pour l'environnement.

4. Tenir hors de portée des enfants. Éviter le contact avec les yeux et la peau, sinon rincer abondamment à l'eau. Consulter un médecin si l'irritation persiste. En cas d'ingestion du produit, consulter immédiatement un médecin.
5. La mise au rebut de l'eau sale et de la solution doit être conforme aux réglementations environnementales locales.

À propos de l'appareil

1. Ne modifiez pas et n'essayez pas de réparer l'appareil sauf comme indiqué dans les instructions de fonctionnement et de nettoyage.
2. Chargez l'appareil avec l'adaptateur Tineco. Tension d'entrée : 100 - 240 V c.a. Les tensions élevées et basses peuvent endommager l'adaptateur, l'appareil ou même entraîner un danger pour l'utilisateur.
3. Soyez particulièrement vigilant(e) en passant l'aspirateur dans les escaliers.
4. Vérifiez que l'interrupteur marche/arrêt est en position d'arrêt avant de saisir l'appareil ou de le porter. Ne posez pas l'appareil à l'horizontale et ne le penchez pas afin d'éviter que de l'eau sale ne pénètre dans le moteur.
5. Pour éviter tout risque de trébuchement, veuillez ranger l'appareil sur la base de recharge.
6. Installez toujours correctement le réservoir d'eau sale et le réservoir d'eau propre avant l'utilisation.
7. Veillez à ne pas mouiller l'appareil ou le chargeur afin d'éviter tout risque d'incendie ou de blessure causé par un court-circuit.

Instructions de recyclage conformément à la loi sur les piles et les batteries



La batterie rechargeable qui n'est pas amovible contient des matériaux nocifs pour l'environnement et doit donc être retirée de l'appareil avant d'être mise au rebut. Il faut éteindre l'appareil avant de retirer la batterie rechargeable.

Seul un personnel qualifié doit retirer la batterie.

Les batteries et les piles rechargeables ne doivent pas être jetées avec les ordures ménagères ! Tout consommateur est tenu de remettre toutes les batteries et piles rechargeables, qu'elles contiennent ou non des substances nocives, à un point de collecte dans sa municipalité/son district ou chez un détaillant, afin qu'elles puissent être éliminées d'une manière respectueuse de l'environnement. Les piles et les batteries rechargeables ne doivent être retournées que lorsqu'elles sont déchargées.

Les piles et batteries rechargeables comportent le symbole figurant à gauche.

Instructions de recyclage selon la DEEE



Le symbole adjacent d'une poubelle barrée sur roues indique que cet appareil est soumis à la directive 2012/19/UE. Cette directive stipule que cet appareil, en fin de vie, ne doit pas être jeté avec les ordures ménagères ordinaires, mais doit être remis à des sites de collecte spéciaux, à des dépôts de recyclage ou à des entreprises de gestion des déchets. Cette élimination est gratuite pour vous.

Ce qui suit s'applique au marché allemand :







Lorsque vous achetez un nouvel appareil, vous avez le droit de retourner l'ancien appareil correspondant à votre revendeur. Les détaillants d'équipements électriques et électroniques d'une surface de vente d'au moins 400 mètres carrés et les supermarchés d'une surface de vente d'au moins 800 mètres carrés qui vendent régulièrement des équipements électriques et électroniques sont également tenus de reprendre gratuitement les anciens équipements, même sans achat d'un nouvel équipement, si les anciens équipements n'ont pas une dimension supérieure à 25 cm. L'importateur vous propose des possibilités de reprise directement dans les magasins et sur les marchés. Vous pouvez également vous renseigner sur les possibilités de retour locales auprès de votre détaillant.

Si votre ancien appareil contient des données personnelles, vous êtes responsable de les supprimer vous-même avant de le rendre. Si cela est possible sans détruire l'ancien appareil, retirez les anciennes piles ou batteries rechargeables et les lampes avant de rendre l'ancien appareil pour qu'il soit éliminé et apportez-les à une collecte séparée. Dans le cas de batteries rechargeables intégrées, il faut signaler, lors de leur élimination, que l'appareil contient une batterie rechargeable. Vous pouvez trouver d'autres possibilités d'élimination du produit usagé auprès de l'administration de votre commune ou de votre ville.

Pour les pays de l'UE uniquement :

Pour plus d'informations sur la déclaration de conformité UE, veuillez visiter www.tineco.com.

Symboles :

	Lire le manuel d'instructions
	Classe II
	Transformateur isolant de sécurité résistant aux courts-circuits
	Alimentation à découpage
	Cet appareil est conçu pour un usage en intérieur uniquement
	Courant continu
	Courant alternatif

Spécifications

Produit	SÉRIE FLOOR ONE S7 COMBO
Entrée CA	100-240 V~
Tension	25,2 V== 3 900 mAh Lion
Puissance d'alimentation	250 W
Autonomie	Laveuse de parquet : 28~40 min./aspirateur : 25 à 65 min.
Durée de la recharge	4 à 5 heures
Débit d'eau	20~100 ml/min.
Capacité du REP	environ 0,85 L
Capacité du RES	environ 0,72 L
Étanchéité	IPX4

Présentation

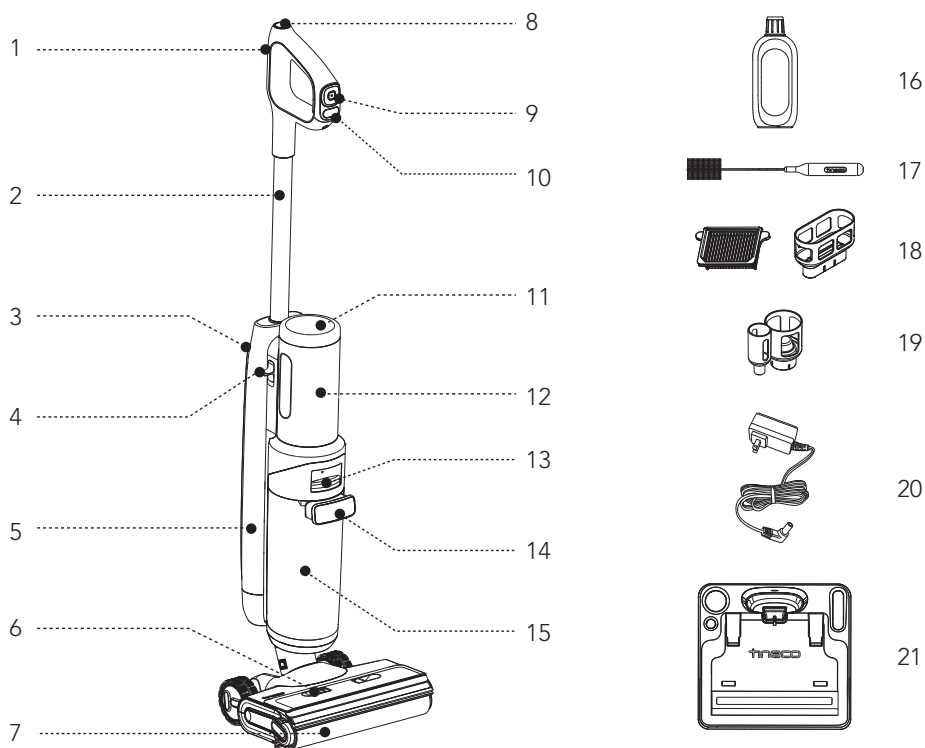

- | | |
|--|---|
| 1. Bouton de Wi-Fi/Couper le son/
Sélection de langue | 12. Source d'énergie |
| 2. Tube | 13. Déverrouillage du réservoir d'eau sale |
| 3. Déverrouillage du tube | 14. Poignée du réservoir d'eau sale |
| 4. Déverrouillage de la source
d'alimentation | 15. Réservoir d'eau sale (RES) |
| 5. Réservoir d'eau propre (REP) | 16. Solution de nettoyage et de
désodorisation |
| 6. Couvercle du rouleau brosse | 17. Outil de nettoyage |
| 7. Rouleau brosse | 18. Filtre sec et support |
| 8. Bouton de nettoyage automatique | 19. Porte-accessoires |
| 9. Bouton du menu | 20. Adaptateur |
| 10. Marche/arrêt | 21. Station de recharge |
| 11. Affichage numérique | |

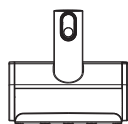
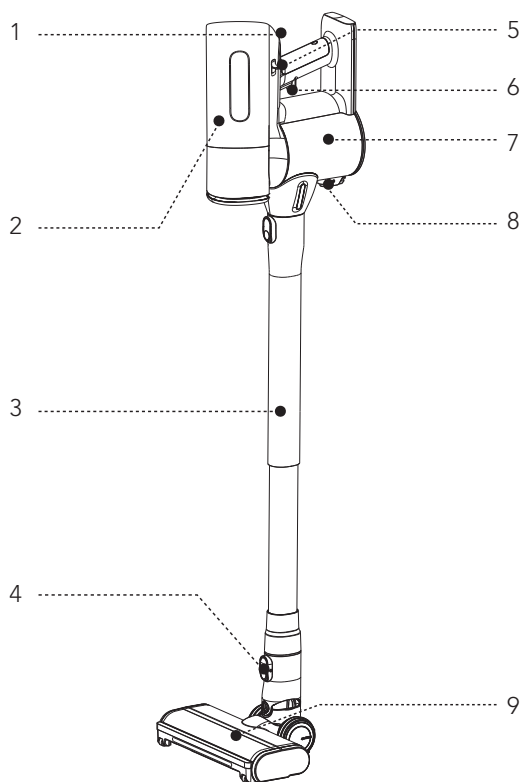

10



11

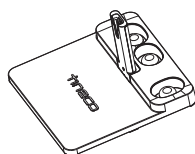

12

- | | |
|---|--|
| <ul style="list-style-type: none"> 1. Mode AUTO/MAX 2. Outil de démontage de l'assemblage multicône 3. Tube 4. Bouton de déverrouillage 5. Déverrouillage de l'assemblage multicône 6. Marche/arrêt | <ul style="list-style-type: none"> 7. Bac à poussière 8. Déverrouillage du bac à poussière vide 9. Brosse électrique anti-enchevêtrement 10. Mini brosse turbo 11. Suceur plat et brosse de dépoussiérage 2-en-1 12. Station de l'aspirateur |
|---|--|

Accessoires

Remarque :

Les accessoires peuvent varier selon les marchés. Si vous avez besoin de plus d'accessoires, veuillez aller sur le site www.tineco.com ou store.tineco.com.



Solution de nettoyage et de désodorisation

Élimine la saleté, la graisse et les taches tenaces de la plupart des types de surfaces dures, comme le carrelage, le marbre, le parquet, etc.

Utilisez toujours la solution Tineco avec votre appareil.

Ajouter un bouchon de flacon de solution dans le réservoir d'eau propre.



Rouleau brosse

Le rouleau souple à poils peut être utilisé pour aspirer et laver en même temps. Il peut facilement être nettoyé à l'aide de la fonction de nettoyage automatique.



Filtre sec

Le filtre sec et le filet filtrant peuvent bloquer les grosses particules et les débris, garantissant ainsi la durabilité de l'appareil.

* Veuillez installer le filtre sec avant toute utilisation, sinon cela peut affaiblir la puissance d'aspiration.



Outil de nettoyage

Une brosse complète pour nettoyer le RES, le compartiment de la brosse et l'ouverture.

L'outil est également doté d'une extrémité à poils pour éliminer la saleté et la boue sur le rouleau et dans le RES.

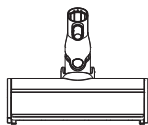

Brosse électrique anti-enchevêtrement

Idéale pour les sols durs et les moquettes ou tapis. Récupère la saleté au sol sans enroulement de cheveux.

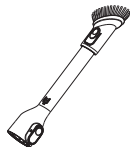

Suceur plat et brosse de dépoussiérage 2-en-1

Le suceur plat est idéal pour les endroits étroits, les coins et les anfractuosités, tandis que la brosse est idéale pour nettoyer les surfaces au-dessus du sol.

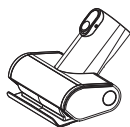

Mini brosse turbo

Pour aspirer les meubles rembourrés, les matelas, etc. Aspire les poils d'animaux et élimine la saleté incrustée.

Assemblage

Comment assembler/désassembler l'appareil

Laveuse de parquet

Remarque : Pour l'ensemble constitué du réservoir d'eau et de la brosse, reportez-vous aux sections « Fonctionnement » et « Entretien ».

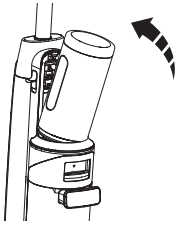

Pour l'installer, insérez la source d'alimentation dans le laveur de plancher, poussez-la, l'installation est terminée lorsque vous entendez un clic.

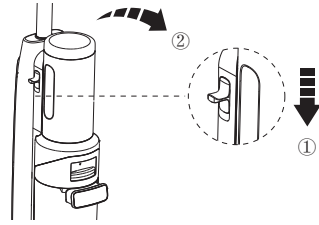

Pour retirer la source d'alimentation, tenez l'appareil d'une main et appuyez sur le curseur de libération de l'autre main.

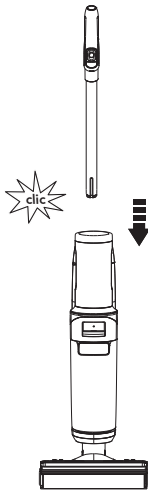

Pour fixer la poignée, insérez-la dans l'appareil jusqu'à ce que vous entendiez un clic.

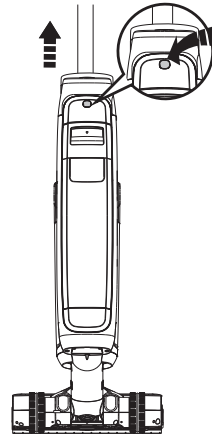

Pour retirer la poignée, appuyez sur le bouton de déverrouillage situé à l'arrière de l'appareil, puis tirez la poignée vers le haut.

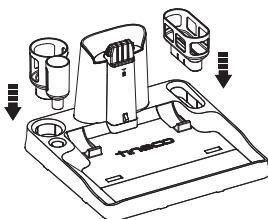

Placez le porte-filtre sec et le porte-accessoire sur la station.

Aspirateur

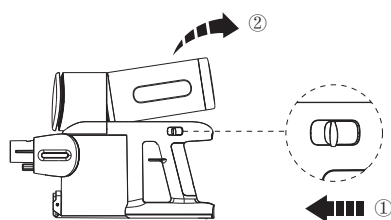
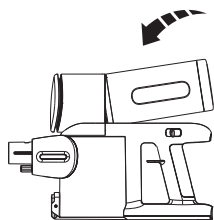

Pour l'installer, insérez la source d'alimentation dans l'aspirateur, poussez-la, l'installation est terminée lorsque vous entendez un clic.

Pour retirer la source d'alimentation, tenez l'appareil d'une main et appuyez sur le curseur de libération de l'autre main.

FR

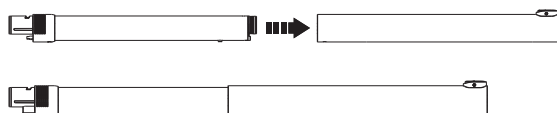

Raccorder le tube.

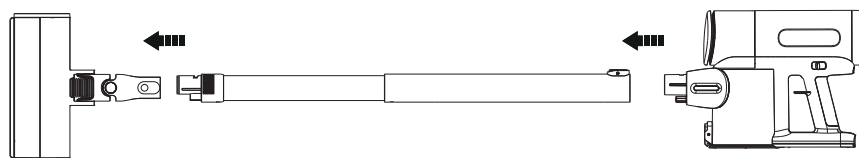

Raccorder la brosse, le tube et le corps principal comme indiqué ci-dessus.

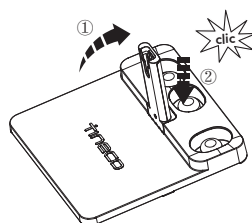
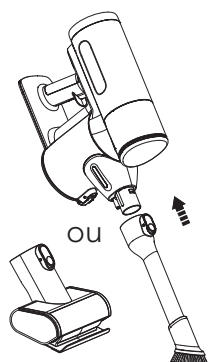

Raccorder l'outil accessoire au corps principal.

Soulevez la borne, appuyez fortement pour la fixer fermement sur le quai.

Fonctionnement

Préparation à l'utilisation

Laveuse de parquet

- Avant la première utilisation, veuillez charger l'appareil pendant 4 à 5 heures (reportez-vous à la section « Instructions de chargement » pour plus de détails).
- * Basé sur les résultats des tests de laboratoire Tineco. Température de laboratoire 4 °C à 40 °C.
- À la première utilisation, l'appareil affichera le guide de démarrage rapide et le tutoriel interactif, appuyez sur le bouton de nettoyage automatique pour en sortir.



Guide de démarrage rapide

Breve présentation des boutons et de l'utilisation de l'appareil.

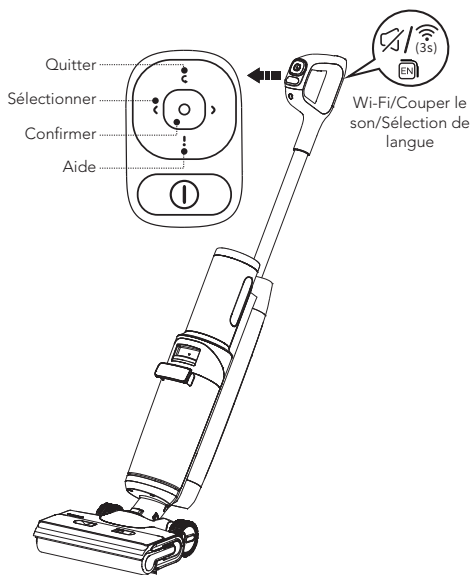

Tutoriel interactif

Tutoriel pour les opérations interactives, notamment : le remplissage du réservoir d'eau propre, le démarrage du nettoyage, l'interruption du nettoyage et le nettoyage du réservoir d'eau sale.

Bouton du menu

- ☪ Quitter : Appuyez sur ce bouton pour quitter l'interface actuelle.
- ◀ Sélectionner : Pendant le nettoyage, appuyez sur le bouton gauche ou droit pour passer d'un mode à l'autre.
- Confirmer : Appuyez sur ce bouton pour accéder à un mode donné lorsque vous en changez.
- ! Aide : Appuyez sur ce bouton pour accéder à l'assistant Tineco qui contient les guides de démarrage rapide, d'entretien, de la connexion Wi-Fi, du démontage de la poignée et du service client.

Bouton de Wi-Fi/Couper le son/Sélection de langue

- Appuyez sur ce bouton pour activer/désactiver l'invite vocale.
- Appuyez à deux reprises sur ce bouton pour changer de langue. (D'autres langues seront ajoutées pour la voix, veuillez vous référer au produit actuel pour le moment.)
- Maintenez ce bouton enfoncé pendant 3 secondes pour vous connecter au réseau.

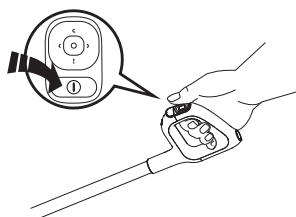

Appuyez sur le bouton  et l'appareil démarrera en mode AUTO par défaut, appuyez sur le bouton Sélectionner pour passer d'un mode à l'autre.

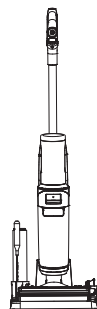
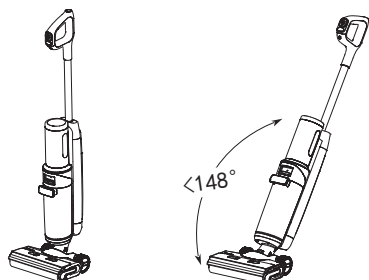

L'appareil s'arrêtera de fonctionner en position verticale et recommencera à fonctionner lorsque vous l'inclinerez.

* Ne l'inclinez pas de plus de 148° pour éviter toute fuite d'eau.



Placez l'appareil verticalement sur la station de recharge après utilisation pour le recharger et le ranger.

Remarque :

- Sélectionner le mode approprié en fonction du contenu du réservoir d'eau propre est essentiel pour une efficacité maximale de la détection de la saleté.
- N'aspirez pas de liquide mousseux.
- Pour aspirer l'eau présente sur la surface, l'appareil continuera de fonctionner pendant 3 secondes suivant la mise hors tension.

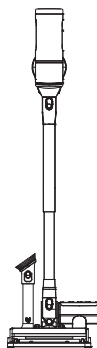
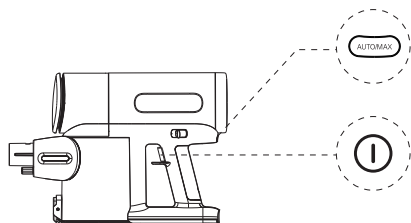
Aspirateur



Appuyez sur le bouton  pour que l'appareil démarre en mode AUTO par défaut. Appuyez à nouveau sur ce bouton pour éteindre l'appareil. Passez du mode AUTO au mode MAX en appuyant sur le bouton .

Placez l'appareil et les accessoires sur la station de l'aspirateur pour les ranger de manière pratique après utilisation.

Remplissage du réservoir d'eau propre

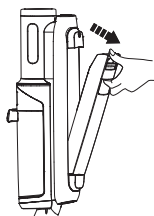

Appuyez sur le bouton de déverrouillage du réservoir d'eau propre pour le retirer de l'appareil.

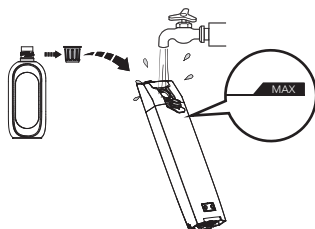

Ouvrez le bouchon du réservoir, puis remplissez-le d'eau du robinet jusqu'à la ligne Max. Si un nettoyage en profondeur est nécessaire, ajoutez un bouchon de flacon de solution dans le REP et fermez fermement le bouchon.

Remarque :
Utilisez uniquement de l'eau dont la température est inférieure à 60 °C.
N'UTILISEZ PAS D'EAU CHAUDE.

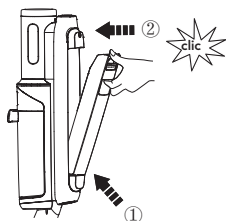

Remplacez le réservoir dans l'appareil. Vous entendrez un « clic » lorsque le réservoir est bien en place.

Instructions de chargement

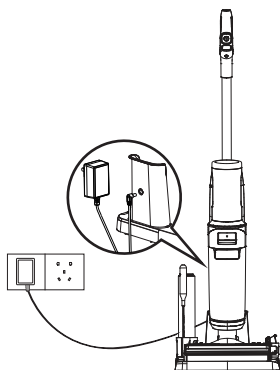

Pour charger l'appareil, placez-le sur la station de recharge et branchez l'adaptateur sur une prise secteur.

1. Pour charger l'appareil, branchez le cordon de charge externe à la station de recharge et branchez-le sur la prise murale.
2. Pour éviter tout risque de trébuchement, placez l'appareil sur la station de recharge à proximité d'un mur pendant la charge.

Avertissement :

- Chargez l'appareil uniquement avec l'adaptateur fourni par Tineco.
- Pendant de longues périodes de non-utilisation, l'appareil doit être chargé une fois tous les 3 mois pour des performances optimales. Une charge complète nécessite environ 4 à 5 heures.
- Rangez l'appareil en intérieur, à l'abri de l'humidité. N'exposez pas l'appareil à la lumière du soleil ni au gel. Plage de température recommandée : 4 °C à 40 °C.

Affichage numérique

Un affichage mis à jour montre tout à l'aide d'une animation interactive qui vous offre une toute nouvelle expérience pendant et après le nettoyage.

Remarque :

Éloignez les objets pointus de l'écran numérique pour éviter les rayures et les éraflures.

Sélection du mode de nettoyage

Laveuse de parquet

Mode AUTO



- En mode AUTO, le capteur iLoop détecte automatiquement le degré de salissure du sol et applique la quantité appropriée de détergent et la puissance d'aspiration adaptée.
- Une boucle rouge de surveillance de la saleté indique qu'une plus grande quantité de saleté est détectée et une boucle bleue indique qu'une moins grande quantité de saleté est détectée. Ce mode fournit automatiquement la meilleure solution de nettoyage.

Mode MAX



- Appuyez sur le bouton Sélectionner gauche ou droit pour passer en mode MAX.
- En mode MAX, l'appareil applique une puissance d'aspiration maximale et pulvérise de l'eau/de la solution pour enlever les tâches incrustées.

Mode ULTRA



- Appuyez sur le bouton Sélectionner gauche ou droit pour passer en mode ULTRA.
- En mode ULTRA, l'appareil se prépare pendant 30 secondes avant de commencer à fonctionner. Ce mode est adapté au nettoyage en profondeur.

Mode ASPIRATION



- Appuyez sur le bouton Sélectionner gauche ou droit pour passer en mode ASPIRATION.
- En mode ASPIRATION, l'appareil absorbe l'eau. Nous recommandons d'utiliser ce mode sur la surface mouillée.

Aspirateur

Mode AUTO



- Lorsque le corps principal est utilisé comme aspirateur, l'appareil démarre en mode AUTO par défaut.

Mode MAX



- Appuyez sur le bouton Sélectionner gauche ou droit pour passer en mode MAX.
- En mode MAX, l'appareil applique une puissance d'aspiration maximale pour enlever les tâches incrustées.

Application

Toutes les fonctions peuvent être activées à l'aide de l'application Tineco. Téléchargez l'application Tineco depuis l'App Store, Google Play et site officiel de Tineco.

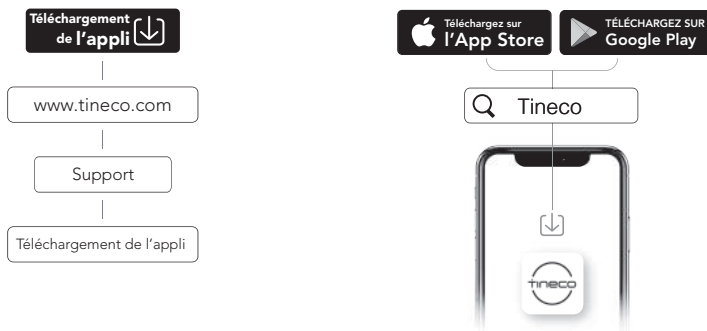

Remarque :

La langue par défaut pour l'invite vocale est l'anglais, vous pouvez définir d'autres langues à l'aide de l'application.

Invite vocale (le contenu peut varier, veuillez noter que l'invite vocale réelle prévaut.)

État	Rappel
À la première utilisation	Salut, bienvenue à l'assistant Tineco. Commençons par le guide de démarrage rapide.
Invites vocales activées	Invites vocales activées.
Invites vocales désactivées	Invites vocales désactivées.
Connecter l'application Tineco	Scannez le code QR pour télécharger l'application et connecter l'appareil.
Mode Auto par défaut	Mode Auto.
Passer en mode Aspiration	Mode Aspiration.
Passer en mode Max	Mode Max.
Passer en mode Ultra	Mode Ultra.
Niveau de la batterie : 10 à 20%	Charge faible.
Niveau de la batterie : 0 à 10%	Charge faible. Veuillez charger l'appareil.
Le réservoir d'eau propre est vide	Quantité d'eau insuffisante dans le réservoir d'eau propre. Veuillez le remplir d'eau.
Nettoyage automatique nécessaire	Pour optimiser les performances de nettoyage, veuillez effectuer un cycle de nettoyage automatique.
Impossible d'effectuer le nettoyage automatique	Placez l'appareil sur la station de recharge pour commencer le nettoyage automatique.
Le réservoir d'eau sale est plein	Réservoir d'eau sale plein. Il faut le vider.
Préparer la solution en mode Ultra	La solution est prête. Vous pouvez commencer le nettoyage.
Rouleau brosse bloqué	Nettoyez le rouleau brosse.
Mettre l'appareil hors tension	Mise hors tension en cours.
Batterie insuffisante pour le nettoyage automatique	Charge faible. Veuillez charger avant d'initier le nettoyage automatique.
Nettoyage du rouleau-brosse	Nettoyage du rouleau-brosse.
Nettoyer le tuyau	Nettoyer le tuyau.
Séchage du rouleau brosse	Séchage du rouleau brosse.
Nett. complet	Nettoyage en profondeur.
Nettoyage automatique terminé	Nettoyage automatique terminé. Veuillez vider et nettoyer le réservoir d'eau sale pour éviter les odeurs indésirables.
Commencer la charge	En cours de chargement.
Insuffisamment d'eau pour le nettoyage automatique	Il faut le remplir d'eau et commencer l'auto-nettoyage

Entretien

Remarque :

- Pour obtenir des performances optimales et éviter les odeurs, **nettoyez** et **séchez** toujours **complètement** le RES, les filtres, le rouleau brosse et le couvercle du rouleau brosse après chaque utilisation.
- Assurez-vous que chaque pièce est correctement installée, sinon l'appareil peut ne pas fonctionner correctement.
- Ne trempez pas l'appareil et ne le lavez pas à l'eau.
- Une certaine quantité d'eau peut rester dans l'appareil à la suite de l'inspection en usine.
- Après l'entretien, placez l'appareil verticalement sur la station de recharge. N'exposez pas l'appareil à la lumière directe du soleil et rangez-le à l'intérieur dans un endroit sec.

Corps principal

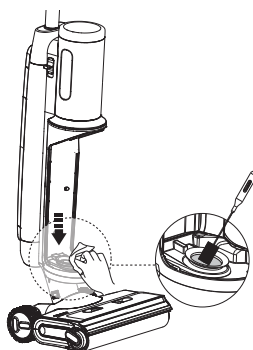
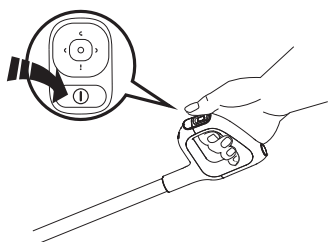

Pour réduire le risque de blessure, éteignez l'appareil avant de procéder à l'entretien.

Nettoyez le capteur de poussière avec un chiffon humide ou l'accessoire de nettoyage.

Réservoir d'eau sale

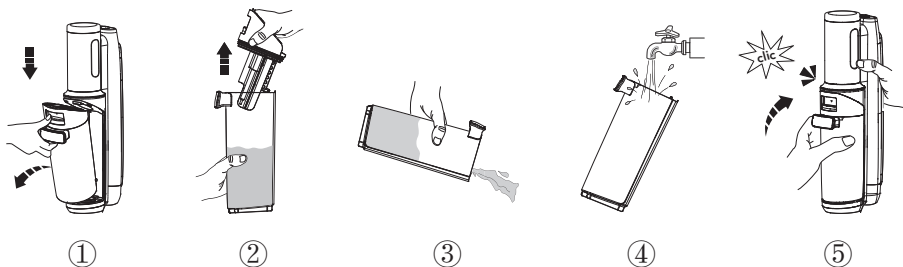

- Lorsque l'eau sale atteint la ligne Max, l'appareil cesse de fonctionner, affiche un rappel et émet une invite vocale.
- Tirez le couvercle du réservoir vers le haut pour vider le RES. Utilisez l'outil de nettoyage pour éliminer les débris restants. Rincez l'intérieur du RES et remplacez-le dans l'appareil.

Filtre sec

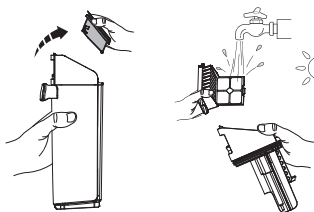

Saisissez les zones en creux de chaque côté du filtre sec et tirez vers le haut. Rincez sous l'eau courante et laissez sécher complètement avant de replacer le filtre sec dans le couvercle du RES.

* Un filtre sec de rechange est fourni avec votre appareil pour faciliter le remplacement.

Nettoyage automatique du rouleau brosse

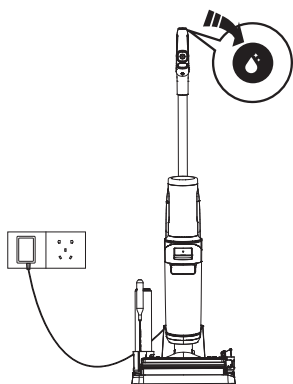

1. Placez l'appareil sur la station de recharge après l'utilisation, le capteur détecte automatiquement le niveau de saleté.
2. Appuyez sur le bouton de nettoyage automatique et vous pourrez le nettoyage automatique rapide (il prend 3 minutes) ou le nettoyage automatique super (il prend 6 minutes) pour commencer le processus.
3. Une fois qu'il est terminé, veuillez nettoyer le réservoir d'eau sale. L'appareil commencera aussi à se charger.

Remarque :

- Assurez-vous que la station de recharge est branchée et que le niveau de batterie est supérieur à 20 %.
- Avant le cycle de nettoyage automatique, veuillez nettoyer le RES et vous assurer que le niveau d'eau dans le REP dépasse 40 %.

Couvercle du rouleau brosse

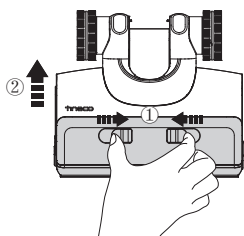

Appuyez sur les loquets du couvercle et soulevez-le pour le retirer.

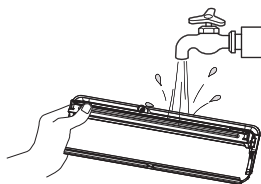

Rincez à l'eau.

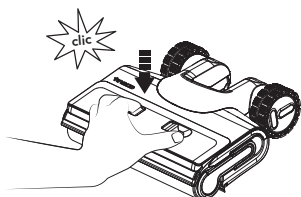

Lorsque vous le remettez en place, verrouillez toujours le couvercle de la brosse pour éviter toute fuite.

Rouleau brosse

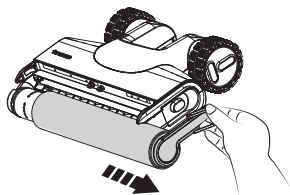

Retirez le rouleau brosse en saisissant la languette et en la sortant.

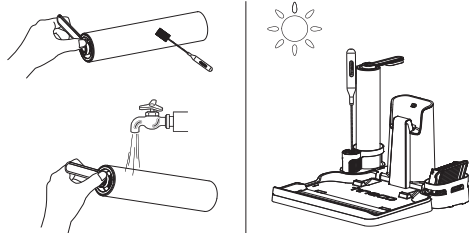

À l'aide de l'outil de nettoyage, retirez les cheveux et les débris enroulés autour du rouleau et rincez-le à l'eau. Remplacez le rouleau brosse dans le porte-accessoires et laissez-le sécher complètement avant de le réinstaller.

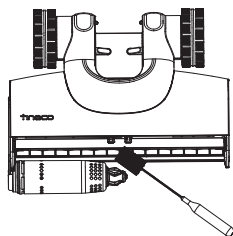

Retirez les cheveux et les débris du compartiment du rouleau brosse et de l'ouverture à l'aide de l'outil de nettoyage.

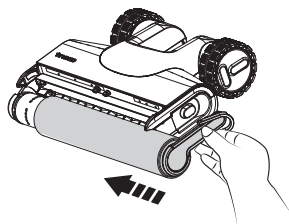

Remettez le rouleau brosse en place en insérant son extrémité dans le côté gauche du support, puis fixez la languette du rouleau à la boucle magnétique à droite pour la verrouiller en place.

Remarque :

- Un rouleau brosse de rechange est fourni avec votre appareil pour faciliter le remplacement.
- Pour maintenir des performances optimales, remplacez le rouleau-brosse tous les 8 mois.

Bac à poussière

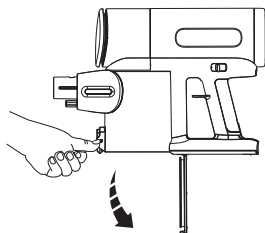

Appuyez sur le bouton de déverrouillage situé sur le côté du bac à poussière et videz le contenu.

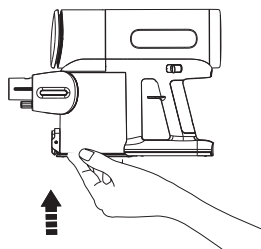

Fermez et remettez en place le clapet du bac à poussière.

Filtre à maille

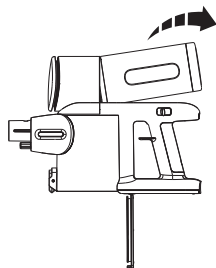

Retirez l'outil de dépose de l'ensemble multicône.

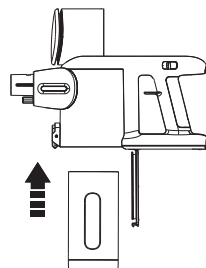

Insérez l'outil de retrait de l'ensemble multicône vers le haut dans la poubelle.

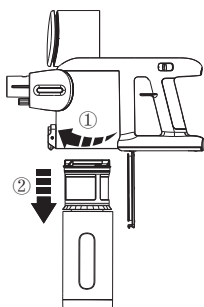

Tournez-le pour retirer le filtre à mailles.

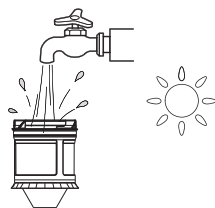

Nettoyez le filtre et séchez-le complètement avant de le réinstaller.

Filtre HEPA

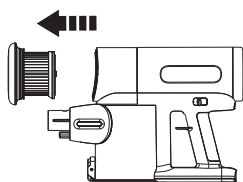

Retirez le filtre HEPA (de conception magnétique) pour le nettoyage. N'utilisez pas l'appareil sans avoir préalablement installé le filtre HEPA.

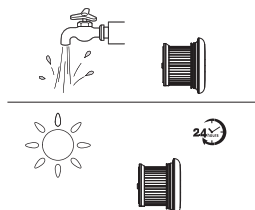

Le filtre HEPA peut être lavé à l'eau courante et doit être séché complètement avant d'être réinstallé.

Capteur à poussière

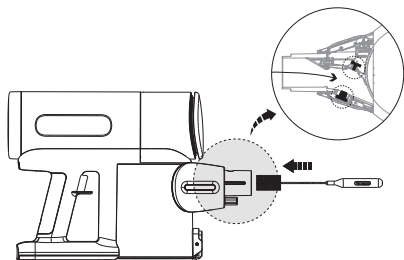

Pour éviter l'accumulation de poussière qui pourrait nuire aux performances de nettoyage, essuyer la bouche d'aspiration avec l'outil de nettoyage.

Mini brosse turbo

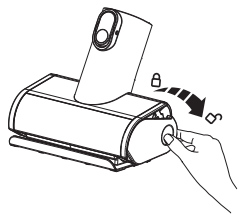

Faites glisser vers le bas le couvercle d'extrémité du rouleau.

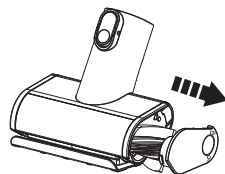

Retirez le rouleau brosse.

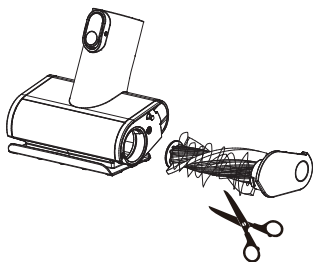

Enlevez les débris enroulés autour du rouleau avec un outil de nettoyage.

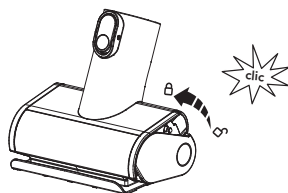

Réinsérez complètement le rouleau brosse en l'inclinant. Poussez-le vers le haut jusqu'à ce qu'il se remette fermement en place (vous entendrez un dé clic).

Rouleau brosse (aspirateur)

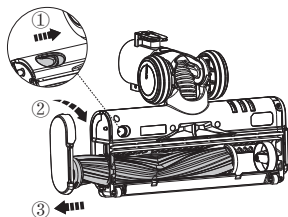

Faites glisser le bouton pour ouvrir le couvercle d'extrémité du rouleau brosse, et faites-le tourner dans le sens horaire avant de retirer le rouleau brosse.

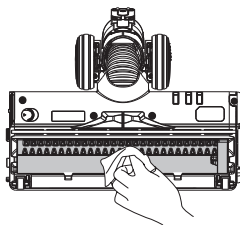

Après avoir retiré le rouleau brosse, nettoyez délicatement la fenêtre de la brosse, la bouche d'aspiration et la rangée des dents en plastique.

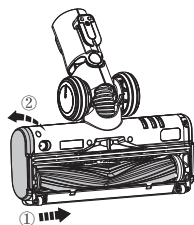

Réinsérez complètement le rouleau brosse dans la fenêtre de brosse et le couvercle d'extrémité peut être tourné dans le sens antihoraire jusqu'à ce qu'il se fermement remette en place.

Avertissement :

- La brosse motorisée contient des composants électriques qui ne peuvent pas être trempés ou lavés à l'eau.
- Pour réduire les risques de blessure, ne touchez pas le rouleau brosse lorsque l'appareil fonctionne.

Scannez le code QR ci-dessous pour accéder à des vidéos sur l'entretien des produits.



Guide de dépannage

Problème	Cause possible	Solution
L'appareil ne s'allume pas	1. Pas d'alimentation 2. Protection automatique contre la surchauffe	1. Chargez l'appareil 2. Redémarrez après refroidissement de l'appareil
Aspiration faible	Le filtre sel n'est pas installé ou est sale	Installez le filtre sec ou nettoyez-le et laissez-le sécher complètement
Animation du rouleau-brosse obstrué 🔊 Invite vocale : Nettoyer le rouleau brosse	Le rouleau brosse est bloqué	Éliminez les obstructions
L'indicateur Wi-Fi est éteint	Le Wi-Fi n'est pas connecté	Suivez les étapes pour connecter l'appareil au Wi-Fi
Animation du réservoir d'eau propre 🔊 Invite vocale : Quantité d'eau insuffisante dans le réservoir d'eau propre. Veuillez le remplir d'eau	Le REP est vide	Remplissez le REP
Animation du réservoir d'eau sale 🔊 Invite vocale : Le réservoir d'eau sale est plein. Il faut le vider	L'eau sale du RES a atteint la ligne MAX	Videz l'eau sale, puis réinstallez le RES
Tous les voyants s'éteignent lors du fonctionnement	Surchauffe ou dysfonctionnement de la batterie	Laissez l'appareil refroidir et redémarrez-le
Niveau de la batterie < 10 % 🔊 Invite vocale : Charge faible. Chargez l'appareil	Charge faible	Chargez l'appareil ou redémarrez-le

Remarque :

Si le guide de dépannage ci-dessus ne fournit pas de solution, veuillez consulter notre site Web www.tineco.com pour plus d'aide.

Garantie

GARANTIE LIMITÉE DE 2 AN

- Elle s'applique uniquement aux achats effectués auprès des détaillants autorisés de Tineco.
- Elle est soumise au respect des exigences décrites dans ce manuel d'instructions, et est soumise à d'autres conditions décrites ci-dessous.
- Cette garantie est régie et interprétée en vertu des lois du pays dans lequel a eu lieu l'achat. Nous fournissons une garantie de 2 ans ou une période de garantie comme stipulée par le droit local applicable, la période la plus longue étant retenue.

CE QUI EST COUVERT

- Votre appareil Tineco bénéficie d'une garantie de 2 ans contre les défauts d'origine du matériel et de fabrication, lorsqu'il est utilisé à des fins domestiques conformément au manuel d'utilisation de Tineco. Les accessoires motorisés et la batterie achetés séparément sont livrés avec une garantie de 1 an.
- Cette garantie fournit, sans frais supplémentaires, toute la main-d'œuvre et les pièces nécessaires pour assurer que votre appareil est en bon état de fonctionnement pendant la période de garantie.
- Cette garantie n'est valable que pour l'utilisation dans le pays où l'appareil a été vendu.

CE QUI N'EST PAS COUVERT

Tineco ne sera pas responsable des coûts, dommages ou réparations résultant de ce qui suit :

- Appareils achetés auprès d'un revendeur non autorisé.
- Manipulation ou fonctionnement négligent, mauvaise utilisation, abus et/ou manque d'entretien ou utilisation non conforme au manuel d'utilisation Tineco.
- Utilisation de l'appareil autre que pour des usages domestiques normaux, c'est-à-dire, à des fins commerciales ou de location.
- Utilisation de pièces non conformes au manuel d'utilisation Tineco.
- Utilisation de pièces et d'accessoires autres que ceux produits ou recommandés par Tineco.
- Facteurs externes non liés à la qualité et à l'utilisation du produit, tels que la météo, les modifications, les accidents, les pannes électriques, les surtensions ou les catastrophes naturelles.
- Réparations ou modifications effectuées par des parties ou des agents non autorisés.
- Absence de nettoyage des obstructions et autres matières dangereuses de l'appareil.
- Usure normale, y compris l'usure normale des pièces, telles que la poubelle, la ceinture, le filtre, le filtre HEPA, la barre de brosse, le cordon d'alimentation (ou lorsqu'un dommage externe ou un abus est diagnostiqué), les tapis ou planchers endommagés en raison d'une utilisation non conforme aux instructions du fabricant.
- Réduction du temps de décharge de la batterie en raison du vieillissement ou de l'usure de la batterie.

LIMITATIONS DE GARANTIE

- Toute garantie implicite relative à votre appareil, y compris, mais sans s'y limiter, la garantie de qualité marchande ou la garantie d'adéquation à un usage particulier, est limitée à la durée de cette garantie.
- La couverture de la garantie s'applique uniquement au propriétaire d'origine et à la batterie d'origine et n'est pas transférable.
- Cette garantie limitée vous donne des droits légaux spécifiques. Vous pouvez également avoir d'autres droits qui varient selon les régions.
- Les garanties du fabricant peuvent ne pas s'appliquer dans tous les cas, en fonction de facteurs tels que l'utilisation du produit, l'endroit où le produit a été acheté ou la personne à qui vous avez acheté le produit.

Veuillez lire attentivement la garantie et contactez le fabricant si vous avez des questions.

SERVICE DE GARANTIE

Enregistrement : Nous vous recommandons vivement, dès l'achat, d'enregistrer votre appareil en vous connectant à notre site officiel (www.tineco.com) ou en scannant le code QR (voir à droite) pour bénéficier d'avantages plus exclusifs. Pour vous enregistrer, veuillez saisir le numéro de série dans son entier (figurant au dos de l'appareil). Le fait de ne pas enregistrer votre appareil ne diminuera pas vos droits de garantie.

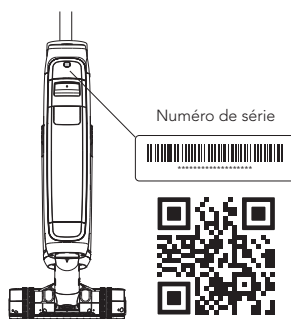

Comment faire une réclamation : veuillez conserver votre justificatif d'achat. Pour faire une réclamation dans le cadre de notre garantie limitée, vous devez fournir votre numéro de série et le reçu d'achat original avec la date d'achat et le numéro de commande. Tous les travaux seront effectués par Tineco ou ses agences agréées. Toute pièce défectueuse remplacée deviendra la propriété de Tineco. Le service sous cette garantie ne prolongera pas la période de garantie.

Visitez le site Web de Tineco à l'adresse **www.tineco.com** pour profiter de l'expertise du service après-vente.

SOMMARIO

Avvertenze di sicurezza importanti	109
Specifiche tecniche.....	114
Panoramica.....	115
Accessori	117
Assemblaggio.....	118
Funzionamento	120
Manutenzione	126
Risoluzione dei problemi	132
Garanzia.....	133



ALTRE LINGUE SONO

DISPONIBILI SUL NOSTRO SITO UFFICIALE



TINECO È DISPONIBILE PER FORNIRE ASSISTENZA.

Ti risponderemo entro 1 giorno lavorativo.



www.tineco.com

Avvertenze di sicurezza importanti

CONSERVARE LE PRESENTI ISTRUZIONI

Per il solo uso domestico.

Durante l'uso di un apparecchio elettrico è necessario rispettare alcune precauzioni di base, tra cui le seguenti:

LEGGERE TUTTE LE ISTRUZIONI PRIMA DI USARE L'APPARECCHIO. Il mancato rispetto delle avvertenze e delle istruzioni comporta il rischio di scosse elettriche, incendi e/o lesioni gravi.

AVVERTENZA: per ridurre il rischio di incendio, scosse elettriche o lesioni, attenersi alle seguenti istruzioni.

1. Questo apparecchio può essere usato da bambini di età superiore a 8 anni e da persone con ridotte capacità fisiche, sensoriali o mentali o prive di esperienza o conoscenza, solo se supervisionati o istruiti sull'uso sicuro dell'apparecchio e se comprendono i rischi correlati. I bambini non devono giocare con l'apparecchio. Le operazioni di pulizia e manutenzione da parte dell'utente non devono essere effettuate da bambini senza supervisione.
2. Questo apparecchio non deve essere usato da persone (compresi i bambini) con ridotte capacità fisiche, sensoriali o mentali o prive di esperienza o conoscenza, a meno che non siano supervisionate o siano state istruite sull'uso dell'apparecchio da una persona responsabile della loro sicurezza.
3. Utilizzare solo al chiuso, su superfici non rivestite con moquette, quali vinile, piastrelle, legno sigillato, ecc. Prestare attenzione a non passare sopra oggetti o bordi di tappeti. Lasciando la spazzola in stallo si può causare un guasto prematuro della cinghia.
4. Questo apparecchio non deve essere usato come un giocattolo. Prestare particolare attenzione quando è usato in presenza di bambini, animali o piante.
5. Usare l'apparecchio esclusivamente come descritto in questo manuale. Usare esclusivamente gli accessori raccomandati dal fabbricante.
6. Non usare l'apparecchio se il cavo o la spina sono danneggiati. Se l'apparecchio è danneggiato, è caduto per terra o nell'acqua, è stato lasciato all'aperto o non funziona correttamente, portarlo presso un centro di assistenza.
7. Non toccare il caricabatterie, inclusa la spina, e i terminali di ricarica con le mani bagnate.
8. Non inserire alcun oggetto nelle aperture dell'apparecchio. Non usare l'apparecchio se le aperture sono ostruite; tenerle prive di polvere, lanugine, capelli e altre sostanze che possono ridurre il flusso d'aria.
9. Tenere capelli, indumenti, dita e tutte le parti del corpo lontani dalle aperture e dalle parti mobili.
10. Prestare particolare attenzione durante la pulizia sulle scale.
11. Non aspirare liquidi infiammabili o combustibili, come la benzina, e non usare l'apparecchio in aree in cui possono essere presenti tali liquidi.
12. Non aspirare oggetti ardenti o fumanti, come sigarette, fiammiferi o cenere calda.
13. Non usare l'apparecchio senza filtro.

14. Evitare l'attivazione accidentale. Assicurarsi che l'interruttore sia in posizione di spegnimento prima di sollevare o trasportare l'apparecchio. Il trasporto dell'apparecchio con il dito sull'interruttore o l'installazione del gruppo batteria quando l'interruttore è in posizione di accensione favorisce gli incidenti.
15. Spegnerne sempre l'apparecchio prima di riporlo, effettuare qualsiasi regolazione o sostituire gli accessori. Tali precauzioni riducono il rischio di avvio involontario dell'apparecchio.
16. Per la ricarica usare solo il caricabatterie specificato da Tineco. Un caricabatterie adatto a un certo tipo di gruppo batteria comporta il rischio di incendio se utilizzato con un gruppo batteria di tipo diverso.
17. Usare l'apparecchio esclusivamente con appositi gruppi batteria Tineco. L'uso di altri gruppi batteria comporta il rischio di incendio e infortunio.
18. L'utilizzo improprio può causare fuoriuscite di liquido dalla batteria: evitare il contatto con tale liquido. In caso di contatto accidentale, lavare con acqua. Se il liquido entra a contatto con gli occhi, consultare un medico. Il liquido fuoriuscito dalla batteria può causare irritazioni o ustioni.
19. Non usare gruppi batteria o apparecchi danneggiati o modificati. Le batterie danneggiate o modificate possono manifestare comportamenti imprevisi, con il rischio di incendio, esplosione o infortunio.
20. Non esporre il gruppo batteria o l'apparecchio a fiamme o temperature eccessive. L'esposizione a fiamme o temperature superiori a 130 °C comporta il rischio di esplosione.
21. Rispettare tutte le istruzioni relative alla ricarica e non ricaricare il gruppo batteria o l'apparecchio a temperature diverse da quelle specificate nelle istruzioni. Una ricarica eseguita in modo improprio o a temperature diverse da quelle specificate può danneggiare la batteria e aumentare il rischio di incendio.
22. Far eseguire la manutenzione da un tecnico qualificato utilizzando solo parti di ricambio identiche. In questo modo si garantirà il mantenimento della sicurezza del prodotto.
23. Questo apparecchio contiene batterie non sostituibili. Non modificare o tentare di riparare l'apparecchio o il gruppo batteria, tranne se altrimenti indicato in queste istruzioni.
24. Spegnerne l'apparecchio prima di installare o rimuovere la spazzola motorizzata.
25. Non ricaricare o conservare l'apparecchio all'aperto o all'interno di veicoli. Ricaricare, conservare e utilizzare la batteria in un'area asciutta e in interni la cui temperatura è compresa tra 4 °C e 40 °C. Il caricabatterie è destinato al solo uso in interni.
26. Non utilizzare per aspirare particelle ultrasottili, come calcare, cemento, segatura, polvere di gesso o ceneri.
27. Non utilizzare per aspirare oggetti appuntiti quali chiodi metallici, frammenti di vetro, graffette metalliche o perni.
28. Non utilizzare per aspirare materiali e sostanze chimiche pericolosi, come solventi, detersivi per scarichi, acidi forti o alcali forti.
29. Interrompere immediatamente l'uso se l'apparecchio si surriscalda, produce rumori insoliti, odori insoliti, esegue un'aspirazione ridotta o si verificano perdite di elettricità.
30. Spegnerne l'apparecchio e scollegarlo dalla presa elettrica per la conservazione per un lungo periodo.

31. Pulire sempre il serbatoio dell'acqua sporca dopo ogni utilizzo per evitare possibili ostruzioni che possono causare una ridotta potenza di aspirazione, il surriscaldamento del motore o ridurre la durata dell'apparecchio.
32. Dopo l'uso, riporlo in un luogo asciutto e al chiuso.
33. Non posizionare o immergere l'apparecchio in acqua stagnante o cercare di pulire le aree inondate.
34. Tutti i dati e le istruzioni tecniche del presente manuale si basano sui risultati dei test di laboratorio di Tineco o di terze parti designate. L'azienda si riserva tutti i diritti per le spiegazioni finali.
35. La spina deve essere rimossa dalla presa prima della pulizia o della manutenzione dell'apparecchio.
36. Se l'apparecchio transita sul cavo di alimentazione può verificarsi un pericolo.
37. Non utilizzare l'apparecchio in presenza di acqua superficiale profonda oltre 5 mm.
38. Non scollegare tirando il cavo. Per scollegare, afferrare la spina, non il cavo.
39. Quando il gruppo batteria non è in uso, tenerlo lontano da oggetti metallici come graffette, monete, chiavi, chiodi, viti o altri piccoli oggetti metallici che potrebbero creare un collegamento tra i terminali della batteria. Il cortocircuito dei terminali della batteria può causare ustioni o incendi.

Ambito di utilizzo

1. Il lavapavimenti senza fili per superfici dure deve essere utilizzato su pavimenti duri interni, quali vinile, piastrelle, legno sigillato, ecc. L'uso su superfici ruvide potrebbe non garantire le migliori prestazioni.
2. Tenere l'apparecchio lontano da fonti di calore, come ad esempio un caminetto o un radiatore, per evitare deformazioni dell'alloggiamento.
3. Non utilizzare per raccogliere liquidi infiammabili o combustibili, particelle ultrasottili, oggetti appuntiti, materiali pericolosi, sostanze chimiche o qualsiasi altro oggetto incendiato o fumante, come descritto in precedenza.

Informazioni sulla soluzione detergente

1. **AVVERTENZA:** per ridurre il rischio di incendi e scosse elettriche, utilizzare solo la soluzione detergente Tineco progettata per l'uso con questa macchina.
2. La penetrazione di una grande quantità di soluzione detergente nel motore può causare danni all'apparecchio.
3. Aggiungere la soluzione come indicato nella sezione Funzionamento. Si consiglia di utilizzare la soluzione detergente in dotazione. Non utilizzare il prodotto con soluzioni acide, alcaline o sostanze nocive per l'ambiente.
4. Tenere fuori dalla portata dei bambini. Evitare il contatto con gli occhi e la pelle, altrimenti sciacquare abbondantemente con acqua. Se l'irritazione persiste, consultare un medico. Se il prodotto viene ingerito consultare un medico.
5. Lo smaltimento dell'acqua sporca e della soluzione deve essere conforme alle normative ambientali locali.

Informazioni sull'apparecchio

1. Non modificare o tentare di riparare l'apparecchio, ad eccezione di quanto indicato in queste istruzioni per l'uso e la pulizia.
2. Ricaricare l'apparecchio con l'adattatore Tineco. Tensione di ingresso: 100-240 V CA. Tensioni alte e basse possono danneggiare l'adattatore, l'apparecchio o persino causare pericoli per l'utente.
3. Prestare particolare attenzione durante la pulizia sulle scale.
4. Assicurarsi che l'interruttore di alimentazione sia in posizione di spegnimento prima di sollevare o trasportare l'apparecchio. Non posizionare l'apparecchio in posizione orizzontale o inclinata verso il basso per evitare che l'acqua sporca penetri nel motore.
5. Per evitare che le persone inciampino sull'apparecchio, posizionarlo sulla base di ricarica.
6. Installare sempre correttamente il serbatoio dell'acqua sporca e quello dell'acqua pulita prima dell'uso.
7. Evitare che l'apparecchio o il caricabatterie si bagnino per ridurre il rischio di incendi o lesioni causate da un cortocircuito.

Istruzioni per il riciclaggio secondo la normativa sulle batterie



La batteria ricaricabile non rimovibile contiene materiali dannosi per l'ambiente e pertanto deve essere rimossa dal dispositivo prima dello smaltimento. Il dispositivo deve essere spento prima di rimuovere la batteria ricaricabile. Solo personale qualificato può rimuovere la batteria.

Le batterie tradizionali e quelle ricaricabili non devono essere smaltite con i rifiuti domestici. Ogni consumatore è obbligato a restituire tutte le batterie, incluse quelle ricaricabili, indipendentemente dal fatto che contengano o meno sostanze nocive, presso un punto di raccolta nel proprio comune/ distretto o presso un rivenditore, in modo che possano essere smaltite nel rispetto dell'ambiente. Le batterie tradizionali e quelle ricaricabili devono essere restituite solo quando scariche.

Le batterie tradizionali e quelle ricaricabili sono quindi contrassegnate dal seguente simbolo posto sulla sinistra.

Istruzioni per il riciclaggio secondo la normativa RAEE



Il simbolo adiacente di un bidone della spazzatura barrato su ruote indica che questo dispositivo è soggetto alla direttiva 2012/19/UE. Questa direttiva stabilisce che a fine vita il dispositivo non deve essere smaltito con i normali rifiuti domestici, ma deve essere restituito a siti di raccolta speciali, depositi di riciclaggio o alla società di gestione dei rifiuti. Lo smaltimento è gratuito.

Quando segue si applica al mercato tedesco:







Quando si acquista un nuovo dispositivo, l'acquirente ha il diritto di restituire il vecchio dispositivo corrispondente al rivenditore. I rivenditori di apparecchiature elettriche ed elettroniche con una superficie di vendita di almeno 400 mq e gli esercizi alimentari con una superficie di vendita di almeno 800 mq che vendono regolarmente apparecchiature elettriche ed elettroniche sono altresì obbligati a ritirare gratuitamente le vecchie apparecchiature, anche senza acquistarne di nuove, se la vecchia apparecchiatura non ha dimensioni superiori a 25 cm. L'importatore offre opzioni di ritiro direttamente nei negozi e nei mercati. È anche possibile informarsi sulle opzioni di reso locali presso il rivenditore.

Se il vecchio dispositivo contiene dati personali, l'utente è responsabile dell'eliminazione prima del reso. Se è possibile eseguire questa azione senza distruggere il vecchio dispositivo, rimuovere le vecchie batterie o le batterie ricaricabili e le lampade prima di restituire il vecchio dispositivo per lo smaltimento e portarli in una struttura di raccolta differenziata. Nel caso di batterie ricaricabili integrate, è necessario segnalare al momento dello smaltimento che il dispositivo ne contiene una. È possibile scoprire altre opzioni per lo smaltimento del prodotto usurato presso la propria comunità o amministrazione comunale.

Per i Paesi dell'UE:

Per informazioni sulla Dichiarazione di conformità UE, visitare il sito www.tineco.com.

Simboli:

	Leggere il manuale d'istruzioni
	Classe II
	Trasformatore di isolamento di sicurezza a prova di cortocircuito
	Alimentatore modalità interruttore
	Per il solo uso in ambienti interni
	Corrente continua
	Corrente alternata

Specifiche tecniche

Prodotto	SERIE FLOOR ONE S7 COMBO
Ingresso CA	100-240 V~
Tensione	25,2 V= 3.900 mAh agli ioni di litio
Potenza nominale	250 W
Autonomia	Lavaggio pavimenti: 28~40 min./ Aspirapolvere: 25~65 min.
Tempo di ricarica	4~5 ore
Portata dell'acqua	20-100 ml/min
Capacità serbatoio dell'acqua pulita	~0,85 l
Capacità serbatoio dell'acqua sporca	~0,72 l
Impermeabile	IPX4

Panoramica

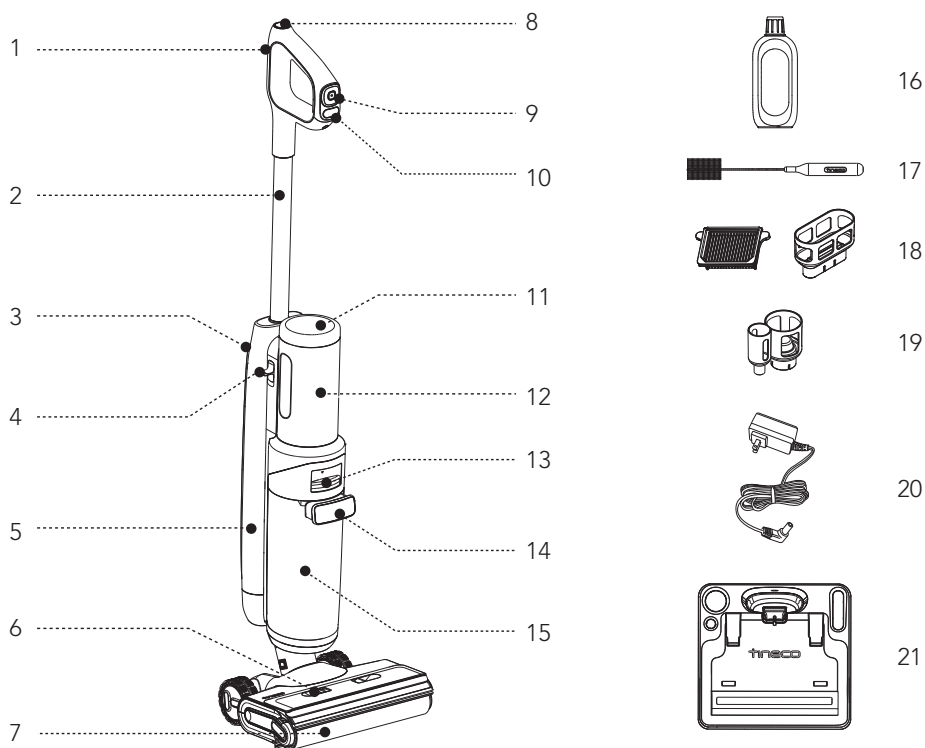

- | | |
|---|--|
| 1. Pulsante Wi-Fi/disattiva audio/
cambio lingua | 12. Fonte di alimentazione |
| 2. Tubo | 13. Rilascio del serbatoio dell'acqua
sporca |
| 3. Rilascio del tubo | 14. Impugnatura del serbatoio
dell'acqua sporca |
| 4. Rilascio della fonte di alimentazione | 15. Serbatoio dell'acqua sporca |
| 5. Serbatoio dell'acqua pulita | 16. Soluzione deodorante e detergente |
| 6. Coperchio del rullo della spazzola | 17. Strumento di pulizia |
| 7. Rullo della spazzola | 18. Filtro a secco e supporto |
| 8. Pulsante di pulizia automatica | 19. Porta-accessori |
| 9. Pulsante menu | 20. Adattatore |
| 10. Accensione/Spengimento | 21. Base di ricarica |
| 11. Display digitale | |

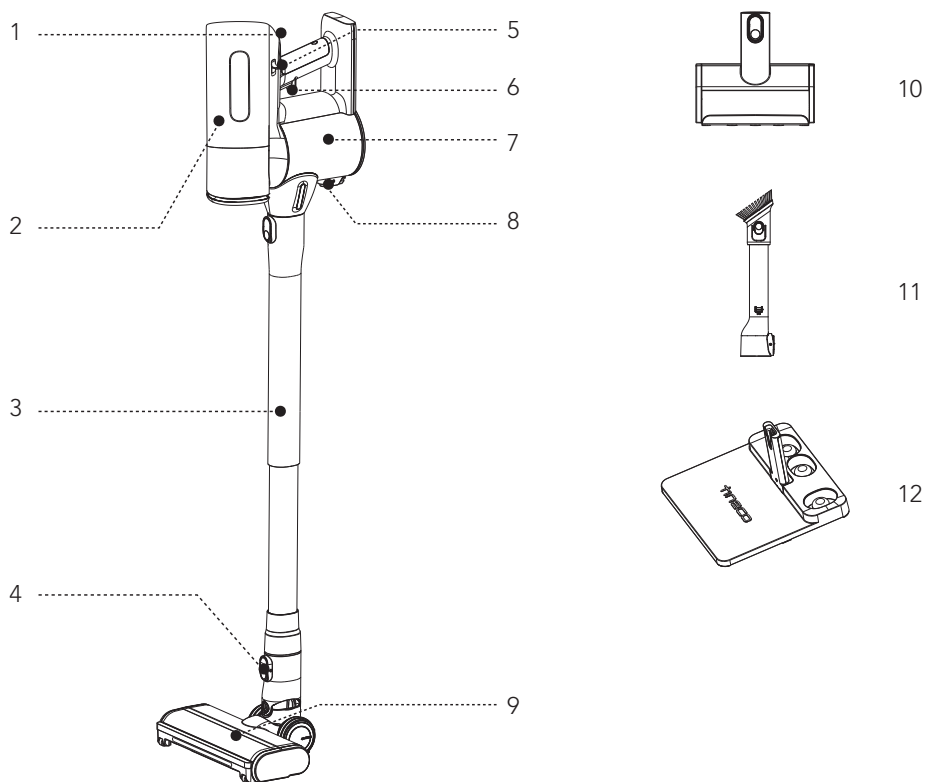

1. Modalità AUTO/MAX
2. Strumento di rimozione del gruppo multicono
3. Tubo
4. Pulsante di rilascio
5. Rilascio gruppo multicono
6. Accensione/Spengimento
7. Contenitore della polvere
8. Rilascio per svuotamento del contenitore della polvere
9. Spazzola motorizzata antigroviglio
10. Mini spazzola motorizzata
11. Bocchetta per fessure e spazzola per pulizia 2 in 1
12. Base dell'aspirapolvere

Accessori

Nota:

Gli accessori possono variare a seconda del mercato. Per ulteriori accessori, visitare gli indirizzi www.tineco.com o store.tineco.com.



Soluzione deodorante e detergente

Rimuove sporco, sporcizia, grasso e macchie difficili dalla maggior parte delle superfici dure, come piastrelle, marmo, pavimenti in legno sigillato e altro ancora.

Utilizzare sempre la soluzione Tineco nell'apparecchio.

Aggiungere un tappo del flacone della soluzione a ogni serbatoio pieno di acqua pulita.



Rullo della spazzola

La testina del rullo morbido con setole può essere utilizzata per aspirare e lavare contemporaneamente. Può essere pulito facilmente con la funzione di pulizia automatica.



Filtro a secco

Il filtro a secco e la rete filtrante possono bloccare particelle e detriti di grandi dimensioni, garantendo la durata dell'apparecchio.

* Installare il filtro a secco prima dell'uso, altrimenti potrebbe causare un'aspirazione debole.



Strumento di pulizia

Una spazzola grande per pulire il serbatoio dell'acqua sporca, l'alloggiamento della spazzola e l'apertura.

Lo strumento è dotato anche di un'estremità a setole per rimuovere lo sporco e il fango sul rullo e sul serbatoio dell'acqua sporca.

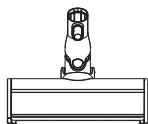

Spazzola motorizzata antigroviglio

Ideale sia per pavimenti duri sia per tappeti. Raccoglie lo sporco ostinato senza far aggrovigliare i capelli/peli.

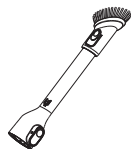

Bocchetta per fessure e spazzola per pulizia 2 in 1

La bocchetta per fessure sottile è ideale per punti, angoli e fessure difficili da raggiungere, mentre la spazzola è ideale per pulire le superfici del pavimento.

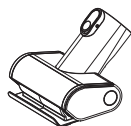

Mini spazzola motorizzata

Per aspirare mobili imbottiti, materassi, ecc. Aspira peli di animali domestici e rimuove lo sporco incrostato.

Assemblaggio

Assemblaggio/Disassemblaggio

Lavaggio pavimenti

Nota: Per il gruppo serbatoio dell'acqua e spazzola, vedere "Funzionamento" e "Manutenzione".

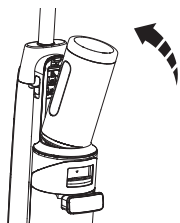

Per installare, inserire la fonte di alimentazione nel lavapavimenti, inserendola all'interno, l'installazione è completa quando si sente un clic.

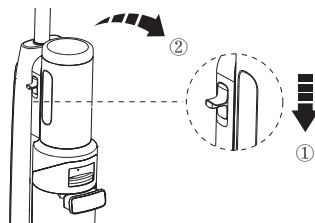

Per rimuovere la fonte di alimentazione, tenere l'apparecchio con una mano e premere il cursore di rilascio con l'altra mano.

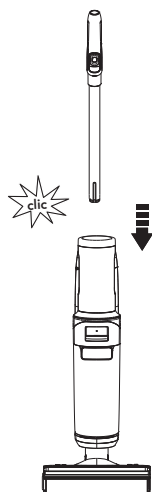

Per assemblare l'impugnatura, inserirla nell'apparecchio finché non si sente un "clic".

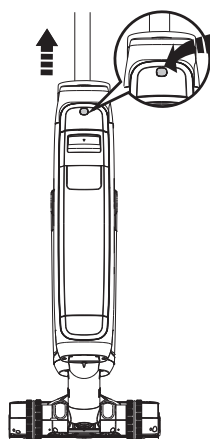

Per rimuovere l'impugnatura, premere il pulsante di rilascio sul retro dell'apparecchio, quindi tirare l'impugnatura verso l'alto.

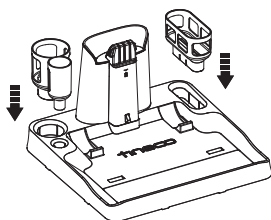

Posizionare il supporto del filtro a secco e il porta accessori sulla base.

Aspirapolvere

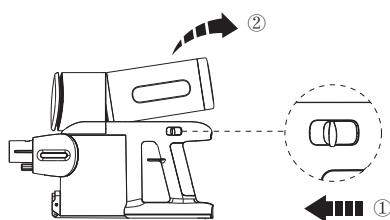
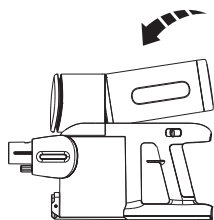

Per installare, inserire la fonte di alimentazione nell'aspirapolvere, inserendola all'interno, l'installazione è completa quando si sente un clic.

Per rimuovere la fonte di alimentazione, tenere l'apparecchio con una mano e premere il cursore di rilascio con l'altra mano.

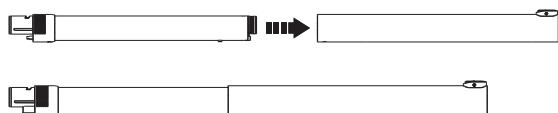

Collegare il tubo.

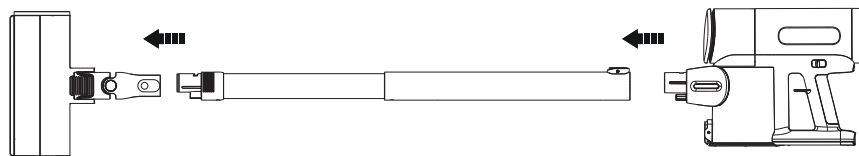

Collegare la spazzola, il tubo e il corpo principale come mostrato sopra.

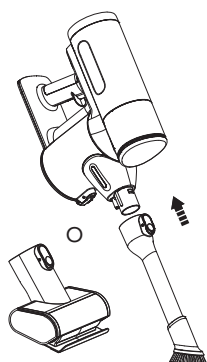

Collegare lo strumento accessorio al corpo principale.

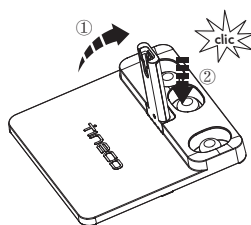

Sollevare il supporto, premere con forza per fissarlo saldamente sulla base.

Funzionamento

Preparazione per l'uso

Lavaggio pavimenti

- Prima del primo utilizzo, ricaricare l'apparecchio per 4-5 ore (per ulteriori informazioni, fare riferimento a "Istruzioni per la ricarica").
- * In base ai risultati dei laboratori Tineco. Temperatura del laboratorio 4 °C~40 °C.
- Al primo utilizzo l'apparecchio visualizzerà la Guida rapida e il tutorial interattivo, premere il pulsante Pulizia automatica per uscire.



Guida rapida

Breve introduzione ai pulsanti e all'utilizzo dell'apparecchio.



Tutorial interattivo

Tutorial per le operazioni interattive, tra cui Riempimento del serbatoio dell'acqua pulita, Avvio della pulizia, Sospensione della pulizia e Pulizia del serbatoio dell'acqua sporca.

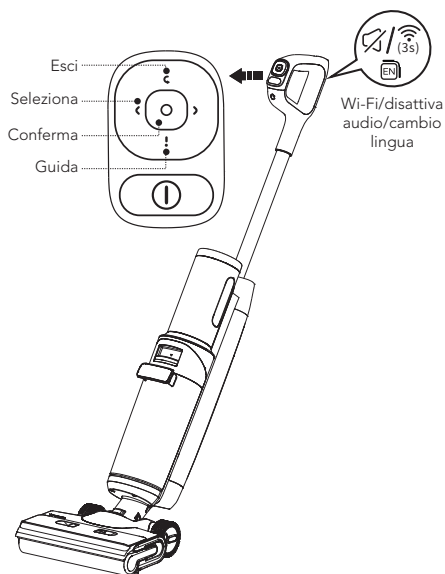



Pulsante menu

- ☪ Esci: premere per uscire dall'interfaccia corrente.
- ◀▶ Selezione: durante la pulizia, premere il pulsante sinistro o destro per passare da una modalità all'altra.
- Conferma: premere per accedere a una determinata modalità durante il passaggio.
- ! Guida: premere per accedere all'assistente Tineco che fornisce indicazioni relative a Guida rapida, Manutenzione, Connessione Wi-Fi, Smontaggio impugnatura e Assistenza clienti.

Pulsante Wi-Fi/disattiva audio/cambio lingua

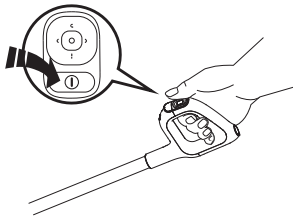
- Premere per attivare/disattivare il messaggio vocale.
- Premere due volte per cambiare la lingua (in futuro verranno aggiunte altre lingue per i messaggi vocali, per ora fare riferimento al prodotto reale).
- Tenere premuto per 3 secondi per connettersi alla rete.



Premere il pulsante  e l'apparecchio si avvia in modalità AUTO per impostazione predefinita, premere il pulsante Selezione per passare da una modalità all'altra.

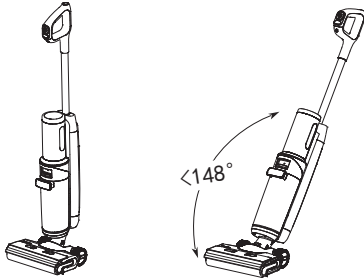

Interrompi funzionamento

Avvia di nuovo

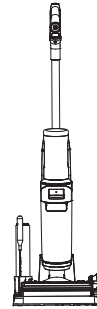

L'apparecchio smetterà di funzionare quando posto in posizione verticale e riprenderà a funzionare quando lo si reclina.

* Non reclinare l'apparecchio di oltre 148° in modo da evitare perdite d'acqua.



Dopo l'uso, posizionare l'apparecchio sulla base di ricarica in posizione verticale per ricaricarlo e riporlo.

Nota:

- La scelta della modalità in base al contenuto del serbatoio dell'acqua pulita è un fattore fondamentale per la massima efficacia di rilevamento dello sporco.
- Non aspirare liquidi schiumosi.
- Per aspirare l'acqua rimasta sulla superficie, l'apparecchio interrompe il funzionamento dopo 3 secondi dallo spegnimento.

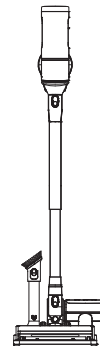
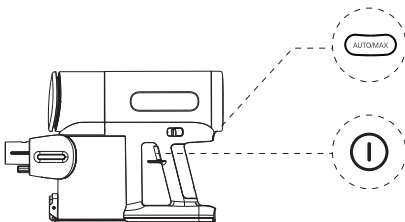
Aspirapolvere



Premere il pulsante  per avviare l'apparecchio in modalità AUTO per impostazione predefinita. Premerlo nuovamente per spegnere l'apparecchio. Passare dalla modalità AUTO alla modalità MAX premendo il pulsante .

Posizionare l'apparecchio e gli accessori sulla base dell'aspirapolvere per riporli comodamente dopo l'uso.

Riempimento del serbatoio dell'acqua pulita

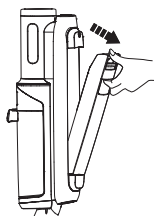

Premere il pulsante di rilascio del serbatoio dell'acqua pulita per rimuoverlo dall'apparecchio.

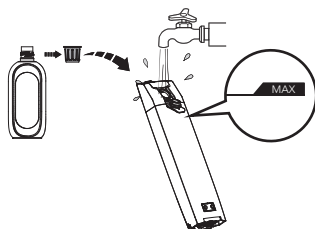

Aprire il coperchio del serbatoio e riempire il serbatoio con acqua corrente fino alla linea MAX. Quando è necessaria una pulizia approfondita, aggiungere un tappo del flacone della soluzione nel serbatoio dell'acqua pulita e chiudere saldamente il coperchio.

Nota:

**Utilizzare solo acqua sotto i 60 °C.
NON UTILIZZARE ACQUA CALDA.**

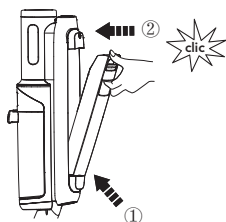

Riposizionare il serbatoio nell'apparecchio. Quando l'operazione viene eseguita correttamente, si sente un "clic".

Istruzioni per la ricarica

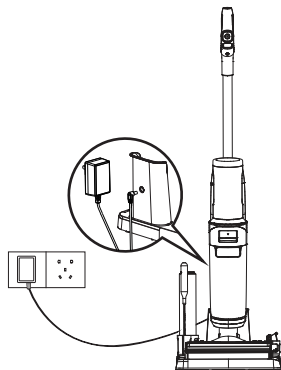

Per ricaricare l'apparecchio, posizionare l'apparecchio sulla base di ricarica e collegare l'adattatore a una presa di corrente.

1. Per ricaricare l'apparecchio, collegare il cavo di ricarica esterno alla base di ricarica e collegarlo alla presa a muro.
2. Per evitare di inciampare, posizionare l'apparecchio sulla base di ricarica vicino a una parete durante la ricarica.



Avvertenza:

- Ricaricare l'apparecchio solo con l'adattatore fornito da Tineco.
- Durante lunghi periodi di inattività, l'apparecchio deve essere ricaricato una volta ogni 3 mesi per ottenere prestazioni ottimali. La ricarica completa potrebbe richiedere 4-5 ore.
- Conservare in un luogo asciutto e al chiuso. Non esporre l'apparecchio alla luce solare diretta o a temperature sotto zero. Intervallo di temperature raccomandato: 4 °C~40 °C.

Display digitale

Un display aggiornato mostra tutti i contenuti con un'animazione interattiva per una nuova esperienza durante e dopo la pulizia.

Nota:

Tenere gli oggetti appuntiti lontani dallo schermo del display digitale per evitare graffi e raschiature.

Selezione della modalità di pulizia

Lavaggio pavimenti

Modalità AUTO



- In modalità AUTO, il sensore iLoop rileva automaticamente la presenza di sporco sul pavimento e applica la quantità di detergente e la potenza di aspirazione appropriate.
- Una spia rossa del circuito di monitoraggio dello sporco indica la presenza di sporco eccessivo e una spia blu indica la presenza di sporco minore. Questa modalità fornisce automaticamente la migliore soluzione detergente.

Modalità MAX



- Premere il pulsante Seleziona sinistro o destro per accedere alla modalità MAX.
- In modalità MAX, l'apparecchio applica la massima potenza di aspirazione e spruzza acqua/soluzione per le macchie in profondità.

Modalità ULTRA



- Premere il pulsante Seleziona sinistro o destro per accedere alla modalità ULTRA.
- Nella modalità ULTRA, l'apparecchio si preparerà per 30 secondi e successivamente inizierà a funzionare. Questa modalità è ideale per la pulizia approfondita.

Modalità ASPIRAZIONE



- Premere il pulsante Seleziona sinistro o destro per accedere alla modalità ASPIRAZIONE.
- In modalità ASPIRAZIONE, l'apparecchio assorbe acqua. Si consiglia di utilizzare questa modalità sulla superficie bagnata.

Aspirapolvere

Modalità AUTO



- Quando l'unità principale viene utilizzata come aspirapolvere, l'apparecchio si avvia in modalità AUTO per impostazione predefinita.

Modalità MAX



- Premere il pulsante Seleziona sinistro o destro per accedere alla modalità MAX.
- In modalità MAX, l'apparecchio applicherà la massima potenza di aspirazione per rimuovere le macchie ostinate.

App

Tutte le funzioni possono essere eseguite tramite l'app Tineco. Scaricare l'app Tineco dall'App Store, da Google Play e dal sito ufficiale di Tineco.

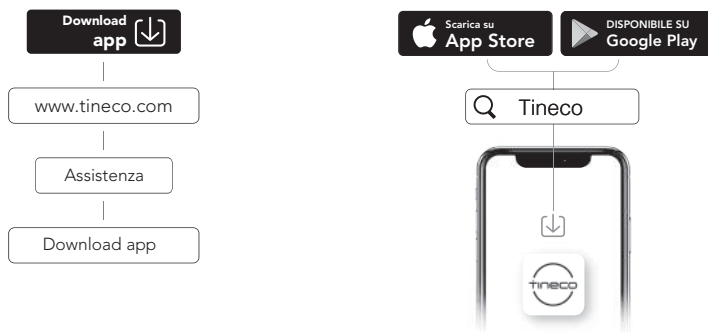

Nota:

La lingua predefinita per il messaggio vocale è l'inglese, è possibile impostare altre lingue tramite l'app.

Messaggio vocale (i contenuti possono variare in base al tipo).

Stato	Promemoria
Azioni precedenti al primo utilizzo	Ciao, Tineco Assistant ti dà il benvenuto. Iniziamo con la Guida rapida.
Messaggi vocali attivati	Messaggi vocali attivati.
Messaggi vocali disattivati	Messaggi vocali disattivati.
Connettere l'app Tineco	Scansionare il codice QR per scaricare l'app e connettere l'apparecchio.
Modalità Auto per impostazione predefinita	Modalità Auto.
Passare alla modalità Aspirazione	Modalità Aspirazione.
Passare alla modalità Max	Modalità Max.
Passare alla modalità Ultra	Modalità Ultra.
Livello della batteria: 10-20%	Livello di carica basso.
Livello della batteria: 0~10%	Livello di carica basso. Ricaricare l'apparecchio.
Serbatoio dell'acqua pulita vuoto	Acqua insufficiente nel serbatoio dell'acqua pulita. Riempire di acqua.
È necessaria la pulizia automatica	Per ottimizzare le prestazioni di pulizia, eseguire il ciclo di pulizia automatica.
Impossibile eseguire la pulizia automatica	Posizionare l'apparecchio sulla base di ricarica per iniziare la pulizia automatica.
Serbatoio dell'acqua sporca pieno	Serbatoio dell'acqua sporca pieno. Svuotarlo.
Preparare la soluzione in modalità Ultra	La soluzione è pronta. Inizia a pulire.
Il rullo della spazzola è aggrovigliato	Pulisci il rullo della spazzola.
Speinto	Spegnimento.
Batteria insufficiente per la pulizia automatica	Livello di carica basso. Ricaricare prima di iniziare la pulizia automatica.
Pulizia del rullo della spazzola	Pulizia del rullo della spazzola.
Pulizia del tubo	Pulizia del tubo.
Asciugatura del rullo della spazzola	Asciugatura del rullo della spazzola.
Pulizia approfondita	Pulizia approfondita.
Pulizia automatica completata	Pulizia automatica completata. Svuotare e pulire il serbatoio dell'acqua sporca per evitare i cattivi odori.
Avvio ricarica	Ricarica in corso.
Acqua non sufficiente per la pulizia automatica	Riempire con acqua e iniziare la pulizia automatica.

Manutenzione

Nota:

- Per raggiungere prestazioni ottimali e per evitare odori sgradevoli, **pulire e asciugare** sempre il serbatoio dell'acqua sporca, i filtri, il rullo della spazzola, il coperchio del rullo della spazzola **completamente** dopo ogni uso.
- Assicurarsi che ogni componente sia installato correttamente, altrimenti l'apparecchio potrebbe non funzionare nel modo corretto.
- Non immergere l'apparecchio o lavarlo sott'acqua.
- Un po' d'acqua potrebbe rimanere nell'apparecchio a seguito dell'ispezione di fabbrica.
- Dopo la manutenzione, collocare l'apparecchio sulla base di ricarica in posizione verticale. Non esporre l'apparecchio alla luce diretta del sole e conservarlo al chiuso e in un luogo asciutto.

Unità principale

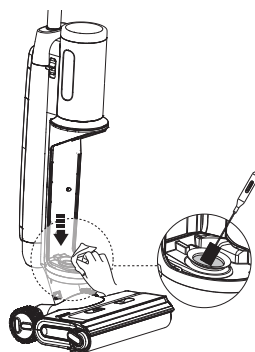
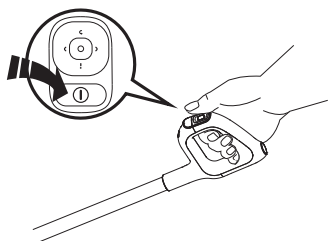

Per ridurre il rischio di lesioni, spegnere prima di eseguire la manutenzione.

Pulire il sensore di sporco con un panno umido o l'apposito strumento di pulizia.

Serbatoio dell'acqua sporca

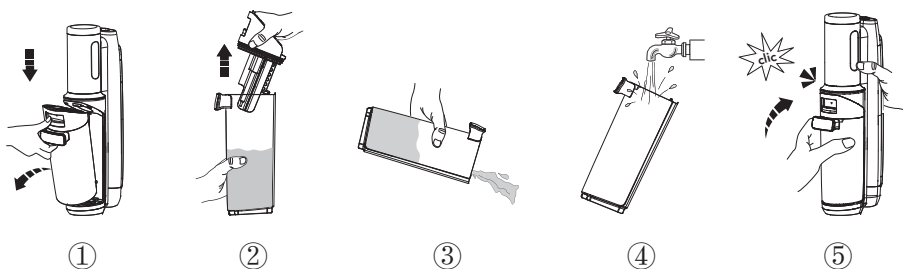

- Quando l'acqua sporca raggiunge la linea MAX, l'apparecchio smette di funzionare e sul display viene visualizzato un promemoria e riprodotto un messaggio vocale.
- Sollevare il coperchio del serbatoio per svuotare il serbatoio dell'acqua sporca. Utilizzare lo strumento di pulizia per rimuovere i residui rimanenti. Sciacquare l'interno del serbatoio dell'acqua sporca e riposizionarlo nell'apparecchio.

Filtro a secco

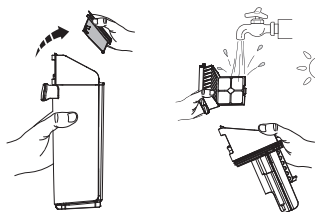

Afferrare l'area incassata su ciascun lato del filtro a secco e tirare verso l'alto. Risciacquare con acqua corrente e lasciare asciugare completamente prima di riutilizzarlo con il coperchio del serbatoio dell'acqua sporca.

* Un filtro a secco di ricambio è fornito con l'apparecchio per una comoda sostituzione.

Pulizia automatica del rullo della spazzola

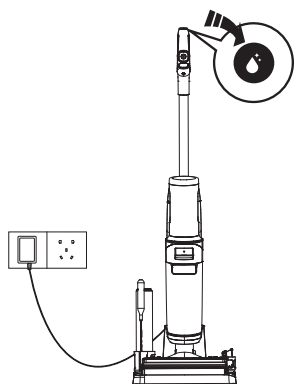

1. Dopo l'uso, posizionare l'apparecchio sulla base di ricarica; il sensore rileva automaticamente il livello di sporcizia.
2. Premere il pulsante della pulizia automatica e selezionare Pulizia automatica rapida (richiede 3 minuti) o Super pulizia automatica (richiede 6 minuti) per iniziare il processo.
3. Una volta completato, pulire il serbatoio dell'acqua sporca. L'apparecchio inizia a ricaricarsi.

Nota:

- Assicurarsi che la base di ricarica sia collegata e che il livello della batteria sia superiore al 20%.
- Prima del ciclo di pulizia automatica, pulire il serbatoio dell'acqua sporca e assicurarsi che il livello dell'acqua nel serbatoio dell'acqua pulita superi il 40%.

Coperchio del rullo della spazzola

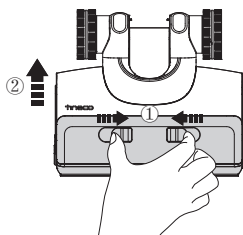

Premere i fermi sul coperchio e tirare verso l'alto per rimuoverlo.

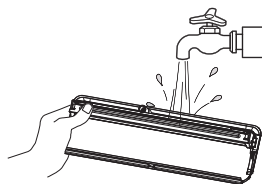

Risciacquare con acqua.

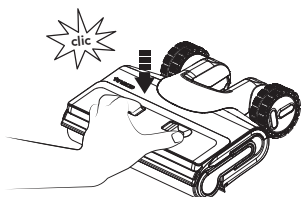

Durante il reinserimento, bloccare sempre il coperchio della spazzola in posizione per evitare perdite.

Rullo della spazzola

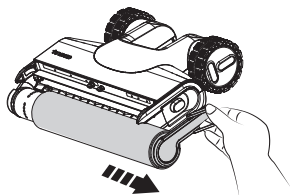

Rimuovere il rullo della spazzola afferrando la corrispettiva linguetta ed estraendola.

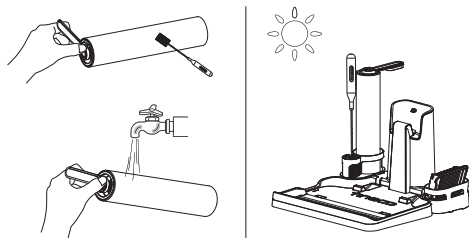

Utilizzando lo strumento di pulizia, rimuovere i capelli e i residui di sporco avvolti intorno al rullo e sciacquare con acqua. Reinserire il rullo della spazzola nel supporto accessori e lasciarlo asciugare completamente prima di reinstallarlo.

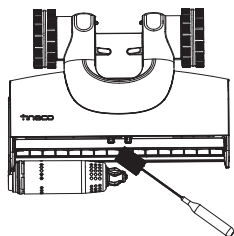

Rimuovere peli e detriti dalla camera del rullo della spazzola e dall'apertura con lo strumento di pulizia.

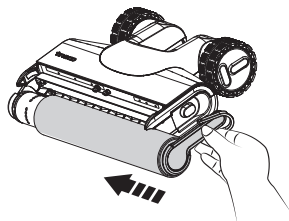

Sostituire il rullo della spazzola inserendone l'estremità nel lato sinistro del supporto, quindi attaccare la linguetta del rullo alla fibbia magnetica sul lato destro per bloccarlo in posizione.

Nota:

- Con l'apparecchio viene fornito un rullo della spazzola di ricambio per una comoda sostituzione.
- Per mantenere prestazioni ottimali, sostituire il rullo della spazzola ogni 8 mesi.

Contenitore della polvere

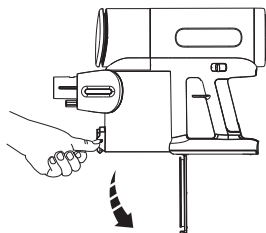

Premere il pulsante di rilascio sul lato del contenitore della polvere per svuotarne il contenuto.

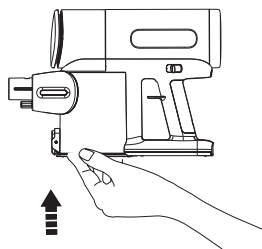

Chiudere e fare clic sulla linguetta del contenitore della polvere per riposizionarlo.

Filtro a rete

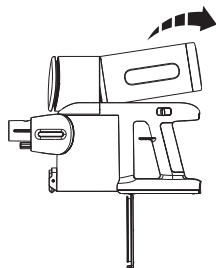

Estrarre lo strumento di rimozione del gruppo multicono.

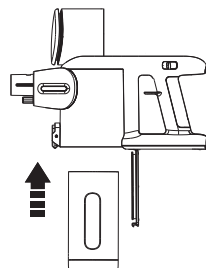

Inserire lo strumento di rimozione del gruppo multicono verso l'alto nel contenitore della polvere.

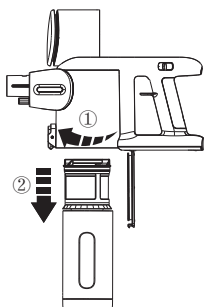

Ruotare per rimuovere il filtro a rete.

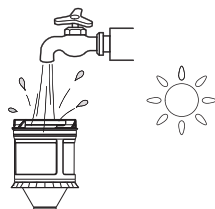

Pulire il filtro e asciugarlo completamente prima di reinstallarlo.

Filtro HEPA

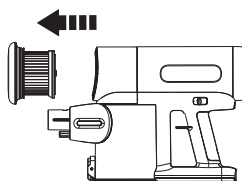

Estrarre il filtro HEPA (con design magnetico) per pulirlo. Non utilizzare l'apparecchio senza aver prima installato il filtro HEPA.

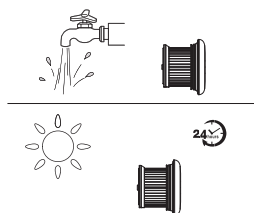

Il filtro HEPA può essere lavato sotto l'acqua corrente e deve essere completamente asciutto prima di essere reinstallato.

Sensore della polvere

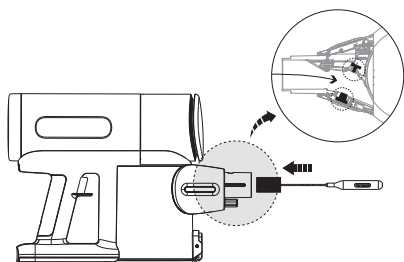

Per evitare l'accumulo di polvere che può influire sulle prestazioni di pulizia, pulire la bocchetta di aspirazione con lo strumento di pulizia.

IT

Mini spazzola motorizzata

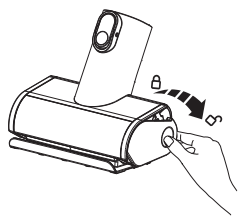

Premere contro il coperchio dell'estremità del rullo verso il basso.

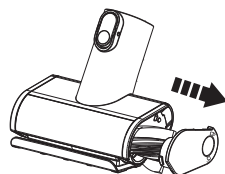

Estrarre il rullo della spazzola.

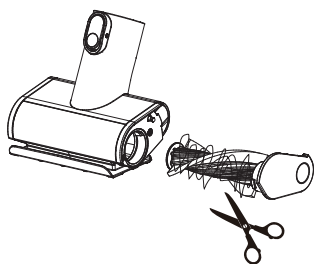

Rimuovere i detriti avvolti attorno al rullo con uno strumento di pulizia.

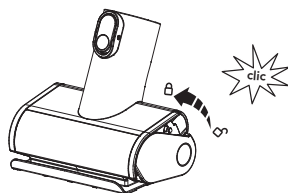

Reinserire completamente il rullo della spazzola inclinandolo e spingerlo verso l'alto fino a quando non scatta in posizione.

Rullo della spazzola (aspirapolvere)

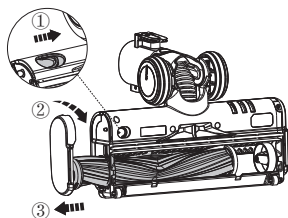

Far scorrere l'interruttore per aprire il coperchio terminale del rullo della spazzola e ruotarlo in senso orario prima di estrarre il rullo della spazzola.

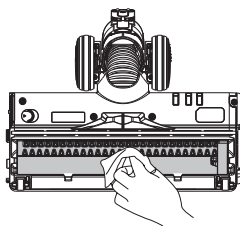

Dopo aver rimosso il rullo della spazzola, pulire delicatamente la finestra della spazzola, la bocchetta di aspirazione e la fila di denti in plastica.

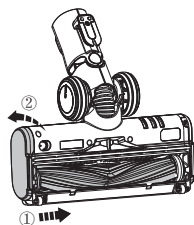

Reinserire completamente il rullo della spazzola nella finestra della spazzola e ruotare il coperchio in senso antiorario fino a quando non scatta in posizione.

Avvertenza:

- La spazzola motorizzata contiene componenti elettrici che non devono entrare essere immersi o lavati in/con acqua.
- Per ridurre il rischio di lesioni, non toccare il rullo della spazzola mentre l'apparecchio è in funzione.

Scansionare il codice QR qui sotto
per ottenere video sulla
cura del prodotto.



Risoluzione dei problemi

Problema	Possibile causa	Soluzione
L'apparecchio non si accende	1. Alimentazione assente 2. Protezione automatica contro il surriscaldamento	1. Ricaricare l'apparecchio 2. Lasciare che l'apparecchio si raffreddi, quindi riaccenderlo
Debole potenza di aspirazione	Il filtro a secco non è installato o è sporco	Installare il filtro a secco o pulirlo e lasciarlo asciugare completamente
L'animazione mostra che il rullo della spazzola è aggrovigliato 🔊 Messaggio vocale: Pulire il rullo della spazzola	Il rullo della spazzola è bloccato	Rimuovere le ostruzioni
Icona Wi-Fi spenta	Connessione Wi-Fi assente	Seguire le istruzioni dell'app per attivare la connessione Wi-Fi
L'animazione mostra che il serbatoio dell'acqua pulita è vuoto 🔊 Messaggio vocale: Acqua insufficiente nel serbatoio dell'acqua pulita. Riempire di acqua	Il serbatoio dell'acqua pulita è vuoto	Riempire il serbatoio dell'acqua pulita
L'animazione mostra che il serbatoio dell'acqua sporca è pieno 🔊 Messaggio vocale: Serbatoio dell'acqua sporca pieno. Svuotarlo	L'acqua sporca nel serbatoio dell'acqua sporca ha raggiunto la linea MAX	Scaricare l'acqua sporca, quindi reinstallare il serbatoio dell'acqua sporca
Tutte le spie spente durante il funzionamento	Surriscaldamento o malfunzionamento della batteria	Raffreddare l'apparecchio e riavviarlo
Livello della batteria < 10% 🔊 Messaggio vocale: Livello di carica basso. Ricaricare l'apparecchio	Livello di carica basso	Ricaricare l'apparecchio o riavviarlo

Nota:

Se la precedente guida alla risoluzione dei problemi non fornisce una soluzione, visitare il nostro sito web www.tineco.com per ricevere ulteriore supporto.

Garanzia

GARANZIA LIMITATA DI 2 ANNI

- Si applica solo agli acquisti effettuati presso i rivenditori Tineco autorizzati.
- La garanzia è soggetta alla conformità ai requisiti riportati nel manuale d'istruzioni e alle condizioni riportate di seguito.
- Questa garanzia è regolata e interpretata secondo le leggi del Paese in cui è stato effettuato l'acquisto. Forniamo una garanzia di 2 anni o un periodo di garanzia come stabilito dalla legge locale applicabile, a seconda di quale sia più lungo.

CHE COSA COPRE LA GARANZIA?

- Questo apparecchio Tineco è coperto da una garanzia di 2 anno contro difetti di materiali e fabbricazione, se utilizzato in ambito privato domestico e conformemente al manuale d'istruzioni Tineco. Gli accessori motorizzati e la batteria acquistati separatamente sono coperti da una garanzia di 1 anno.
- Questa garanzia copre, senza costi aggiuntivi, la manodopera e i componenti necessari per assicurare che l'apparecchio funzioni correttamente durante il periodo di garanzia.
- Questa garanzia è valida esclusivamente se l'apparecchio è utilizzato nel Paese in cui è stato venduto.

CHE COSA NON COPRE LA GARANZIA?

Tineco declina ogni responsabilità per costi, danni o riparazioni risultanti da:

- Apparecchi acquistati da rivenditori non autorizzati.
- Utilizzo o manipolazione negligenti, uso improprio, abuso e/o assenza di manutenzione o utilizzo non conforme al manuale d'istruzioni Tineco.
- Utilizzo dell'apparecchio in ambiti non domestici, ad es. per scopi commerciali o di noleggio.
- Utilizzo di parti non conformi al manuale d'istruzioni Tineco.
- Utilizzo di parti e accessori diversi da quelli prodotti o fabbricati da Tineco.
- Fattori esterni non correlati alla qualità e all'uso del prodotto, quali: agenti atmosferici, modifiche, incidenti, interruzioni dell'alimentazione elettrica, picchi di corrente o azioni di forza maggiore.
- Riparazioni o modifiche effettuate da persone o agenti non autorizzati.
- Mancata rimozione di ostruzioni e altri materiali pericolosi dall'apparecchio.
- Normale usura delle parti, come il contenitore della polvere, la cinghia, il filtro HEPA, la barra della spazzola e il cavo di alimentazione (se sono stati rilevati danni esterni o abuso), danni a tappeti o pavimenti a causa di un utilizzo non conforme alle istruzioni del fabbricante o mancato spengimento della spazzola quando necessario.
- Riduzione della durata della batteria a causa dell'utilizzo o dell'invecchiamento della batteria.

INTERVENTI IN GARANZIA

- Qualsiasi garanzia implicita relativa all'apparecchio, tra cui la garanzia di commerciabilità o la garanzia di adeguatezza per uno scopo particolare, è limitata alla durata di questa garanzia.
- La garanzia si applica esclusivamente all'acquirente originale e alla batteria originale e non è trasferibile.
- Questa garanzia limitata conferisce specifici diritti legali. L'acquirente potrebbe godere di altri diritti a seconda della regione geografica.
- La garanzia del fabbricante potrebbe non essere applicabile in tutti i casi e dipendere da fattori come: l'uso del prodotto, il luogo di acquisto del prodotto, il venditore del prodotto. Leggere attentamente la garanzia e contattare il fabbricante per qualsiasi domanda.

LIMITI ED ESCLUSIONI DELLA GARANZIA

Registrazione: Consigliamo vivamente di registrare l'apparecchio al momento dell'acquisto accedendo al nostro sito web ufficiale (www.tineco.com) o scansionando il codice QR (vedere a destra) per godere di ulteriori vantaggi esclusivi. Per la registrazione, immettere il numero di serie completo (riportato sul retro dell'apparecchio).

La mancata registrazione del prodotto non limita i diritti offerti dalla garanzia.



Come richiedere un intervento in garanzia: conservare la prova d'acquisto. Per richiedere un intervento coperto dalla nostra Garanzia limitata, è necessario fornire il numero di serie e la ricevuta originale dell'acquisto recante la data di acquisto e il numero d'ordine. Tutte le riparazioni verranno effettuate da Tineco o da un suo agente autorizzato. Tutte le parti difettose sostituite diventeranno di proprietà di Tineco. Le riparazioni in garanzia non estendono la durata della garanzia.

Visitare il sito Web Tineco
www.tineco.com
per ricevere supporto da un
team di assistenza clienti esperto.

INHOUD

Belangrijke veiligheidsinstructies	136
Specificaties	141
Overzicht	142
Accessoires	144
Montage	145
Werking	147
Onderhoud	153
Probleemoplossing	159
Garantie	160



MEER TALEN

ZIJN BESCHIKBAAR OP ONZE OFFICIËLE WEBSITE



TINECO IS HIER OM TE HELPEN.

We nemen binnen één werkdag contact met u op.



www.tineco.com

Belangrijke veiligheidsinstructies

BEWAAR DEZE INSTRUCTIES

Alleen voor huishoudelijk gebruik.

Bij het gebruik van een elektrisch apparaat moeten altijd basisvoorzorgsmaatregelen worden genomen, waaronder de volgende:

LEES ALLE INSTRUCTIES VOOR GEBRUIK (DIT APPARAAT). Het niet opvolgen van de waarschuwingen en instructies kan leiden tot elektrische schokken, brand en/of ernstig letsel.

WAARSCHUWING – Om het risico op brand, elektrische schokken of letsel te verkleinen:

1. Dit apparaat kan worden gebruikt door kinderen vanaf 8 jaar en personen met verminderde lichamelijke, zintuiglijke of geestelijke vermogens of met gebrek aan ervaring en kennis, indien zij onder toezicht staan of instructies hebben gekregen over het veilig gebruik van het apparaat en de gevaren ervan begrijpen. Kinderen mogen niet met het apparaat spelen. Reiniging en gebruikersonderhoud mogen niet zonder toezicht door kinderen worden uitgevoerd.
2. Het apparaat mag niet worden gebruikt door personen (inclusief kinderen) met verminderde fysieke, zintuiglijke of mentale vermogens, of met gebrek aan ervaring en kennis, tenzij zij onder toezicht staan of instructies hebben gekregen.
3. Alleen binnenshuis gebruiken, op vloeroppervlakken zonder tapijt, zoals vinyl, tegels, verzegeld hout, enz. Pas op dat u niet over losse voorwerpen of randen van tapijten loopt. Als de borstel vastloopt, kan ertoe leiden dat de riem voortijdig kapot gaat.
4. Niet als speelgoed gebruiken. Nauw aandacht is nodig bij gebruik door of in de buurt van kinderen, huisdieren of planten.
5. Gebruik alleen zoals beschreven in deze handleiding. Gebruik alleen door de fabrikant aanbevolen hulpstukken.
6. Niet gebruiken met een beschadigd snoer of stekker. Als het apparaat is gevallen, beschadigd, buiten heeft gestaan, in het water is gevallen of niet naar behoren werkt, breng het dan terug naar een servicecentrum.
7. Raak de oplader, inclusief de opladerstekker, en opladeraansluitingen niet met natte handen aan.
8. Steek geen voorwerpen in openingen. Niet gebruiken met een geblokkeerde opening; vrijhouden van stof, pluïsjes, haar en alles wat de luchtstroom kan verminderen.
9. Houd haar, losse kleding, vingers en alle lichaamsdelen uit de buurt van openingen en bewegende onderdelen.
10. Gebruik extra voorzichtigheid bij het reinigen van trappen.
11. Gebruik hem niet om brandbare of ontvlambare vloeistoffen op te zuigen, zoals benzine, en gebruik hem ook niet in gebieden waar ze aanwezig kunnen zijn.
12. Zuig niets op dat brandt of rookt, zoals sigaretten, lucifers of hete as.
13. Niet gebruiken zonder filter.

14. Voorkom onbedoelde activering. Zorg ervoor dat de schakelaar in de uit-positie staat voordat u het apparaat oppakt of draagt. Het dragen van het apparaat met uw vinger op de schakelaar of het inschakelen van een apparaat waarop de schakelaar is ingeschakeld, kan tot ongelukken leiden.
15. Schakel het apparaat altijd uit voordat u aanpassingen maakt, accessoires verwisselt of het apparaat opbergt. Dergelijke preventieve veiligheidsmaatregelen verminderen het risico dat het apparaat per ongeluk wordt gestart.
16. Laad alleen op met de oplader die is gespecificeerd door Tineco. Een oplader die geschikt is voor een bepaald type batterijpack, kan brandgevaar opleveren bij gebruik met een andere batterijpack.
17. Gebruik alleen apparaten met speciaal daarvoor bestemde Tineco-batterijen. Het gebruik van andere batterijen kan leiden tot letsel en brand.
18. Onder zware omstandigheden kan vloeistof uit de batterij worden gespoten; Vermijd contact. Als er per ongeluk contact plaatsvindt, spoel dan met water. Als er vloeistof in contact komt met de ogen, zoek dan medische hulp. Vloeistof die uit de batterij spuit, kan irritatie of brandwonden veroorzaken.
19. Gebruik geen batterijpack of apparaat dat beschadigd of aangepast is. Beschadigde of aangepaste batterijen kunnen onvoorspelbaar gedrag vertonen, wat kan leiden tot brand, explosie of risico op letsel.
20. Stel een batterijpack of apparaat niet bloot aan vuur of hoge temperaturen. Blootstelling aan vuur of temperaturen boven 130 °C kan een explosie veroorzaken.
21. Volg alle oplaadinstructies en laad het batterijpack of het apparaat niet op buiten het in de instructies aangegeven temperatuurbereik. Onjuist opladen of bij temperaturen buiten het gespecificeerde bereik kan de batterij beschadigen en het risico op brand vergroten.
22. Laat onderhoud uitvoeren door een gekwalificeerde reparateur met alleen identieke vervangingsonderdelen. Dit zorgt ervoor dat de veiligheid van het product wordt gehandhaafd.
23. Dit apparaat bevat batterijcellen die niet kunnen worden vervangen. Pas het apparaat of het batterijpack niet aan en probeer het niet te repareren, behalve zoals aangegeven in de instructies voor gebruik en onderhoud.
24. Schakel dit apparaat altijd uit voordat u het gemotoriseerde mondstuk aansluit of loskoppelt.
25. Laad of berg het apparaat niet buiten of in de auto op. Laad, bewaar of gebruik de batterij alleen in een droge ruimte binnenshuis waar de temperatuur hoger is dan 4 °C maar lager dan 40 °C. Het oplader is alleen voor gebruik binnenshuis.
26. Niet gebruiken om ultrafijne deeltjes op te zuigen, zoals kalk, cement, zaagsel, gipspoeder of as.
27. Niet gebruiken om scherpe voorwerpen op te zuigen, zoals metalen spijkers, stukjes glas, metalen paperclips of pinnen.
28. Niet gebruiken om gevaarlijke materialen en chemicaliën op te zuigen, zoals oplosmiddelen, afvoerreiniger, sterke zuren of sterke basen.
29. Stop onmiddellijk met het gebruik als het apparaat oververhit raakt, ongebruikelijke geluiden maakt, ongebruikelijke geuren produceert, weinig zuigt of elektriciteit lekt.
30. Schakel de reiniger UIT en trek de stekker uit het stopcontact voor langdurige opslag.

31. Reinig de vuilwatertank altijd na elk gebruik om mogelijke verstopping te voorkomen, wat kan leiden tot een lage zuigkracht, oververhitting van de motor of een verkorting van de levensduur van het apparaat.
32. Na gebruik op de juiste manier binnenshuis op een droge plaats bewaren.
33. Plaats het apparaat niet in stilstaand water of dompel het niet onder en probeer overstroomde gebieden niet te reinigen.
34. Alle gegevens en technische instructies van deze handleiding zijn gebaseerd op resultaten van laboratoriumtests van Tineco of aangewezen derden. Het bedrijf behoudt zich alle rechten voor op definitieve toelichtingen.
35. De stekker moet uit het stopcontact worden gehaald voordat u het apparaat reinigt of onderhoudt.
36. Er kan gevaar ontstaan als het apparaat over het netsnoer loopt.
37. Gebruik het apparaat niet als de waterdiepte meer dan 5 mm boven het oppervlak ligt.
38. Trek de stekker niet uit het stopcontact door aan het netsnoer te trekken. Om de stekker uit het stopcontact te halen, pakt u de stekker vast, niet het netsnoer.
39. Als de batterij niet in gebruik is, houd deze dan uit de buurt van metalen voorwerpen, zoals paperclips, munten, sleutels, spijkers, schroeven of andere kleine metalen voorwerpen, die een verbinding kunnen vormen tussen de batterijpolen. Kortsluiting van de batterijpolen kan brandwonden of brand veroorzaken.

Bereik van gebruik

1. De draadloze reiniger voor harde vloeren moet worden gebruikt op harde vloeren binnenshuis, zoals vinyl, tegels, verzegeld hout, enz. Gebruik op een ruw oppervlak levert mogelijk niet de beste prestaties op.
2. Houd uw apparaat uit de buurt van warmtebronnen, zoals een open haard of kachel, om vervorming van de behuizing te voorkomen.
3. Niet gebruiken om brandbare of ontvlambare vloeistoffen, ultrafijne deeltjes, scherpe voorwerpen, gevaarlijke stoffen, chemicaliën of iets dat brandt of rookt op te zuigen, zoals hierboven beschreven.

Over reinigingsoplossing

1. WAARSCHUWING – Om het risico van brand en elektrische schokken te verminderen - Gebruik alleen Tineco-schoonmaakmiddel dat ontworpen is voor gebruik met deze machine.
2. Een grote hoeveelheid reinigingsoplossing die in de motor terechtkomt, kan schade aan het apparaat veroorzaken.
3. Voeg oplossing toe zoals geïnstrueerd in de sectie Bediening. We raden aan de meegeleverde reinigingsoplossing te gebruiken. Gebruik het product niet met een zure, alkalische oplossing of andere stoffen die schadelijk zijn voor het milieu.
4. Buiten het bereik van kinderen houden. Aanraking met de ogen en de huid vermijden, anders grondig met water spoelen. Indien de irritatie aanhoudt, een arts raadplegen. Raadpleeg een arts als het product is ingeslikt.
5. Afvoer van vuil water en oplossing moet voldoen aan de plaatselijke milieuvorschriften.

Over het apparaat

1. Pas het apparaat niet aan en probeer het niet te repareren, behalve zoals aangegeven in de instructies voor bediening en reiniging.
2. Laad het apparaat op met de Tineco-adapter. Invoerspanning: AC 100-240 V. Zowel hoge als lage spanningen kunnen de adapter of het apparaat beschadigen of zelfs gevaar opleveren voor de gebruiker.
3. Gebruik extra voorzichtigheid bij het reinigen van trappen.
4. Zorg ervoor dat de stroomschakelaar in de UIT-positie staat voordat u het apparaat opneemt of draagt. Leg het apparaat niet plat of leun het niet om te voorkomen dat vuil water de motor binnendringt.
5. Plaats het apparaat op het oplaadstation om te voorkomen dat u er per ongeluk over struikelt.
6. Installeer voor gebruik de vuilwatertank en de schoonwatertank altijd op de juiste manier.
7. Laat het apparaat of de oplader niet nat worden om het risico op brand of letsel door kortsluiting te voorkomen.

Recycling-instructies volgens de batterijwet



De niet-afneembare oplaadbare batterij bevat materialen die schadelijk zijn voor het milieu en moet daarom uit het apparaat worden verwijderd voordat het wordt weggegooid. Het apparaat moet uitgeschakeld zijn voordat u de oplaadbare batterij verwijdert. Alleen gekwalificeerd personeel mag de batterij verwijderen.

Batterijen en oplaadbare batterijen mogen niet worden afgevoerd met het huisvuil! Iedere consument is verplicht alle batterijen en oplaadbare batterijen, ongeacht of deze schadelijke stoffen bevatten of niet, in te leveren bij een inzamelpunt in zijn of haar gemeente/wijk of bij een winkelier, zodat deze op een milieuvriendelijke manier kunnen worden afgevoerd. Batterijen en oplaadbare batterijen mogen alleen leeg worden geretourneerd.

Batterijen en oplaadbare batterijen zijn daarom gemarkeerd met het symbool links.

Recycling-instructies volgens AEEA



Het symbool hiernaast van een doorgekruiste vuilnisbak op wielen geeft aan dat dit apparaat valt onder Richtlijn 2012/19/EU. Volgens deze richtlijn mag dit apparaat aan het einde van de levensduur niet bij het gewone huisvuil, maar moet het worden ingeleverd bij speciale inzamelplaatsen, recyclingdepots of afvalverwerkingsbedrijven. Deze verwijdering is gratis voor u.

Voor de Duitse markt geldt het volgende:







Wanneer u een nieuw apparaat koopt, hebt u het recht het bijbehorende oude apparaat bij uw dealer in te leveren. Detailhandelaren in elektrische en elektronische apparatuur met een verkoopoppervlakte van ten minste 400 vierkante meter en kruideniers met een verkoopoppervlakte van ten minste 800 vierkante meter die regelmatig elektrische en elektronische apparatuur verkopen, zijn ook verplicht oude apparatuur gratis terug te nemen, zelfs zonder een nieuwe te kopen, indien de oude apparatuur niet groter is dan 25 cm. De importeur biedt u rechtstreeks in de winkels en op de markten terugnamemogelijkheden. U kunt ook bij uw winkelier informeren naar lokale retournemogelijkheden.

Als uw oude apparaat persoonlijke gegevens bevat, bent u zelf verantwoordelijk voor het verwijderen ervan voordat u het terugstuurt. Als dit mogelijk is zonder het oude apparaat te vernietigen, verwijdert u de oude batterijen of oplaadbare batterijen en lampen voordat u het oude apparaat inlevert voor verwijdering en brengt u ze naar een afzonderlijke inzameling. In het geval van ingebouwde oplaadbare batterijen moet er bij het weggooien op worden gewezen dat het apparaat een oplaadbare batterij bevat. U kunt bij uw gemeente of stadsbestuur informeren naar andere mogelijkheden voor de verwijdering van het versleten product.

Voor EU-landen:

Ga voor informatie over de EU-conformiteitsverklaring naar www.tineco.com.

Symbolen:

	Lees de instructiehandleiding
	Klasse II
	Kortsluitvaste veiligheidstransformator
	Schakelende voeding
	Alleen voor gebruik binnenshuis
	Gelijkstroom
	Wisselstroom

Specificaties

Product	FLOOR ONE S7 COMBO SERIE
AC-Invoer	100-240 V~
Spanning	25,2 V= 3900 mAh Lion
Nominaal vermogen	250 W
Looptijd	Vloerwasser: 28~40 min/stofzuiger: 25~65 min
Oplaadtijd	4~5 uur
Waterstroomsnelheid	20~100 ml/min
CWT-capaciteit	~0,85 L
DWT-capaciteit	~0,72 L
Waterproof	IPX4

Overzicht

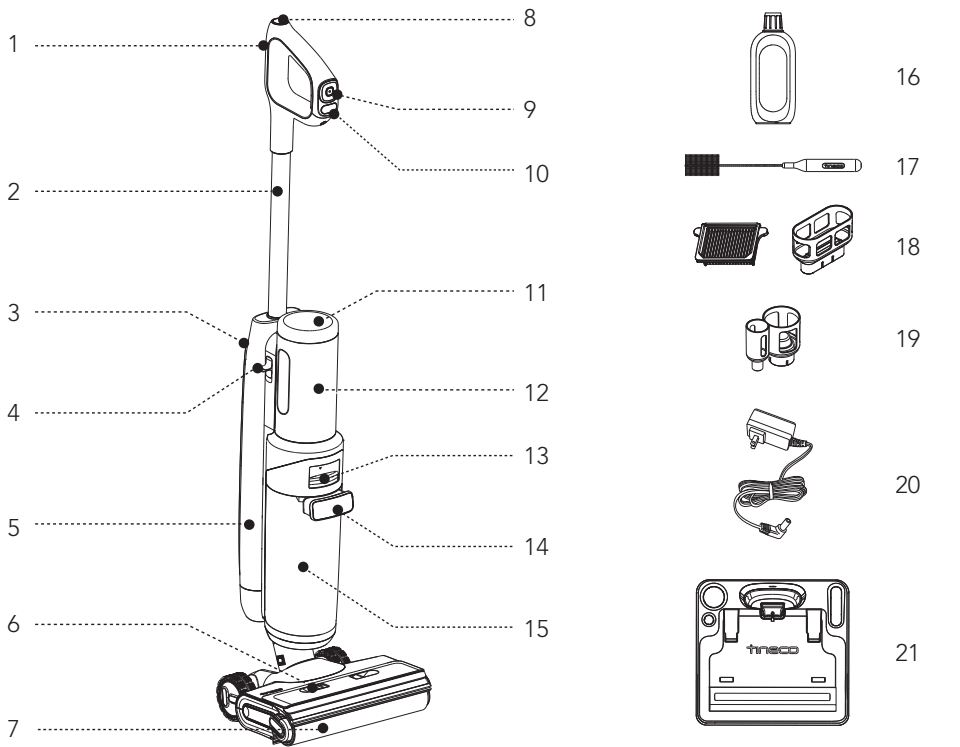

- | | |
|--------------------------------------|--|
| 1. Wifi-/Mute-/Taalomschakelingsknop | 12. Stroombron |
| 2. Buis | 13. Vrijgave vuilwatertank |
| 3. Buisvrijgave | 14. Handgreep vuilwatertank |
| 4. Vrijgave stroombron | 15. Vuilwatertank (DWT) |
| 5. Schoonwatertank (CWT) | 16. Ontgeurings- & reinigungsoplossing |
| 6. Deksel van de borstelrol | 17. Reinigungsgereedschap |
| 7. Borstelrol | 18. Droogfilter & houder |
| 8. Knop zelfreiniging | 19. Houder voor accessoires |
| 9. Menuknop | 20. Adapter |
| 10. Stroom aan/uit | 21. Laadstation |
| 11. Digitaal display | |

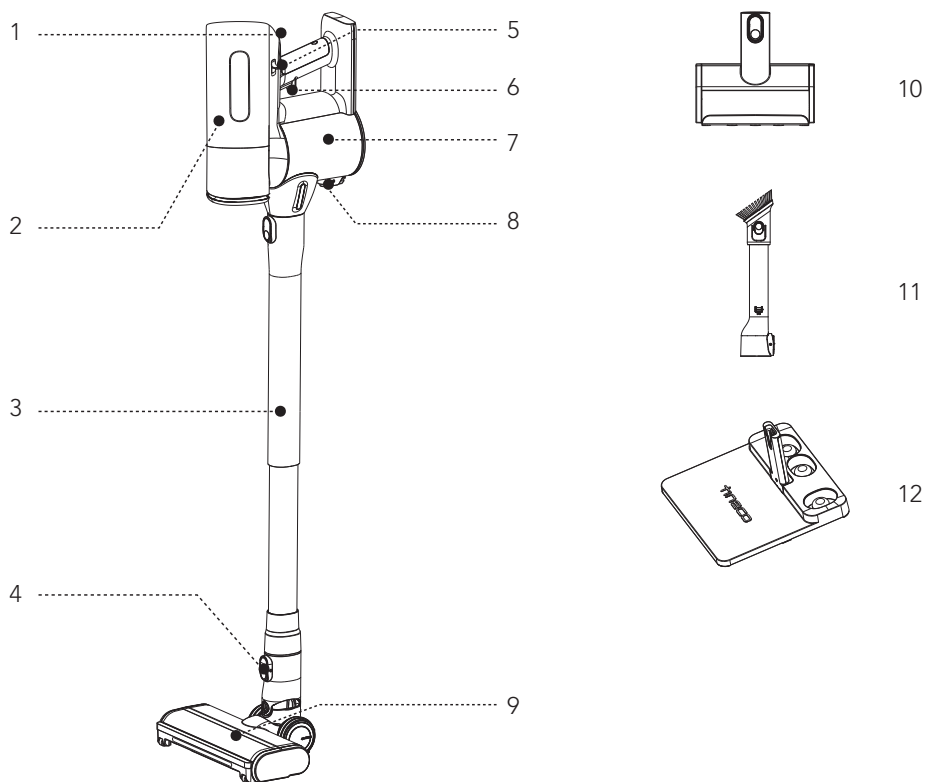

- | | |
|--|--|
| <ul style="list-style-type: none"> 1. AUTO-/MAX-modus 2. Gereedschap voor het verwijderen van de multicone-samenstelling 3. Buis 4. Ontgrendelknop 5. Ontgrendeling van de multicone-samenstelling 6. Stroom aan/uit | <ul style="list-style-type: none"> 7. Stofbak 8. Ontgrendeling stofbak leegmaken 9. Anti-klit powerborstel 10. Mini elektrische borstel 11. 2-in-1 afstofborstel kierenzuiger 12. Basis stofzuiger |
|--|--|

Accessoires

Opmerking:

Accessoires kunnen per markt verschillen. Als u meer accessoires nodig heeft, ga dan naar www.tineco.com of store.tineco.com.



Ontgeurings- & reinigungsoplossing

Verwijdert vuil, roet, vet en hardnekkige vlekken van de meeste soorten harde oppervlakken, zoals tegels, marmer, verzegelde hardhouten vloeren en meer.

Gebruik altijd de Tineco-oplossing in uw apparaat.

Voeg een flesje oplossing toe aan elke volle tank met schoon water.



Borstelrol

Zachte rolkop met borstelharen kan worden gebruikt om tegelijkertijd te stofzuigen en te dweilen. Het kan gemakkelijk worden gereinigd met de zelfreinigende functie.



Droogfilter

Droogfilter en filternet kunnen grote deeltjes en vuil blokkeren en zorgen voor de duurzaamheid van het apparaat.

* Installeer de droogfilter voor gebruik, anders kan dit leiden tot een zwakke zuigkracht.



Reinigingsgereedschap

Een volle borstel om de DWT, borstelkamer en opening te reinigen.

Het gereedschap heeft ook een borstelig uiteinde om vuil en modder op de rol en DWT te verwijderen.

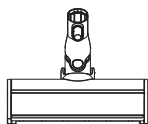

Anti-klit powerborstel

Ideaal voor zowel harde vloeren als tapijten. Neemt ingegraven vuil op zonder haarwikkel.



2-in-1 afstofborstel kierenzuiger

De slanke kierenzuiger is ideaal voor krappe plekjes, hoeken en spleten, terwijl de borstel ideaal is voor het reinigen van oppervlakken boven de vloer.

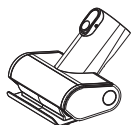

Mini elektrische borstel

Voor het stofzuigen van gestoffeerde meubelen, matrassen enz. Zuigt haren van huisdieren op en verwijdert ingeworteld vuil.

Montage

Hoe te monteren/demonteren

Vloerwasser

Opmerking: Raadpleeg "Werking" en "Onderhoud" voor de montage van de watertank en de borstel.

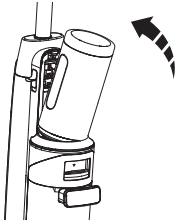

Om te installeren steekt u de stroombron in de vloerwasser, duwt u hem naar binnen en is de installatie voltooid wanneer u een klik hoort.

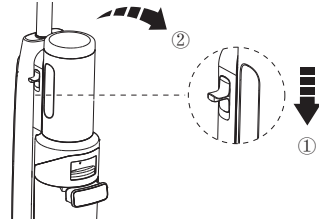

Om de stroombron te verwijderen, houdt u het apparaat met één hand vast en drukt u met de andere hand op de ontgrendelschijf.

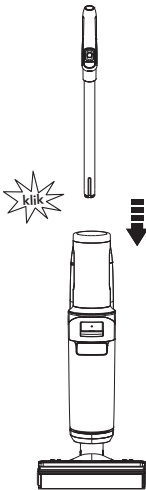

Om de handgreep te monteren, steekt u deze in het apparaat totdat u een klik hoort.

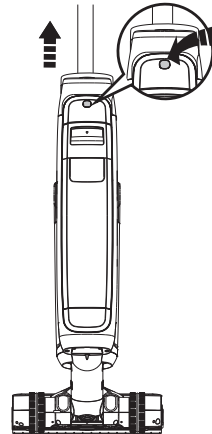

Om de handgreep te verwijderen, drukt u op de ontgrendelknop aan de achterkant van het apparaat en trekt u de handgreep omhoog.

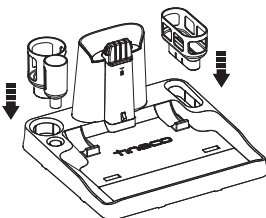

Plaats de droogfilterhouder en de accessoirehouder op de basis.

Stofzuiger

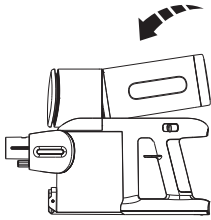

Om te installeren steekt u de stroombron in de stofzuiger, duwt u hem naar binnen en is de installatie voltooid wanneer u een klik hoort.

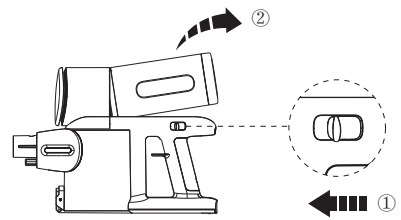

Om de stroombron te verwijderen, houdt u het apparaat met één hand vast en drukt u met de andere hand op de ontgrendelschuif.

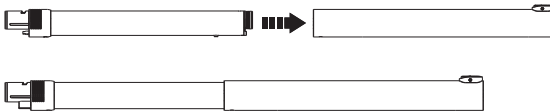

Sluit de buis aan.

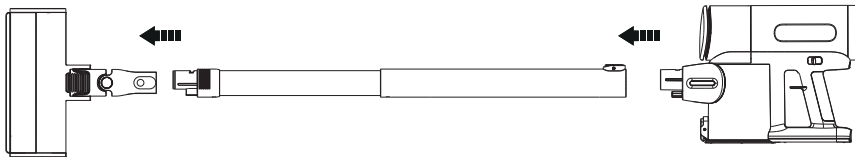

Sluit de borstel, buis en hoofdbehuizing aan zoals hierboven getoond.

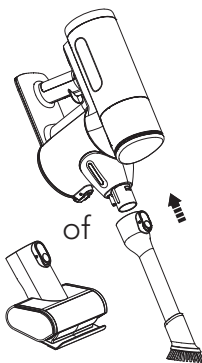

Sluit het accessoiregereedschap aan op de hoofdbehuizing.

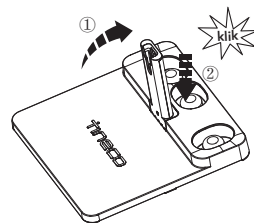

Til de paal op en druk hem hard aan om hem stevig op de basis vast te zetten.

Werking

Vorbereiden voor gebruik

Vloerwasser

- Laad het apparaat voor het eerste gebruik 4-5 uur op (zie "Opladingsinstructies" voor details).
* Gebaseerd op resultaten van Tineco laboratoriumtests. Laboratorium temperatuur 4 °C ~ 40 °C.
- Bij het eerste gebruik toont het apparaat de Snelstartgids en de Interactieve uitleg, druk op de Zelfreinigingsknop om deze af te sluiten.



Snelstartgids

Korte inleiding tot de knoppen en hoe het apparaat te gebruiken.



Interactieve handleiding

Handleiding voor de interactieve bewerkingen, waaronder vullen van de schoonwatertank, starten van de reiniging, pauzeren van de reiniging en reinigen van de vuilwatertank.

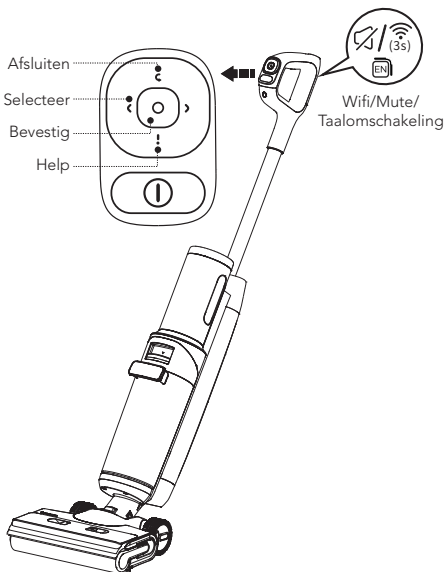

Menuknop

- ☑ Afsluiten: Druk om de huidige interface te verlaten.
- ⏪ Selecteer: Druk tijdens het reinigen op de linker- of rechterknop om tussen de verschillende standen te schakelen.
- Bevestig: Druk om een bepaalde modus in te stellen bij het schakelen.
- ! Help: Druk om de Tineco Assistent te openen die de snelstartgids, het onderhoud, de wifi-verbinding, de handgreepdemontage en de klantendienst bevat.

Wifi-/Mute-/Taalomschakelingsknop

- Druk om de spraakaanwijzing aan/uit te zetten.
- Druk tweemaal om van taal te wisselen. (Meer gesproken talen zullen worden toegevoegd, raadpleeg voorlopig het huidige product.)
- Houd 3 seconden ingedrukt om verbinding te maken met het netwerk.

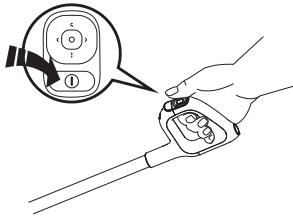

Druk op de knop ① en het apparaat start standaard in de AUTO mode, druk op de selectieknop om tussen de verschillende modes te schakelen.

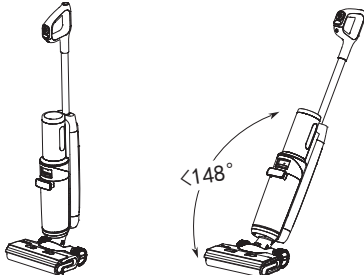

Stoppen met werken

Opnieuw starten

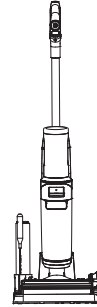

Het apparaat stopt met werken als het rechtop wordt gezet en begint weer te werken als u achterover leunt.

Plaats het apparaat na gebruik verticaal op het oplaadstation om het op te laden en op te bergen.

* Leun niet meer dan 148° naar achter om te beschermen tegen waterlekkage.

Opmerking:

- Het selecteren van de juiste modus afhankelijk van de CWT-inhoud is essentieel voor een maximale doeltreffendheid van de vuildetectie.
- Stofzuig geen geschuimde vloeistof op.
- Om water op te stofzuigen dat op het oppervlak is achtergebleven, blijft het apparaat nog 3 seconden werken na het uitschakelen.

Stofzuiger

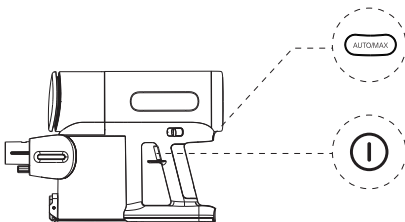

Druk op de knop ① en het apparaat start standaard in de AUTO-modus. Druk nogmaals om het apparaat uit te schakelen. Schakel tussen de AUTO- en MAX-modus door op de knop (AUTOMAX) te drukken.

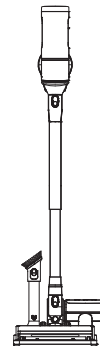

Plaats het apparaat en de hulpstukken op het station van de stofzuiger zodat het na gebruik gemakkelijk kan worden opgeborgen.

Schoonwatertank vullen

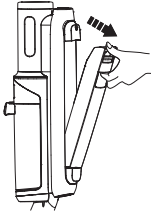

Druk op de ontgrendelingsknop van de schoonwatertank om de CWT van het apparaat te verwijderen.

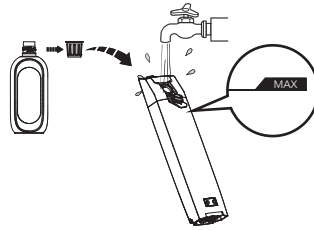

Open de tankdop en vul vervolgens de tank met kraanwater tot aan de Max-lijn. Als een grondige reiniging nodig is, voegt u een flesdop met oplossing toe aan de CWT en sluit u de dop goed af.

Opmerking:

Gebruik alleen water onder 60 °C.
GEBRUIK GEEN HEET WATER.

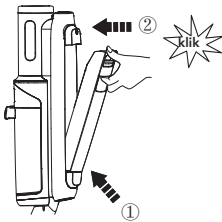

Plaats de tank terug in het apparaat. U zou een "klik" moeten horen als dit correct is gedaan.

Oplaadinstructies

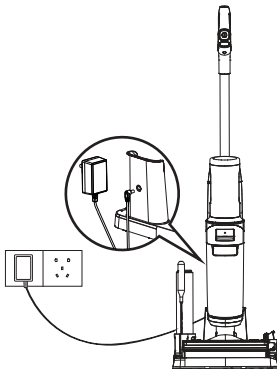

Om het apparaat op te laden, plaatst u het apparaat op het oplaadstation en steekt u de adapter in een stopcontact.

1. Om het apparaat op te laden, sluit u het externe oplaadsnoer aan op het oplaadstation en steekt u het in het stopcontact.
2. Om struikelgevaar te voorkomen, plaatst u het apparaat tijdens het opladen op het oplaadstation in de buurt van een muur.

⚠ Waarschuwing:

- Laad het apparaat alleen op met de door Tineco geleverde adapter.
- Als het apparaat lange tijd niet wordt gebruikt, moet het voor optimale prestaties elke 3 maanden worden opgeladen. Het kan 4-5 uur duren voordat de batterij volledig is opgeladen.
- Bewaar binnenshuis op een droge plaats. Stel het apparaat niet bloot aan zonlicht of temperaturen onder het vriespunt. Aanbevolen temperatuurbereik: 4 °C ~ 40 °C.

Digitaal display

Een vernieuwd display toont alles met interactieve animatie, waardoor u een gloednieuwe ervaring beleeft tijdens en na het reinigen.

Opmerking:

Houd scherpe voorwerpen uit de buurt van het digitale display om krassen en schrammen te voorkomen.

Selectie van reinigingsmodus

Vloerwasser

AUTO-modus



- In de AUTO-modus detecteert de iLoop-sensor automatisch hoe vuil de vloer is en past de juiste hoeveelheid wasmiddel en zuigkracht toe.
- Een rode vuilcontrolelus geeft aan dat er meer vuil is gedetecteerd en een blauwe lus geeft aan dat er minder vuil is gedetecteerd. Deze modus biedt automatisch de beste reinigingsoplossing.

MAX-modus



- Druk op de linker of rechter selectieknop om de MAX-modus te openen.
- In de MAX-modus zal het apparaat maximale zuigkracht gebruiken en water/oplossing sproeien voor hardnekkige vlekken.

ULTRA-modus



- Druk op de linker of rechter selectieknop om de ULTRA-modus te openen.
- In de ULTRA-modus zal het apparaat zich gedurende 30 seconden voorbereiden en dan beginnen te werken. Deze modus is geschikt voor dieptereiniging.

ZUIG-modus



- Druk op de linker of rechter selectieknop om de ZUIG-modus te openen.
- In de ZUIG-modus neemt het apparaat water op. Wij raden aan deze modus te gebruiken op een nat oppervlak.

Stofzuiger

AUTO-modus



- Wanneer het hoofddeel als stofzuiger wordt gebruikt, start het apparaat standaard in de AUTO-modus.

MAX-modus



- Druk op de linker of rechter selectieknop om de MAX-modus te openen.
- In de MAX-modus gebruikt het apparaat maximale zuigkracht om hardnekkige vlekken te verwijderen.

App

Alle functies kunnen worden uitgevoerd met de Tineco-app. Download de Tineco app in de App Store, Google Play en de officiële site van Tineco.

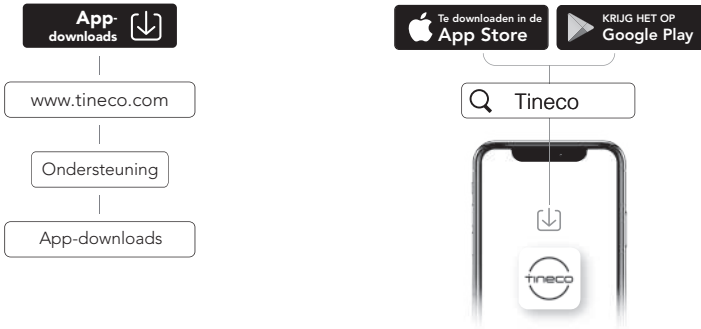

Opmerking:

De standaard taal voor gesproken prompts is Engels, u kunt andere talen instellen via de app.

Gesproken prompt (inhoud kan variëren, gelieve in natura te prevaleren.)

Status	Herinnering
Voor het eerste gebruik	Hallo, welkom bij Tineco Assistent. Laten we beginnen met de snelstartgids.
Gesproken prompt ingeschakeld	Gesproken prompt ingeschakeld.
Gesproken prompt uitgeschakeld	Gesproken prompt uitgeschakeld.
Verbind de Tineco app	Scan de QR-code om de app te downloaden en het apparaat te verbinden.
Auto-modus standaard	Auto-modus.
Overschakelen naar de Zuig-modus	Zuig-modus.
Overschakelen naar de Max-modus	Max-modus.
Overschakelen naar de Ultra-modus	Ultra-modus.
Batterijniveau: 10~20%	Laag vermogen.
Batterijniveau: 0~10%	Laag vermogen. Laad het apparaat op.
Schoonwatertank is leeg	Onvoldoende water in de schoonwatertank. Vul water bij.
Heeft zelfreiniging nodig	Voer de zelfreinigingscyclus uit om de reinigingsprestaties te optimaliseren.
Kan geen zelfreiniging uitvoeren	Plaats het apparaat op het oplaadstation om de zelfreiniging te starten.
Vuilwatertank is vol	Vuilwatertank is vol. Maak leeg.
Bereid de oplossing in de Ultra-modus	De oplossing is klaar. Begin met reinigen.
Borstelrol is verward	Reinig de borstelrol.
Stroom uitgeschakeld	Uitzetten.
Batterij onvoldoende voor zelfreiniging	Laag vermogen. Laadt op voordat u de zelfreiniging start.
Reiniging van de borstelrol	Reiniging van de borstelrol.
Reiniging van de pijp	Reiniging van de pijp.
Drogen van de borstelrol	Drogen van de borstelrol.
Diepe reiniging	Diepe reiniging.
Zelfreiniging voltooid	Zelfreiniging voltooid. Leeg en reinig de vuilwatertank om geurtjes te voorkomen.
Start met opladen	Opladen.
Onvoldoende water voor zelfreiniging	Vul water bij en start de zelfreiniging.

Onderhoud

Opmerking:

- Voor optimale prestaties en om geurtjes te voorkomen, **reinig** en **droog** DWT, filters, borstelrol, deksel borstelrol altijd **volledig** na elk gebruik.
- Zorg ervoor dat elk onderdeel correct is geïnstalleerd, anders werkt het apparaat mogelijk niet correct.
- Laat het apparaat niet weken of was het niet onder water.
- Als gevolg van fabrieksinspectie kan er wat water in het apparaat achterblijven.
- Plaats het apparaat na onderhoud verticaal op het oplaadstation. Stel het apparaat niet bloot aan direct zonlicht en bewaar het binnenshuis op een droge plaats.

Hoofddeel

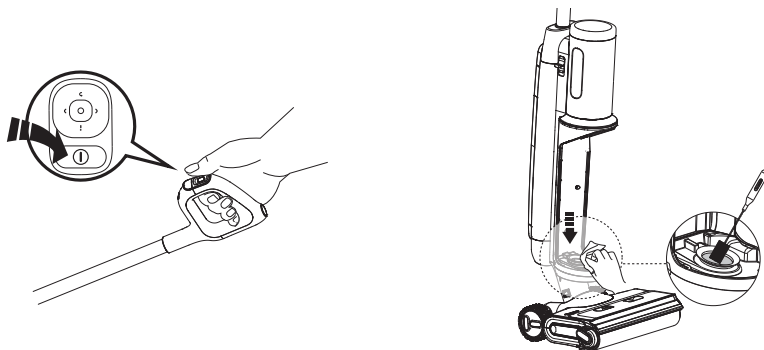

Schakel het apparaat uit voordat u onderhoud uitvoert om het risico op letsel te verminderen.

Reinig de vuilsensor met een vochtige doek of met het reinigingsgereedschap.

Vuilwatertank

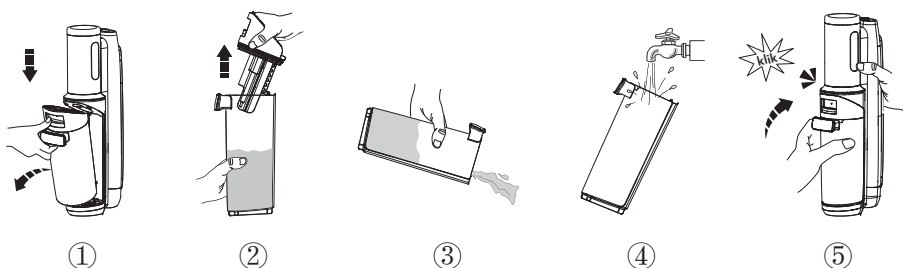

- Wanneer vuil water de max-lijn bereikt, stopt het apparaat met werken en wordt er een herinnering op het display weergegeven en wordt er een gesproken prompt afgespeeld.
- Trek het tankdeksel omhoog om de DWT te legen. Gebruik het reinigingsgereedschap om achtergebleven vuil te verwijderen. Spoel de binnenkant van de DWT schoon en plaats hem terug in het apparaat.

Droogfilter

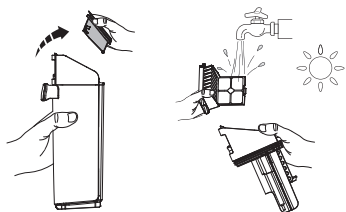

Pak het verzonken gedeelte aan elke kant van het droogfilter vast en trek het omhoog. Spoel af onder stromend water en moet volledig droog zijn alvorens opnieuw te combineren met het deksel van de DWT.
* Bij uw apparaat wordt een reserve droogfilter geleverd voor gemakkelijke vervanging.

Borstelrol Zelfreinigend

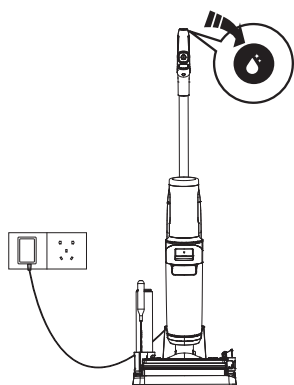

1. Plaats het apparaat na gebruik op het oplaadstation, de sensor detecteert automatisch de mate van vervuiling.
2. Druk op de zelfreinigingsknop en u kunt kiezen tussen de snelle zelfreiniging (duurt 3 minuten) of de superzelfreiniging (duurt 6 minuten) om het proces te starten.
3. Reinig de vuilwatertank als hij klaar is. En het apparaat zal beginnen met opladen.

Opmerking:

- Zorg ervoor dat de oplaadbasis is aangesloten op het stopcontact en dat het batterijniveau >20% is.
- Maak voor de zelfreinigingscyclus de DWT schoon en zorg ervoor dat het waterpeil in de CWT hoger is dan 40%.

Deksel van de borstelrol

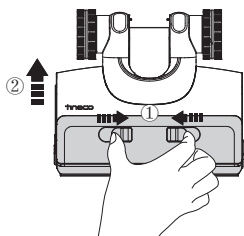

Knijp de vergrendelingen van het deksel in en trek het omhoog om het te verwijderen.

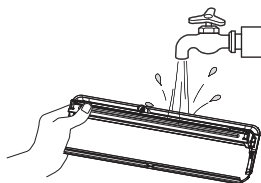

Spoel met water.

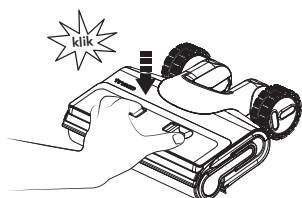

Vergrendel bij het vervangen altijd het deksel van de borstel om lekkage te voorkomen.

Borstelrol

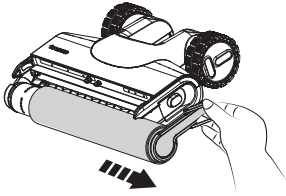

Verwijder de borstelrol door het lipje van de borstelrol vast te pakken en eruit te trekken.

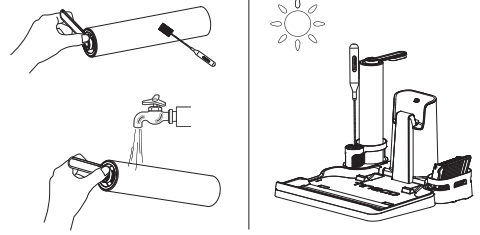

Gebruik het reinigingsgereedschap om het haar en het vuil dat rond de rol is gewikkeld te verwijderen en spoel af met water. Plaats de borstelrol terug in de accessoire houder en laat deze volledig drogen voordat u hem opnieuw installeert.

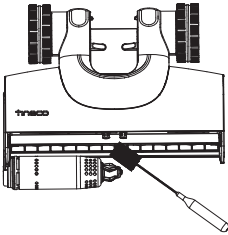

Verwijder haar en vuil uit de borstelrolkamer en de opening met het reinigingsgereedschap.

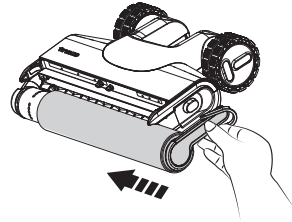

Plaats de borstelrol terug door het uiteinde in de linkerkant van de houder te steken, bevestig vervolgens het lipje van de rol aan de magnetische gesp aan de rechterkant om hem op zijn plaats te vergrendelen.

Opmerking:

- Bij uw apparaat wordt een reserveborstelrol geleverd voor gemakkelijke vervanging.
- Vervang de borstelrol om de 8 maanden om optimale prestaties te behouden.

Stofbak

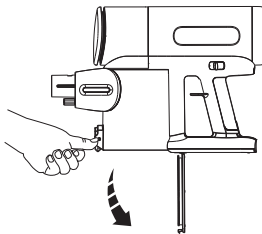

Druk op de ontgrendelknop aan de zijkant van de stofbak om de inhoud te legen.

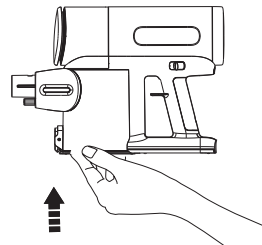

Sluit en klik de stofbakklep weer op haar plaats.

Gaasfilter

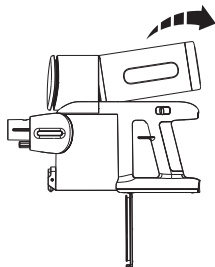

Neem het gereedschap voor het verwijderen van de multicone-samenstelling.

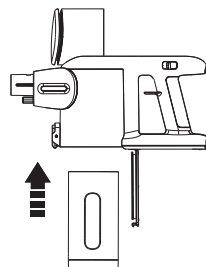

Steek het gereedschap voor het verwijderen van de multicone-samenstelling omhoog in de stofbak.

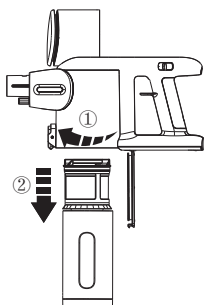

Draai om het gaasfilter te verwijderen.

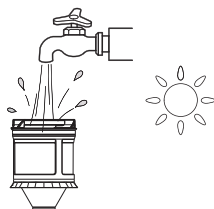

Reinig het filter en droog het volledig voordat u het opnieuw installeert.

HEPA-filter

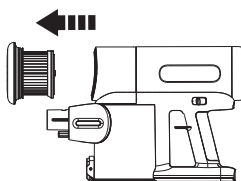

Trek het HEPA filter (in magnetische uitvoering) eruit om te reinigen. Gebruik het apparaat niet zonder eerst het HEPA filter te hebben geïnstalleerd.

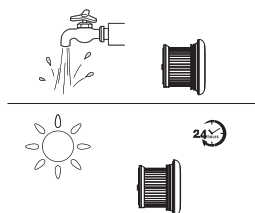

Het HEPA filter kan onder stromend water worden gewassen en moet volledig droog zijn voordat het weer wordt geïnstalleerd.

Stofsensor

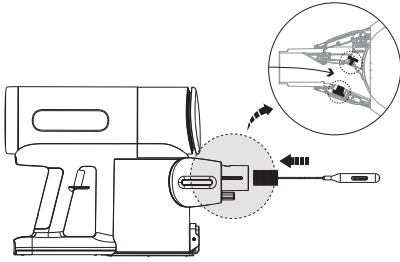

Veeg de zuigmond af met het reinigingsgereedschap om te voorkomen dat stof zich ophoopt en zo de reinigingsprestaties nadelig beïnvloedt.

Mini elektrische borstel

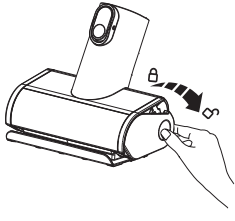

Druk tegen het roldeksel naar beneden.

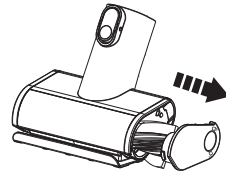

Trek de borstelrol naar buiten.

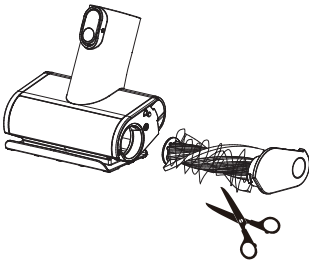

Verwijder het vuil dat rond de rol zit met reinigingsgereedschap.

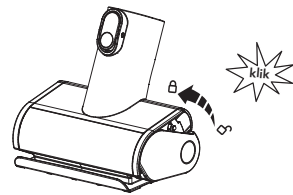

Plaats de borstelrol volledig schuin terug en duw hem naar boven tot hij weer stevig vastklikt.

Borstelrol (Stofzuiger)

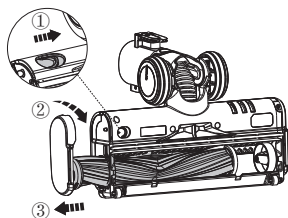

Verschuif de schakelaar om het deksel van de borstelrol te openen, en draai het met de wijzers van de klok mee voordat u de borstelrol eruit trekt.

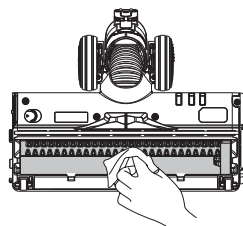

Nadat u de borstelrol heeft verwijderd, reinigt u voorzichtig het borstelvenster, de zuigmond en de rij plastic tanden.

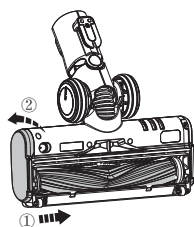

Plaats de borstelrol volledig terug in het borstelvenster en draai het deksel tegen de wijzers van de klok in tot ze weer stevig vastklikt.

Waarschuwing:

- De elektrische borstel bevat elektrische onderdelen die niet met water doordrenkt of gewassen mogen worden.
- Raak de borstelrol niet aan wanneer het apparaat in werking is, om verwondingen te voorkomen.

Scan de QR-code hieronder om productverzorgingsvideo's te krijgen.



Probleemoplossing

Probleem	Mogelijke oorzaak	Oplossing
Het apparaat gaat niet aan	1. Geen stroom 2. Automatische bescherming tegen oververhitting	1. Laad het apparaat op 2. Herstart na afkoeling
Zwakke zuigkracht	Het droogfilter is niet geïnstalleerd of het droogfilter is vuil	Installeer het droogfilter of reinig het en laat het volledig drogen
Borstelrol is verward in animatie 🔊 Gesproken prompt: Reinig de borstelrol	De borstelrol is geblokkeerd	Verwijder de blokkeringen
Wifi-indicator is uitgeschakeld	Wifi is niet verbonden	Volg de in-app-gids om verbinding te maken met wifi
CWT leeg in animatie 🔊 Gesproken prompt: Onvoldoende water in de schoonwatertank. Vul water bij	CWT is leeg	Vul CWT bij
DWT vol in animatie 🔊 Gesproken prompt: Vuilwatertank is vol. Maak leeg	Het vuile water in de DWT heeft de MAX-lijn bereikt	Giet het vuile water weg en installeer de DWT opnieuw
Alle lichten zijn uit in werking	Batterij oververhit of defect	Laat het apparaat afkoelen en start het opnieuw
Batterijniveau < 10% 🔊 Gesproken prompt: Laag vermogen. Laad het apparaat op	Laag vermogen	Laad het apparaat op of start het opnieuw

Opmerking:

Als de bovenstaande gids voor probleemoplossing geen oplossing biedt, bezoek dan onze website www.tineco.com voor verdere ondersteuning.

Garantie

2 JAAR BEPERKTE GARANTIE

- Geldt alleen voor aankopen bij geautoriseerde retailers van Tineco.
- Is onderhevig aan het naleven van de vereisten die in deze handleiding worden beschreven, en is onderworpen aan verdere voorwaarden die hieronder worden uiteengezet.
- Deze garantie wordt bepaald door en geïnterpreteerd volgens de wetten van het land waar de aankoop heeft plaatsgevonden. Wij bieden 2 jaar garantie of een garantieperiode zoals bepaald door de toepasselijke lokale wetgeving, afhankelijk van welke periode langer is.

WAT WORDT GEDEKT?

- Uw Tineco-apparaat heeft 2 jaar garantie op originele defecten in materiaal en vakmanschap, bij gebruik voor privé-huishoudelijke doeleinden in overeenstemming met de Tineco Instructiehandleiding. Gemotoriseerde accessoires en afzonderlijk aangeschafte batterij worden geleverd met 1 jaar garantie.
- Deze garantie biedt u, zonder extra kosten voor u, alle arbeid en onderdelen die nodig zijn om ervoor te zorgen dat uw apparaat tijdens de garantieperiode naar behoren functioneert.
- Deze garantie is alleen geldig als het apparaat wordt gebruikt in het land waarin het werd verkocht.

WAT WORDT NIET GEDEKT?

Tineco is niet aansprakelijk voor kosten, schade of reparaties als gevolg van:

- Apparaten die zijn gekocht bij een niet-geautoriseerde dealer.
- Onzorgvuldige bediening of behandeling, verkeerd gebruik, misbruik en / of gebrek aan onderhoud of gebruik niet in overeenstemming met de Tineco Instructiehandleiding.
- Gebruik van het apparaat anders dan voor normaal huishoudelijk gebruik, bijv. voor commerciële of verhuurdoeleinden.
- Gebruik van onderdelen die niet in overeenstemming zijn met de Tineco Instructiehandleiding.
- Gebruik van andere onderdelen en accessoires dan die geproduceerd of aanbevolen zijn door Tineco.
- Externe factoren die geen verband houden met de kwaliteit en het gebruik van het product, zoals het weer, wijzigingen, ongevallen, stroomuitval, stroompieken of overmacht.
- Reparaties of wijzigingen die zijn uitgevoerd door onbevoegde partijen of agenten.
- Het niet verwijderen van blokkeringen en ander gevaarlijk materiaal uit het apparaat.
- Normale slijtage, inclusief onderdelen die normaal aan slijtage onderhevig zijn, zoals doorzichtige opvangbak, riem, filter, HEPA, borstelstang en netsnoer (of waar externe schade of misbruik is vastgesteld), tapijt- of vloerbeschadiging door gebruik dat niet in overeenstemming is met de voorschriften van de fabrikant. instructies of het niet uitschakelen van de borstelstang indien nodig.
- Vermindering van de ontlaadtijd van de batterij door veroudering of gebruik van de batterij.

GARANTIEBEPERKINGEN

- Alle impliciete garanties met betrekking tot uw apparaat, inclusief maar niet beperkt tot garantie van verkoopbaarheid of garantie van geschiktheid voor een bepaald doel, zijn beperkt tot de duur van deze garantie.
 - Garantiedekking is alleen van toepassing op de oorspronkelijke eigenaar en op de originele batterij en is niet overdraagbaar.
 - Deze beperkte garantie geeft u specifieke wettelijke rechten. Mogelijk hebt u ook andere rechten die per regio verschillen.
 - De garanties van de fabrikant zijn mogelijk niet in alle gevallen van toepassing, afhankelijk van factoren zoals het gebruik van het product, waar het product is gekocht of bij wie u het product heeft gekocht.
- Neem de garantie zorgvuldig door en neem bij vragen contact op met de fabrikant.

GARANTIESERVICE

Registreren: Wij raden u ten eerste aan uw apparaat bij aankoop te registreren door in te loggen op onze officiële website (www.tineco.com) of de QR-code te scannen (zie rechts) om van meer exclusieve voordelen te genieten.

Om u te registreren, voert u het volledige serienummer in (te vinden op de achterkant van het apparaat).

Als u uw product niet registreert, heeft dit geen invloed op uw garantierechten.

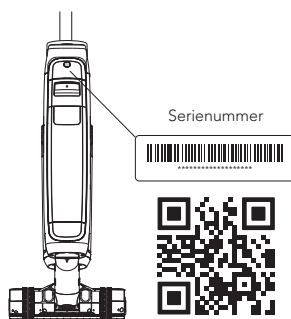

Hoe claimen: Bewaar uw aankoopbewijs. Om een claim in te dienen onder onze beperkte garantie, moet u uw serienummer en de originele aankoopbon met daarop de aankoopdatum en het ordernummer verstrekken.

Alle werkzaamheden worden uitgevoerd door Tineco of een door haar geautoriseerd agentschap. Eventueel vervangen defecte onderdelen worden eigendom van Tineco.

Service onder deze garantie verlengt de periode van deze garantie niet.

Bezoek de Tineco-website
www.tineco.com
voor deskundige klantenservice.

SPIS TREŚCI

Ważne wskazówki dotyczące bezpieczeństwa	163
Specyfikacja.....	168
Widok ogólny.....	169
Aksesoria	171
Montaż.....	172
Obsługa.....	174
Konserwacja	180
Rozwiązywanie problemów.....	186
Gwarancja.....	187



WIĘCEJ JĘZYKÓW

JEST DOSTĘPNE W NASZEJ OFICJALNEJ WITRYNIE



POMOC TINECO.

Odpowiemy w ciągu 1 dnia roboczego.



www.tineco.com

Ważne wskazówki dotyczące bezpieczeństwa

ZACHOWAĆ INSTRUKCJĘ OBSŁUGI Wyłącznie do użytku domowego.

Korzystanie z urządzeń elektrycznych wymaga przestrzegania podstawowych zasad bezpieczeństwa, w tym:

PRZED UŻYCIEM URZĄDZENIA NALEŻY PRZECZYTAĆ WSZYSTKIE WSKAZÓWKI.

Nieprzestrzeganie ostrzeżeń i wskazówek może skutkować porażeniem prądem, pożarem i/lub poważnymi obrażeniami.

OSTRZEŻENIE — przestrzeganie poniższych zaleceń pomaga zredukować ryzyko wywołania pożaru, porażenia prądem lub obrażeń.

1. Urządzenie może być użytkowane przez dzieci od 8 roku życia oraz osoby o ograniczonych zdolnościach psychicznych, sensorycznych, umysłowych lub nieposiadające wiedzy i doświadczenia, o ile pozostają pod nadzorem lub otrzymały instrukcje dotyczące bezpiecznego użytkowania urządzenia oraz rozumieją potencjalne zagrożenia. Dzieci nie powinny bawić się urządzeniem. Przeprowadzanie konserwacji i czyszczenia przez dzieci, które nie znajdują się pod nadzorem, jest niedopuszczalne.
2. Niniejsze urządzenie nie powinno być obsługiwane przez osoby (w tym dzieci) o ograniczonych zdolnościach fizycznych, sensorycznych lub psychicznych, bądź nieposiadające doświadczenia i wiedzy, chyba że pozostają pod nadzorem lub udzielono im odpowiednich wskazówek.
3. Używać wyłącznie wewnątrz pomieszczeń na powierzchniach podłogowych bez wykładzin dywanowych (panele, terakota, lakierowane drewno itp.). Zachować ostrożność, aby nie najechać na luźne przedmioty lub krawędzie dywanów. Zablokowanie szczotki może skutkować przedwczesną awarią pasa.
4. Nie zezwalać na używanie urządzenia jako zabawki. Należy zachować szczególną ostrożność podczas użytkowania przez dzieci lub w pobliżu dzieci, zwierząt i roślin.
5. Korzystać z urządzenia wyłącznie w sposób opisany w instrukcji obsługi. Używać wyłącznie przystawek zalecanych przez producenta.
6. Nie używać urządzenia, gdy przewód lub wtyczka są uszkodzone. Jeżeli urządzenie zostało upuszczone, uszkodzone, pozostawione na zewnątrz, wpadło do wody lub nie działa poprawnie, należy je oddać do serwisu.
7. Nie dotykać ładowarki, w tym wtyczki ładowarki i styków ładowarki mokrymi dłońmi.
8. Nie umieszczać żadnych przedmiotów w otworach w urządzeniu. Nie używać, gdy otwory są zablokowane; chronić przed gromadzeniem się kurzu, pyłu, włosów i innych przedmiotów, które mogą ograniczać przepływ powietrza.
9. Zachować ostrożność i nie zbliżać włosów, luźnej odzieży, palców ani innych części ciała do otworów i ruchomych części odkurzacza.
10. Zachować szczególną ostrożność podczas czyszczenia schodów.
11. Nie używać do zbierania palnych lub łatwopalnych cieczy, takich jak benzyna, i nie używać w miejscach, w których takie substancje mogą się znajdować.

12. Nie odkurzać powierzchni lub przedmiotów, które się palą lub dymią, takich jak papierosy, zapalki lub gorący popiół.
13. Nie używać bez filtra.
14. Zapobiegać przypadkowemu uruchomieniu. Przed chwyceniem lub podniesieniem urządzenia upewnić się, że przełącznik jest w położeniu wyłączenia. Przenoszenie urządzenia, gdy dłoń spoczywa na włączniku, lub gwałtowne szarpnięcie włączonego urządzenia zwiększa ryzyko wypadku.
15. Należy zawsze wyłączać urządzenie przed dokonaniem regulacji, zmianą akcesoriów lub schowaniem urządzenia. Powyższe środki ostrożności pozwalają ograniczyć ryzyko przypadkowego uruchomienia urządzenia.
16. Ładować wyłącznie ładowarką określoną przez Tineco. Ładowarka przystosowana do ładowania akumulatorów określonego typu może stwarzać zagrożenie pożaru, gdy zostanie użyta do ładowania akumulatorów innego typu.
17. Używać urządzenia wyłącznie z akumulatorami określonymi przez firmę Tineco. Użycie akumulatorów innego rodzaju może stwarzać zagrożenie wystąpienia obrażeń ciała i pożaru.
18. W ekstremalnych okolicznościach z akumulatora może wydostać się elektrolit; należy unikać z nim kontaktu. W razie kontaktu przepłukać wodą. Jeżeli elektrolit dostanie się do oczu, zgłosić się do lekarza. Elektrolit z akumulatora może powodować podrażnienia i oparzenia.
19. Nie używać akumulatora ani urządzenia, które są uszkodzone lub zmodyfikowane. Uszkodzone lub zmodyfikowane akumulatory mogą działać w sposób nieprzewidywalny i spowodować pożar, wybuch lub obrażenia ciała.
20. Chronić akumulator lub urządzenie przed pożarem i bardzo wysoką temperaturą. Narażenie na ogień lub temperaturę wyższą niż 130°C może spowodować wybuch.
21. Przestrzegać wszystkich wskazówek dotyczących ładowania i nie ładować akumulatora ani urządzenia w temperaturze niezgodnej z określoną w instrukcji obsługi. Niepoprawne ładowanie lub ładowanie w niewłaściwej temperaturze może spowodować uszkodzenie akumulatora i zwiększyć ryzyko wystąpienia pożaru.
22. Czynności serwisowe należy zlecać osobom posiadającym odpowiednią wiedzę i używającym wyłącznie identycznych części zamiennych. Zapewni to zachowanie bezpieczeństwa urządzenia.
23. Urządzenie zawiera niewymienny akumulator. Nie modyfikować ani nie naprawiać urządzenia lub akumulatora w sposób wykraczający poza wskazówki dotyczące użytkowania i pielęgnacji.
24. Urządzenie należy wyłączyć przed każdym podłączeniem lub odłączeniem końcówki z napędem.
25. Nie ładować ani nie przechowywać urządzenia na zewnątrz pomieszczeń lub wewnątrz samochodu. Akumulator można ładować, przechowywać i użytkować wyłącznie w suchych pomieszczeniach, w których temperatura mieści się w zakresie od 4°C do 40°C. Ładowarka przeznaczona jest tylko do użytku wewnątrz pomieszczeń.
26. Nie używać do odkurzania bardzo drobnego pyłu, takiego jak wapno, cement, trociny, sproszkowany gips lub popiół.
27. Nie używać do odkurzania ostrych przedmiotów, takich jak metalowe gwoździe, kawałki szkła, metalowe spinacze do papieru lub szpilki.
28. Nie używać do odkurzania materiałów niebezpiecznych i chemikaliów, takich jak rozpuszczalniki, udrażniacze rur, silne kwasy i zasady.

29. Natychmiast przerwać użytkowanie, gdy urządzenie przegrzewa się, wydaje nietypowe dźwięki, wytwarza nietypowy zapach, gdy obniży się siła ssania lub wystąpi przebiecie elektryczne.
30. Na czas dłuższego przechowywania wyłączyć odkurzaczy i odłączyć jego przewód zasilający.
31. Zbiornik na brudną wodę należy czyścić po każdym użyciu, aby zapobiec niedrożności, która może skutkować obniżeniem siły ssania, przegrzaniem silnika lub skróceniem żywotności urządzenia.
32. Po zakończeniu użytkowania umieścić urządzenie w suchym pomieszczeniu.
33. Nie umieszczać ani nie zanurzać urządzenia w stojącej wodzie, jak i nie używać go do czyszczenia powierzchni zalanych.
34. Wszystkie dane i wskazówki techniczne zawarte w niniejszej instrukcji obsługi oparte są na testach laboratoryjnych przeprowadzonych przez Tineco lub wyznaczone podmioty trzecie. Firma zastrzega sobie prawo do udzielenia ostatecznych wskazówek.
35. Przed czyszczeniem lub konserwacją urządzenia należy odłączyć wtyczkę od gniazda zasilającego.
36. Przejazd urządzenia po przewodzie zasilającym może spowodować groźną sytuację.
37. Nie używać urządzenia, gdy głębokość wody przekracza 5 mm.
38. Nie odłączać, ciągnąc za przewód. Aby odłączyć, chwycić za wtyczkę, a nie za przewód.
39. Gdy akumulator nie jest używany, należy go przechowywać z dala od metalowych przedmiotów, takich jak spinacze do papieru, monety, klucze, gwoździe, śruby lub inne małe metalowe przedmioty, które mogą spowodować utworzenie połączenia między biegunami akumulatora. Zwarcie w obwodzie biegunów akumulatora może spowodować oparzenia lub pożar.

Zakres zastosowań

1. Bezprzewodowy odkurzaczy do czyszczenia podłóg może być wykorzystywany wewnątrz pomieszczeń do podłóg twardych, takich jak panele, płytki, lakierowane drewno itp. Użycie na szorstkiej powierzchni może skutkować niezadowalającą wydajnością.
2. Chronić urządzenie przed źródłami ciepła, takimi jak kominki lub grzejniki, aby uniknąć odkształcenia obudowy.
3. Nie używać do zbierania palnych lub łatwopalnych cieczy, bardzo drobnego pyłu, ostrych przedmiotów, materiałów niebezpiecznych, chemikaliów bądź powierzchni lub przedmiotów, które się palą lub dymią, jak opisano powyżej.

Informacje o środku czyszczącym

1. **OSTRZEŻENIE** — aby zmniejszyć zagrożenie pożarem i porażeniem elektrycznym — z niniejszym urządzeniem należy używać wyłącznie roztworu czyszczących firmy Tineco.
2. Przedostanie się dużej ilości środka czyszczącego do silnika może spowodować uszkodzenie urządzenia.
3. Środek należy dodawać zgodnie ze wskazówkami w sekcji Obsługa. Zaleca się użycie dostarczonego środka czyszczącego. Nie używać w urządzeniu roztworów kwasów, zasad lub substancji szkodliwych dla środowiska.
4. Przechowywać w miejscu niedostępnym dla dzieci. Unikać kontaktu z oczami i skórą, a w razie kontaktu przepłukać obficie wodą. W razie utrzymującego się podrażnienia zasięgnąć porady lekarza. W razie połknięcia produktu zasięgnąć porady lekarza.
5. Utylizację brudnej wody i środka czyszczącego należy przeprowadzić zgodnie z miejscowymi przepisami dot. ochrony środowiska.

Informacje o urządzeniu

1. Nie modyfikować ani nie naprawiać urządzenia w sposób wykraczający poza wskazówki dotyczące obsługi i czyszczenia.
2. Ładować urządzenie ładowarką Tineco. Napięcie zasilania: 100–240 V AC. Zarówno zbyt wysokie jak i zbyt niskie napięcie mogą uszkodzić zasilacz, urządzenie lub spowodować zagrożenie dla użytkownika.
3. Zachować szczególną ostrożność podczas czyszczenia schodów.
4. Przed chwyceniem lub podniesieniem urządzenia upewnić się, że włącznik jest w położeniu wyłączenia. Nie kłaść ani nie pochyłać urządzenia, aby zapobiec przedostaniu się brudnej wody do silnika.
5. Aby zapobiec przypadkowemu włączeniu się urządzenia, należy zawsze odstawiać je na podstawę ładującą.
6. Przed użyciem należy poprawnie zamontować zbiornik na brudną wodę i zbiornik na czystą wodę.
7. Nie dopuścić do zamoczenia urządzenia lub ładowarki, aby uniknąć ryzyka pożaru lub obrażeń wywołanych zwarciami.

Wskazówki dotyczące utylizacji zgodnie z przepisami dotyczącymi akumulatorów



Akumulator zawiera nieusuwalne materiały, które są szkodliwe dla środowiska, dlatego należy wyjąć go z urządzenia przed jego utylizacją. Przed wyjęciem akumulatora należy wyłączyć urządzenie. Akumulator może wymontować wyłącznie wykwalifikowany personel.

Zakaz wyrzucania baterii zwykłych i akumulatorowych do pojemników z odpadami bytowymi! Każdy konsument jest zobowiązany do przekazywania wszystkich baterii zwykłych i akumulatorowych, niezależnie od tego czy zawierają szkodliwe substancje, do punktu zbiórki w danym mieście/dzielnicy lub do punktu sprzedaży, aby możliwa była ich utylizacja w sposób przyjazny dla środowiska. Baterie i baterie akumulatorowe mogą być przekazywane wyłącznie w stanie rozładowanym.

Dlatego baterie i baterie akumulatorowe oznaczane są symbolem widocznym z lewej strony.

Wskazówki dotyczące utylizacji zgodnie z przepisami dotyczącymi ZSEE



Znajdujący się obok symbol przekreślonego kosza na śmieci oznacza, że urządzenie podlega dyrektywie 2012/19/UE. Według tej dyrektywy po zakończeniu eksploatacji urządzenia nie może być ono likwidowane wraz ze zwykłymi odpadami domowymi, lecz musi zostać oddane do specjalnego miejsca zbioru, punktów recyklingowych lub spółek zarządzających odpadami. Likwidacja jest bezpłatna.

Na rynku niemieckim obowiązują następujące zasady:







Po zakupie nowego urządzenia nabywca ma prawo do zwrotu sprzedawcy odpowiadającego mu starego urządzenia. Sprzedawcy detaliczni sprzętu elektrycznego i elektronicznego o powierzchni przynajmniej 400 metrów kwadratowych i sklepy spożywcze o powierzchni przynajmniej 800 metrów kwadratowych, którzy regularnie sprzedają sprzęt elektryczny i elektroniczny są zobowiązani do bezpłatnego zabrania starego sprzętu, którego wymiary nie przekraczają 25 cm. Importer oferuje opcje zabrania bezpośrednio w sklepach i marketach. Więcej informacji na temat miejscowych opcji zwrotu można zasięgnąć u lokalnego sprzedawcy detalicznego.

Jeśli stare urządzenie zawiera dane osobowe, użytkownik jest odpowiedzialny za ich usunięcie przed dokonaniem zwrotu. Jeśli jest to możliwe bez zniszczenia starego urządzenia, należy usunąć stare baterie lub akumulatory i lampy przed zwrotem go do likwidacji i oddzielnie przynieść je do punktu zbiorczego. W przypadku wbudowanych akumulatorów należy poinformować o ich obecności podczas likwidacji urządzenia, w którym się znajdują. Więcej informacji na temat opcji zwrotu zużytych urządzeń można uzyskać lokalnie lub w urzędzie miasta.

Kraje UE

Informacje na temat Europejskiej deklaracji zgodności można uzyskać, odwiedzając witrynę www.tineco.com.

Symbole

	Przeczytać instrukcję obsługi
	Klasa II
	Transformator oddzielający odporny na zwarcie
	Zasilacz impulsowy
	Wyłącznie do użytku wewnątrz pomieszczeń
	Prąd stały
	Prąd przemienny

Specyfikacja

Produkt	SERIA FLOOR ONE S7 COMBO
Wejście zasilania prądem przemiennym	100–240 V~
Napięcie	25,2 V \equiv 3900 mAh, akumulator litowo-jonowy
Pobierana moc	250 W
Czas pracy	Myjka podłogowa: 28–40 min / odkurzacz: 25–65 min
Czas ładowania	4–5 godz.
Przepływ wody	20–100 ml/min
Pojemność ZCW	~0,85 l
Pojemność ZBW	~0,72 l
Wodoszczelność	IPX4

Widok ogólny

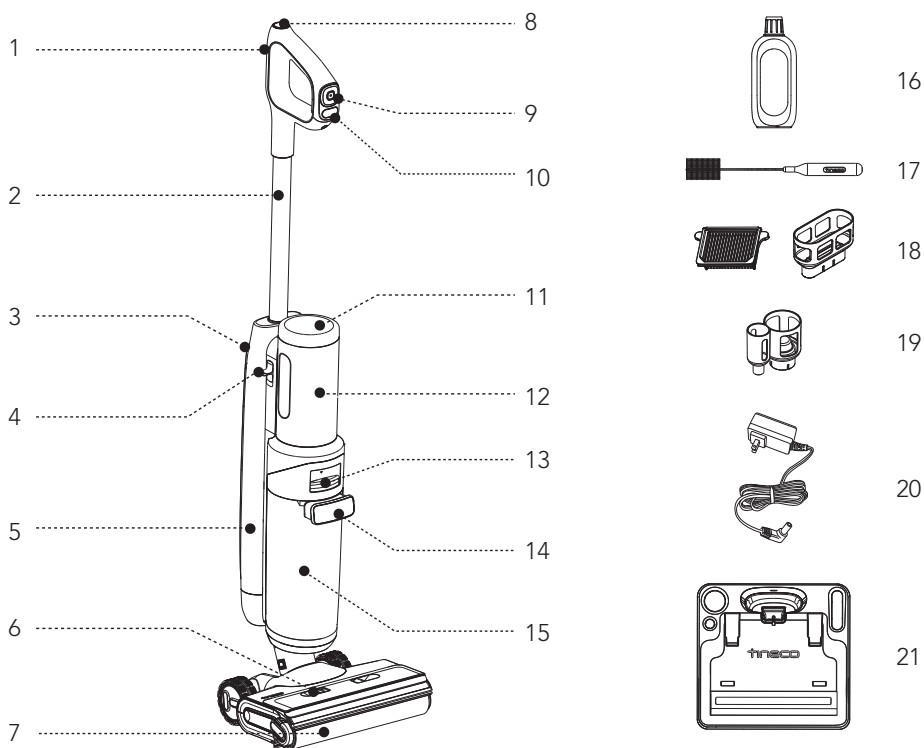

1. Przycisk Wi-Fi/wyciszania/zmiany języka
2. Rura
3. Odłączanie rury
4. Odłączanie źródła zasilania
5. Zbiornik na czystą wodę (ZCW)
6. Pokrywa wałka szczotki
7. Wałek szczotki
8. Przycisk samoczyszczenia
9. Przycisk menu
10. Włączanie/wyłączanie

11. Wyświetlacz cyfrowy
12. Źródło zasilania
13. Zatrząsk zbiornika na brudną wodę
14. Rączka zbiornika na brudną wodę
15. Zbiornik na brudną wodę (ZBW)
16. Środek czyszczący i odwaniający
17. Narzędzie czyszczące
18. Filtr suchy i uchwyty
19. Zasobnik na akcesoria
20. Zasilacz
21. Stacja dokowania

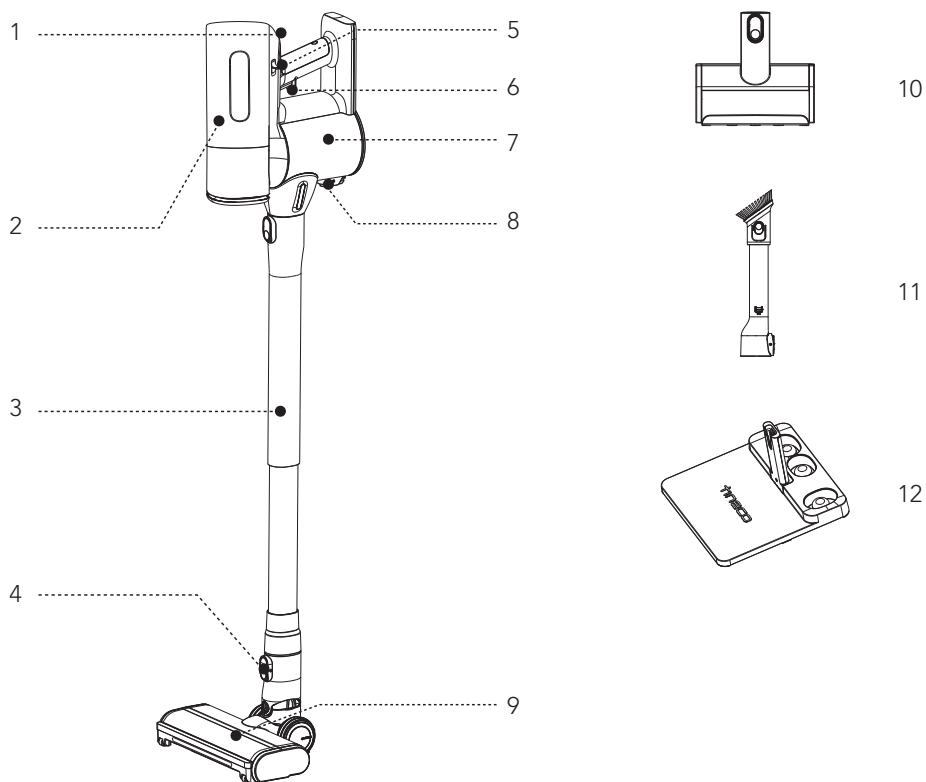

1. Tryb AUTO/MAX
2. Narzędzie do usuwania wielostożkowego zestawu
3. Rura
4. Przycisk odłączania
5. Odłączanie wielostożkowego zestawu
6. Włączanie/wyłączanie
7. Zbiornik na kurz
8. Odłączanie pustego zbiornika na kurz
9. Szczotka z napędem i systemem zapobiegającym oplątaniu
10. Miniszczotka z napędem
11. Szczelinowa końcówka „2 w 1” ze szczotką do zbierania kurzu
12. Stacja dokowania odkurzacza

Akcesoria

Uwaga!

Gama akcesoriów jest uzależniona od rynku. Akcesoria można dokupić pod adresem

www.tineco.com lub store.tineco.com.



Środek czyszczący i odwaniający

Usuwa zanieczyszczenia, brud, tłuszcz i silne zabrudzenia z większości rodzajów twardych powierzchni, takich jak płytki, marmur, malowane podłogi drewniane i inne.

W urządzeniu należy zawsze stosować środek marki Tineco. Dodać jedną nakrętkę środka do każdego pełnego zbiornika czystej wody.



Wałek szczotki

Miękka szczotka z włosiem, która umożliwia zarówno odkurzanie jak i mycie. Łatwe czyszczenie zapewnia funkcja samoczyszczenia.



Filtr suchy

Filtr suchy i siatka filtrująca wychwytyjają duże zanieczyszczenia, zapewniając trwałość urządzenia.

* Przed użyciem należy zamontować filtr suchy. W przeciwnym razie może dojść do obniżenia siły ssania.



Narzędzie czyszczące

Szczotka do czyszczenia ZBW, komory i otworu szczotki.

Narzędzie posiada końcówkę z włosiem, którą można usunąć zabrudzenia i osad z wałka i ZBW.

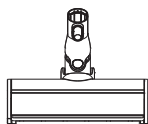

Szczotka z napędem i systemem zapobiegającym oplątaniu

Idealna do podłóg twardych i dywanów. Zbiera uporczywe zanieczyszczenia bez oplątывania się włosami.



Szczelinowa końcówka „2 w 1” ze szczotką do zbierania kurzu

Zgrabne narzędzie szczelinowe idealnie sprawdzi się w wąskich przestrzeniach, narożnikach i lukach, zaś szczotka to doskonałe narzędzie do odkurzania powierzchni nad podłogą.

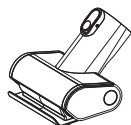

Miniszczotka z napędem

Do odkurzania mebli tapicerowanych, materaców itp. Zbiera sierść zwierząt i usuwa uporczywe zabrudzenia.

Montaż

Sposób montażu/demontażu

Myjka podłogowa

Uwaga! Montaż zbiornika na wodę i szczotki opisano w sekcjach „Obsługa” i „Konserwacja”.

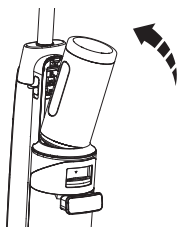

Aby zamontować, włożyć źródło zasilania do myjki do podłogi i wcisnąć do środka. Montaż jest zakończony, gdy rozlegnie się kliknięcie.

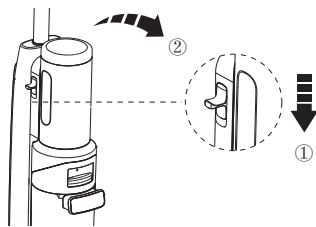

Aby usunąć źródło zasilania, przytrzymaj urządzenie jedną ręką, a drugą nacisnąć suwak odłączania.

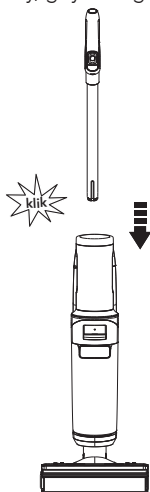

Aby zamontować rączkę, należy umieścić ją w urządzeniu i zatrasnąć.

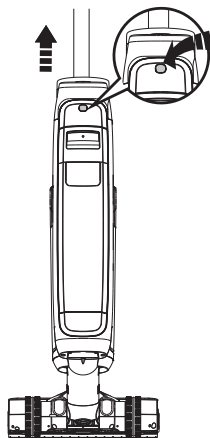

Aby usunąć uchwyt, nacisnąć przycisk odłączania z tyłu urządzenia, a następnie pociągnąć uchwyt w górę.

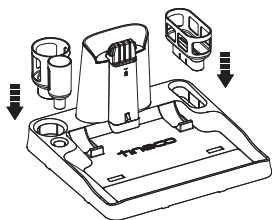

Umieścić rączkę filtra suchego i akcesorium w stacji.

Odkurzacz

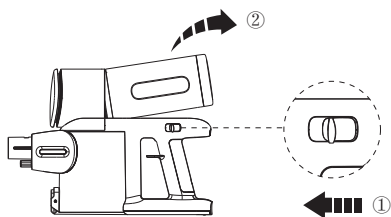
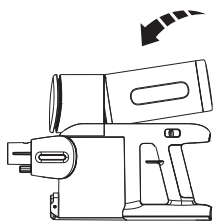

Aby zamontować, włożyć źródło zasilania do odkurzacza i wcisnąć do środka. Montaż jest zakończony, gdy rozlegnie się kliknięcie.

Aby usunąć źródło zasilania, przytrzymaj urządzenie jedną ręką, a drugą nacisnąć suwak odłączania.

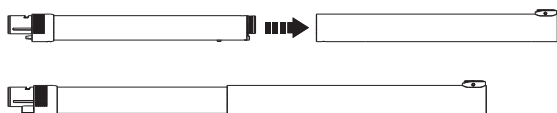

Podłączyć rurę.

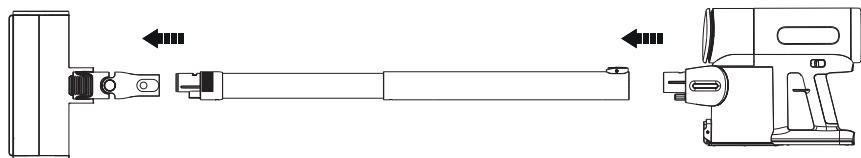

Podłączyć szczotkę, rurę i urządzenie główne, jak pokazano powyżej.

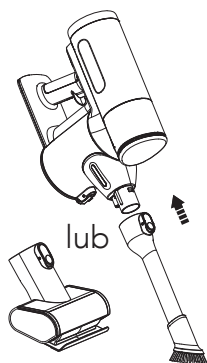

Podłączyć akcesorium do urządzenia głównego.

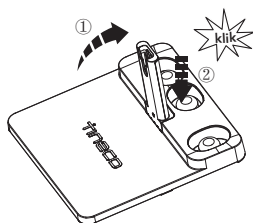

Unieść uchwyt, mocno nacisnąć, by stabilnie umocować do w stacji.

Obsługa

Przygotowanie do pracy

Myjka podłogowa

- Przed pierwszym użyciem należy ładować urządzenie przez 4–5 godziny (więcej informacji można znaleźć w sekcji „Instrukcja ładowania”).
* W oparciu o testy laboratoryjne przeprowadzone przez Tineco. Temperatura w laboratorium 4°C–40°C.
- Podczas pierwszego użycia urządzenie wyświetli Przewodnik szybki start i Samouczek interaktywny, naciśnięć przycisk samoczyszczenia, aby wyjść.



Szybkie wprowadzenie

Krótkie wprowadzenie na temat przycisków i sposobu użytkowania urządzenia.



Samouczek interaktywny

Samouczek dotyczący operacji interaktywnych, w tym napełnianie zbiornika na czystą wodę, rozpoczynanie sprzątania, wstrzymywanie sprzątania i czyszczenie zbiornika na brudną wodę.

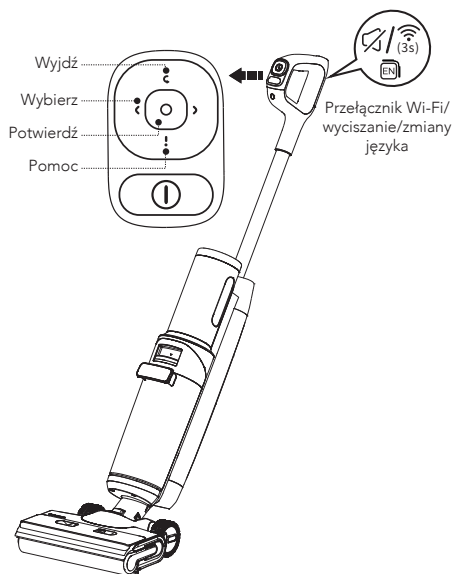

Przycisk menu

- ☪ Wyjdz: Naciśnięć, aby wyjść z aktualnego interfejsu.
- ☞ Wybierz: Podczas czyszczenia, naciśnięć lewy lub prawy przycisk, aby zmienić tryb.
- Potwierdz: Naciśnięć, aby uruchomić konkretny tryb.
- ! Pomoc: Naciśnięć, aby przejść do asystenta Tineco, który zawiera sekcje: Przewodnik szybki start, Konserwacja, Połączenie WiFi, Demontaż rączki oraz Obsługa klienta.

Przycisk Wi-Fi/wyciszenia/zmiany języka

- Naciśnięć, aby włączyć/wyłączyć komunikaty głosowe.
- Naciśnięć dwa razy, aby zmienić język. (Planowane jest dodanie większej ilości języków. Póki co należy zapoznać się z aktualnymi funkcjami produktu.)
- Przytrzymać przez 3 sekundy, by połączyć z siecią.

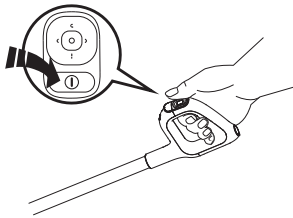

Nacisnąć przycisk ⓘ. Urządzenie domyślnie uruchomi się w trybie AUTO. Nacisnąć przycisk Wybierz, aby zmienić tryb.

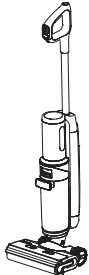

Przerwanie pracy

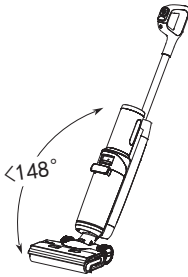

Ponowne uruchomienie

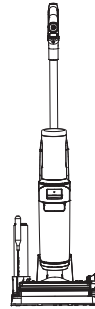

Urządzenie przestaje pracować, gdy jest ustawione pionowo i wznawia pracę po odchyleniu od pionu.

* Nie należy nachylać urządzenia więcej niż 148°, aby zapobiec rozlaniu wody.

Po zakończeniu pracy należy odstawić urządzenie w pozycji pionowej na stacji dokowania, aby je naładować.

Uwaga!

- Wybór właściwego trybu w zależności od zawartości ZCW w znaczącym stopniu podnosi skuteczność wykrywania zabrudzeń.
- Nie odkurzać spienionego płynu.
- Aby umożliwić odkurzenie wody pozostającej na powierzchni, urządzenie wyłączy się 3 sekundy po wyłączeniu zasilania.

Odkurzacz

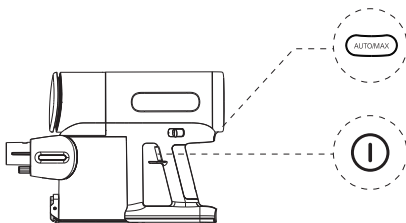

Nacisnąć przycisk ⓘ. Urządzenie domyślnie uruchomi się w trybie AUTO. Nacisnąć ponownie, aby wyłączyć urządzenie. Przełączenie pomiędzy trybem AUTO i MAX następuje po naciśnięciu przycisku AUTOMAX.

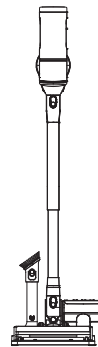

Po zakończeniu pracy umieścić urządzenie i akcesoria na stacji odkurzacza, gdzie mogą być przechowywane.

Napełnianie zbiornika na czystą wodę

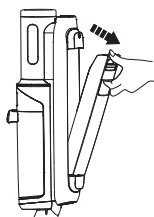

Nacisnąć przycisk zatrasku zbiornika na czystą wodę, aby odłączyć ZCW od urządzenia.

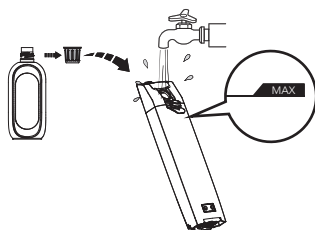

Otworzyć korek zbiornika, a następnie napełnić zbiornik wodą z kranu do poziomu linii Max. Gdy konieczne jest gruntowne czyszczenie, dodać jedną nakrętkę środka czyszczącego do ZCW i dokładnie zamknąć korek.

Uwaga!

Używać wyłącznie wody o temperaturze poniżej 60°C.

NIE UŻYWAĆ GORĄCEJ WODY.

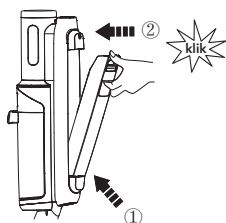

Umieścić zbiornik w urządzeniu. Jeżeli zbiornik został poprawnie umieszczony, rozlegnie się „kliknięcie” zatrasku.

Instrukcja ładowania

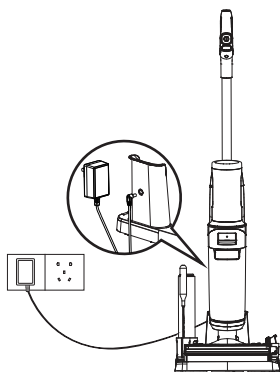

Aby naładować urządzenie, należy umieścić je na stacji dokowania i podłączyć zasilacz do gniazda zasilającego.

1. Aby naładować urządzenie, należy podłączyć zewnętrzny przewód ładowania do stacji dokowania, a następnie podłączyć ją do gniazda ściennego.
2. Aby ograniczyć ryzyko potknięcia się o przewód, podczas ładowania należy umieścić urządzenie na stacji dokowania blisko ściany.

! Ostrzeżenie

- Ładować urządzenie wyłącznie zasilaczem dostarczony przez Tineco.
- Jeżeli urządzenie nie będzie używane przez dłuższy czas, aby zapewnić optymalną wydajność, należy je ładować co 3 miesiące. Pełne ładowanie może trwać 4–5 godzin.
- Przechowywać w suchym miejscu, wewnątrz pomieszczeń. Chronić urządzenie przed światłem słonecznym i ujemnymi temperaturami. Zalecany zakres temperatur: 4°C–40°C.

Wyświetlacz cyfrowy

Unowocześniony wyświetlacz objaśnia wszystko za pomocą animacji interaktywnych, dając zupełnie nowe doświadczenie w trakcie i po sprzątaniu.

Uwaga!

Chronić wyświetlacz cyfrowy przed kontaktem z ostrymi przedmiotami, aby uniknąć zarysowań i zadrapań.

Wybór trybu czyszczenia

Myjka podłogowa

Tryb AUTO



- W trybie AUTO czujnik iLoop automatycznie wykrywa stopień zabrudzenia podłogi i stosuje odpowiednią ilość detergentu i siłę ssania.
- Czerwona pętla kontroli zabrudzenia oznacza wykrycie większych zabrudzeń, zaś niebieska pętla kontroli zabrudzenia oznacza wykrycie niższego stopnia zabrudzenia. W tym trybie automatycznie zapewniana jest optymalna skuteczność czyszczenia.

Tryb MAX



- Nacisnąć lewy lub prawy przycisk Wybierz, aby przejść do trybu MAX.
- W trybie MAX urządzenie stosuje maksymalną siłę ssania i rozpyła wodę/środek czyszczący działający na uporczywe plamy.

Tryb ULTRA



- Nacisnąć lewy lub prawy przycisk Wybierz, aby przejść do trybu ULTRA.
- W trybie ULTRA urządzenie przygotowuje się przez 30 sekund, a następnie rozpoczyna pracę. Tryb przydatny do głębokiego czyszczenia.

Tryb SSĄCY



- Nacisnąć lewy lub prawy przycisk Wybierz, aby przejść do trybu SSĄCEGO.
- W trybie SSĄCYM urządzenie zbiera wodę, ale nie wykonuje natryskiwania. Zalecamy korzystanie z tego trybu na mokrej powierzchni.

Odkurzacz

Tryb AUTO



- Gdy urządzenie główne jest używane jako odkurzacz, urządzenie domyślnie uruchomi się w trybie AUTO.

Tryb MAX



- Nacisnąć lewy lub prawy przycisk Wybierz, aby przejść do trybu MAX.
- W trybie MAX urządzenie stosuje maksymalną siłę ssania do usuwania uporczywych plam.

Aplikacja

Wszystkie funkcje można obsługiwać za pomocą aplikacji Tineco. Aplikację Tineco można pobrać ze sklepu App Store, Google Play i oficjalnej strony Tineco.

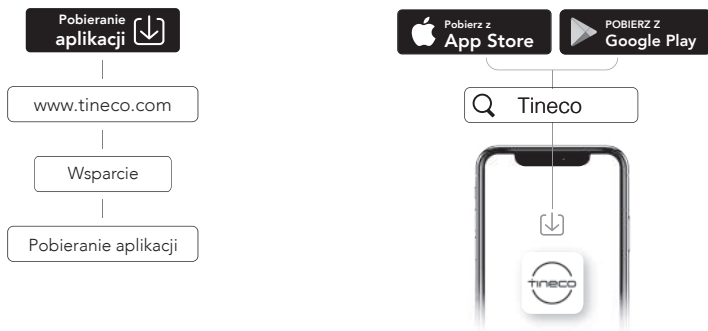

Uwaga!

Domyślnym językiem dla komunikatów głosowych jest język angielski, który można zmienić za pomocą aplikacji.

Komunikaty głosowe (treść może się różnić, prosimy o wyrozumiałość).

Stan	Przypomnienie
Przed pierwszym użyciem	Witamy w asystencji Tineco. Przejdźmy do Przewodnika szybki start.
Komunikaty głosowe włączone	Komunikaty głosowe włączone.
Komunikaty głosowe wyłączone	Komunikaty głosowe wyłączone.
Podłączyć aplikację Tineco	Zeskanować kod QR, aby pobrać aplikację i podłączyć urządzenie.
Domyślne wybranie trybu AUTO	Tryb Auto.
Przełącz na tryb Ssący	Tryb Ssący.
Przełączenie na tryb MAX	Tryb Max.
Przełącz na tryb Ultra	Tryb Ultra.
Poziom naładowania akumulatora: 10–20%	Niski poziom naładowania.
Poziom naładowania akumulatora: 0–10%	Niski poziom naładowania. Należy naładować urządzenie.
Zbiornik na czystą wodę jest pusty	Niski poziom wody w zbiorniku na czystą wodę. Wypełnić wodą.
Wymaga samoczyszczenia	W celu optymalizacji wydajności czyszczenia należy uruchomić cykl samoczyszczenia.
Nie można przeprowadzić samoczyszczenia	Należy umieścić urządzenie na stacji dokowania, by rozpocząć samoczyszczenie.
Zbiornik na brudną wodę jest pełny	Zbiornik na brudną wodę jest pełny. Opróżnij.
Przygotuj roztwór w trybie Ultra	Roztwór jest gotowy. Rozpocznij sprzątanie.
Walek szczotki jest zaplątany	Wyczyść walek szczotki.
Zasilanie wyłączone	Wyłączanie zasilania.
Zbyt niski poziom naładowania akumulatora do przeprowadzenia samoczyszczenia	Niski poziom naładowania. Naładuj przed wstępnym samoczyszczeniem.
Czyszczenie wałka szczotki	Czyszczenie wałka szczotki.
Czyszczenie rury	Czyszczenie rury.
Suszenie wałka szczotki	Suszenie wałka szczotki.
Gruntowne czyszczenie	Gruntowne czyszczenie.
Samoczyszczenie zostało zakończone	Samoczyszczenie zostało zakończone. Opróżnij i wyczyść zbiornik na brudną wodę, aby zapobiec powstawaniu nieprzyjemnych zapachów.
Rozpoczęcie ładowania	Ładowanie.
Za mało wody na samoczyszczenie	Dolać wody i rozpocząć samoczyszczenie.

Konserwacja

Uwaga!

- Aby zapewnić optymalną wydajność i zapobiec powstawaniu nieprzyjemnych zapachów, po każdym użyciu należy **wyczyścić i całkowicie wysuszyć** ZBW, filtry, wałek szczotki, pokrywę wałka szczotki.
- Sprawdzić, czy elementy zostały poprawnie zamontowane. W przeciwnym razie urządzenie może nie działać prawidłowo.
- Nie namaczać urządzenia, ani nie myć go pod wodą.
- W urządzeniu mogło pozostać nieco wody po inspekcji w fabryce.
- Po zakończeniu konserwacji umieścić urządzenie w pozycji pionowej na stacji dokowania. Chronić urządzenie przed bezpośrednim nasłonecznieniem i przechowywać w pomieszczeniach, w suchym miejscu.

Urządzenie

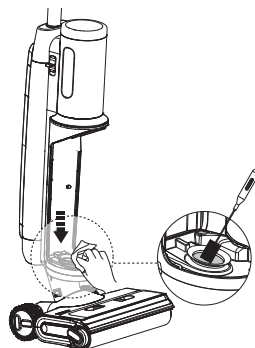
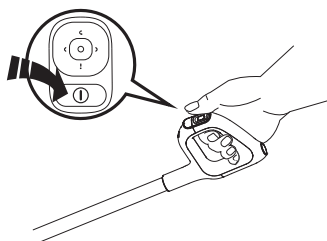

Aby ograniczyć ryzyko obrażeń, wyłączyć urządzenie przed przeprowadzeniem konserwacji.

Wyczyścić czujnik zabrudzeń za pomocą wilgotnej ściereczki i narzędzia do czyszczenia.

Zbiornik na brudną wodę

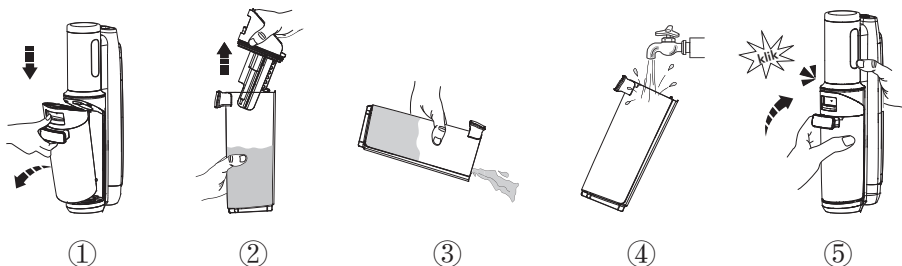

- Gdy brudna woda osiągnie poziom linii Max, urządzenie przerwie pracę, wyświetli powiadomienie na wyświetlaczu i wyemituje komunikat głosowy.
- Podnieść pokrywę zbiornika ZBW, aby go opróżnić. Usunąć zanieczyszczenia za pomocą narzędzia czyszczącego. Wypłukać ZBW i umieścić go w urządzeniu.

Filtr suchy

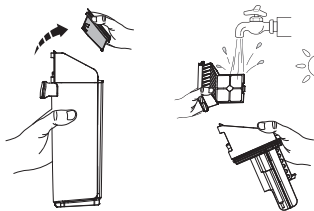

Chwycić filtr suchy za wgłębienia po obu stronach i pociągnąć do góry. Wypłukać pod bieżącą wodą i pozostawić do całkowitego wyschnięcia przed umieszczeniem w pokrywie zbiornika na brudną wodę.

* Zapasowy filtr suchy dostarczany jest wraz z urządzeniem, aby umożliwić wymianę.

Samoczyszczenie wałka szczotki

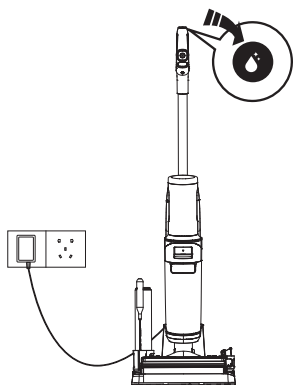

1. Po zakończeniu pracy umieścić urządzenie na stacji dokowania. Czujnik automatycznie wykryje poziom zabrudzenia.
2. Nacisnąć przycisk samoczyszczenia i wybrać Szybkie samoczyszczenie (trwa 3 minuty) lub Samoczyszczenie super (trwa 6 minut), aby rozpocząć proces.
3. Po zakończeniu wyczyścić zbiornik na brudną wodę. Urządzenie rozpocznie proces ładowania.

Uwaga!

- Należy upewnić się, że stacja dokowania jest podłączona, a poziom naładowania akumulatora wynosi $>20\%$.
- Przed rozpoczęciem cyklu samoczyszczenia należy wyczyścić ZBW i upewnić się, że poziom wody w ZCW jest wyższy niż 40%.

Pokrywa wałka szczotki

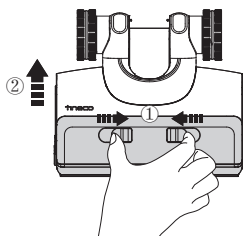

Ścisnąć zatrzaski na pokrywie i pociągnąć do góry, aby wyjąć.

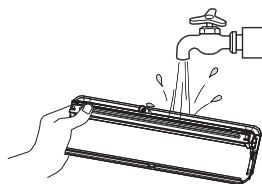

Przepłukać czystą wodą.

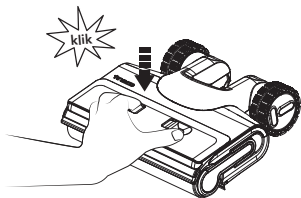

Zakładając pokrywę, należy ją zatrzasknąć, aby zapobiec wyciekom.

Wałek szczotki

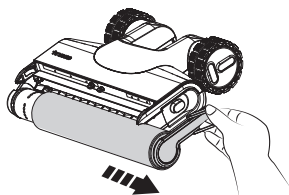

Wyjąć wałek szczotki, chwytając go za wypustkę i wyciągając.

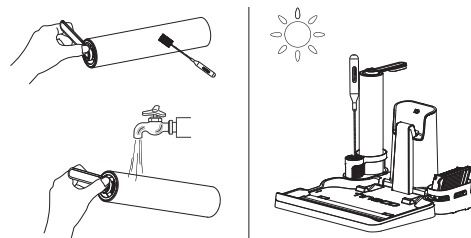

Za pomocą narzędzia czyszczącego usunąć włosy i zanieczyszczenia owinięte wokół wałka i wypłukać go wodą. Umieścić wałek szczotki w zasobniku na akcesoria i pozostawić go do całkowitego wyschnięcia przed ponownym zamontowaniem.

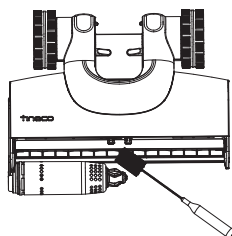

Za pomocą narzędzia do czyszczenia usunąć włosy i odpadki z komory wałka szczotki oraz otworu.

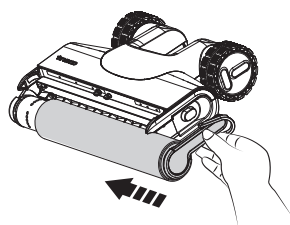

Wymienić wałek szczotki, wsuwając jej koniec do uchwyty po lewej stronie, a następnie mocując zakładkę rolki do magnetycznego zapięcia po prawej stronie, by zamocować z miejsca.

Uwaga!

- Zapasowy wałek szczotki dostarczany jest wraz z urządzeniem, aby umożliwić wymianę.
- Aby zapewnić optymalną wydajność, należy wymieniać wałek szczotki co 8 miesięcy.

Zbiornik na kurz

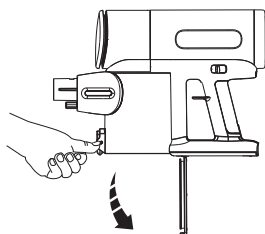

Nacisnąć przycisk zwalnający, znajdujący się z boku zbiornika na kurz, aby opróżnić jego zawartość.

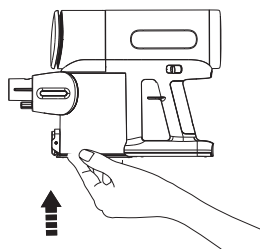

Zamknąć i zatrzasknąć klapkę zbiornika na kurz.

Filtr z siatki

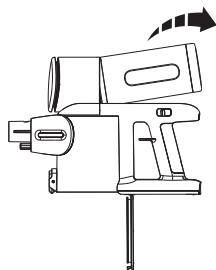

Wyjąć narzędzie do usuwania wielostożkowego zestawu.

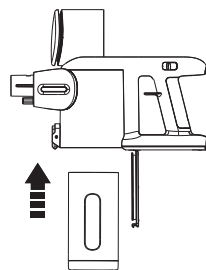

Włożyć skierowane do góry narzędzie do usuwania wielostożkowego zestawu do zbiornika na kurz.

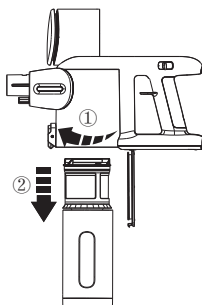

Obrócić, by wyjąć filtr z siatki.

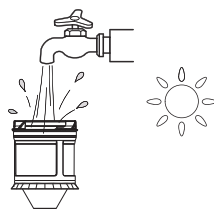

Przed ponownym włożeniem wyczyścić filtr i całkowicie go wysuszyć.

Filtr HEPA

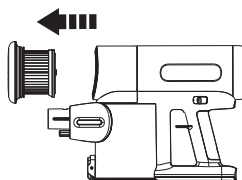

Wyciągnąć filtr HEPA (magnetyczny) do czyszczenia. Nie używać urządzenia, w którym nie ma filtra HEPA.

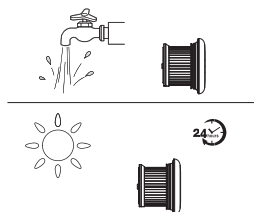

Filtr HEPA można umyć pod bieżącą wodą. Przed ponownym montażem należy go całkowicie wysuszyć.

Czujnik kurzu

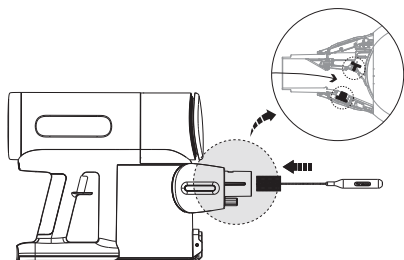

Aby zapobiec gromadzeniu się kurzu, który może obniżyć skuteczność odkurzacza, wytrzeć dyszę ssącą narzędziem do czyszczenia.

Miniszczotka z napędem

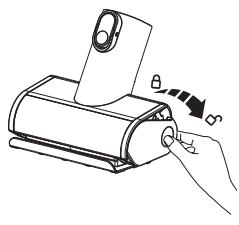

Nacisnąć w dół pokrywę końcówki wałka.

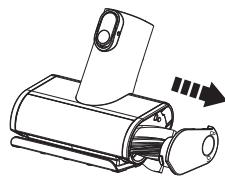

Wyciągnąć wałek szczotki.

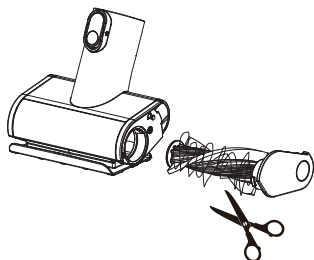

Usunąć zanieczyszczenia owinięte wokół wałka za pomocą narzędzia do czyszczenia.

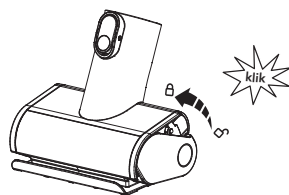

Umieścić wałek szczotki pod kątem i pchnąć do góry, aby się zatrzasnął na miejscu.

Wałek szczotki (odkurzacz)

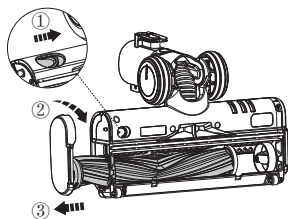

Przesunąć przełącznik, aby otworzyć pokrywę wałka szczotki. Obracać szczotkę w kierunku zgodnym z ruchem wskazówek zegara przed jego wyjęciem.

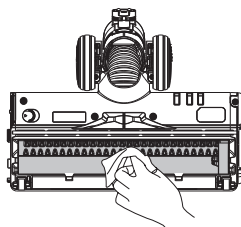

Po wyjęciu wałka szczotki ostrożnie oczyścić okienko szczotki, dyszę ssącą i rząd plastikowych ząbków.

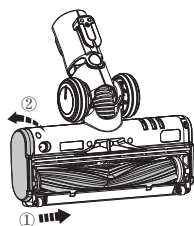

Całkowicie umieścić wałek szczotki w okienku szczotki i obrócić pokrywę znajdującą się na końcu wałka w lewo, aby wałek zatrzasknął się na miejscu.

Ostrzeżenie

- Szczotka z napędem zawiera podzespoły elektroniczne, których nie można moczyć ani myć w wodzie.
- Aby uniknąć obrażeń, nie dotykać wałka szczotki, gdy urządzenie pracuje.

Zeskanować poniższy kod QR,
aby uzyskać filmy na temat
pielęgnacji produktu.



Rozwiązywanie problemów

Problem	Możliwa przyczyna	Środek
Urządzenie nie włącza się	1. Brak zasilania 2. Zabezpieczenie przed przegrzaniem	1. Ładowanie urządzenia 2. Uruchomić ponownie po ostygnięciu
Niska moc ssania	Nie zamontowano filtra suchego lub jest on brudny	Zainstalować filtr suchy lub wyczyścić go i pozostawić do całkowitego wyschnięcia
Animowany zaplątany wałek szczotki 🔊 Komunikat głosowy: Wyczyść wałek szczotki	Wałek szczotki został zablokowany	Usunąć niedrożność
Wskaźnik Wi-Fi nie świeci	Nie połączono z siecią Wi-Fi	Skorzystać ze wskazówek w aplikacji i połączyć z siecią Wi-Fi
Animacja pustego ZCW 🔊 Komunikat głosowy: Niski poziom wody w zbiorniku na czystą wodę. Wypełnić wodą	ZCW jest pusty	Napełnić ZCW
Animacja pełnego ZBW 🔊 Komunikat głosowy: Zbiornik na brudną wodę jest pełny. Opróżnić	Brudna woda w ZBW osiągnęła poziom linii MAX	Należy wyłączyć brudną wodę i zamontować ZBW
Podczas pracy wszystkie diody są zgaszone	Przegrzanie lub awaria akumulatora	Ostudzić urządzenie, po czym uruchomić je ponownie
Poziom energii akumulatora poniżej 10% 🔊 Komunikat głosowy: Niski poziom naładowania. Należy naładować urządzenie	Niski poziom naładowania	Naładować lub ponownie uruchomić urządzenie

Uwaga!

Jeżeli powyższe wskazówki nie rozwiązują problemu, zapraszamy na naszą stronę internetową www.tineco.com, gdzie można uzyskać dalsze wsparcie.

Gwarancja

2-LETNIA OGRANICZONA GWARANCJA

- Dotyczy wyłącznie zakupów dokonanych u oficjalnych sprzedawców Tineco.
- Objęcie gwarancją jest uzależnione od przestrzegania wskazówek umieszczonych w niniejszej instrukcji obsługi i podlega warunkom określonym poniżej.
- Gwarancja podlega i jest oparta na przepisach obowiązujących w kraju, w którym dokonano zakupu. Udzielamy 2-letniej gwarancji lub gwarancji na okres wymagany przez obowiązujące przepisy, zależnie od tego który okres jest dłuższy.

CO OBEJMUJE GWARANCJA?

- Urządzenie Tineco jest objęte 2-letnią gwarancją na wady materiałowe i wykonawcze, pod warunkiem, że jest użytkowane w warunkach domowych, do celów niekomercyjnych, zgodnie z instrukcją obsługi dostarczoną przez Tineco. Kupowane oddzielnie akcesoria z napędem i akumulator objęte są roczną gwarancją.
- Gwarancja obejmuje pokrycie kosztu robocizny i wszelkich części zamiennych wymaganych do zapewnienia prawidłowego działania urządzenia w okresie obowiązywania gwarancji.
- Gwarancja obowiązuje wyłącznie w przypadku urządzenia użytkowanego w kraju, w którym zostało zakupione.

CZEGO GWARANCJA NIE OBEJMUJE?

Tineco nie ponosi odpowiedzialności za koszty, szkody lub naprawy w przypadku:

- urządzeń zakupionych od nieautoryzowanego dealera;
- niedbałej obsługi lub obchodzenia się z urządzeniem, nieprawidłowego wykorzystania, nadużyć i/ lub braku konserwacji bądź użytkowania w sposób niezgodny z instrukcją obsługi Tineco;
- wykorzystania urządzenia do celów innych niż domowe, np. do celów komercyjnych, wynajmu;
- użycia podzespołów niezgodnych z instrukcją obsługi Tineco;
- użycia podzespołów i akcesoriów innych niż wyprodukowane i zalecane przez Tineco;
- czynników zewnętrznych niezwiązanych z jakością i użytkowaniem produktu, takich jak pogoda, modyfikacje, wypadki, awarie zasilania, przepięcia i działania siły wyższej;
- napraw i zmian wprowadzonych przez podmioty nieupoważnione;
- nieusunięcia blokady lub innego niebezpiecznego materiału z urządzenia;
- zwykłego zużycia, w tym naturalnego zużycia podzespołów, takich jak przezroczysty pojemnik, pas, filtr, HEPA, drążek szczotki i przewód zasilający (lub przypadków wykrycia uszkodzeń zewnętrznych lub nadużycia), uszkodzenia dywanu lub podłogi spowodowanego użyciem niezgodnym ze wskazówkami producenta lub z powodu niewyłączenia drążka szczotki w odpowiednim momencie;
- skrócenia czasu rozładowywania się akumulatora w wyniku starzenia i zużycia.

OGRANICZENIA GWARANCJI

- Wszelkie dorożumiane gwarancje związane z urządzeniem, w tym gwarancja pokupności lub przydatności do określonego celu, są ograniczone do czasu obowiązywania niniejszej gwarancji.
- Ochrona gwarancyjna dotyczy pierwotnego właściciela i oryginalnego akumulatora i nie podlega cesji.
- Niniejsza Ograniczona gwarancja przyznaje użytkownikowi określone prawa. Użytkownikowi mogą przysługiwać również inne prawa, które mogą być różne w zależności od jurysdykcji.
- Gwarancja producenta może nie obejmować wszystkich przypadków w zależności od czynników, takich jak wykorzystanie urządzenia, miejsce zakupu oraz podmiot, od którego produkt zakupiono. Należy uważnie przeczytać Gwarancję i w razie pytań skontaktować się z producentem.

USŁUGI GWARANCYJNE

Rejestracja: Wysoce zalecamy, by po zakupie zarejestrować urządzenie, logując się w naszej oficjalnej witrynie (www.tineco.com) lub skanując kod QR (po prawej stronie), aby w pełni skorzystać ze większej liczby wyłącznych korzyści. Aby dokonać rejestracji, należy wprowadzić cały numer seryjny (umieszczonego z tyłu urządzenia). Brak rejestracji nie ogranicza przysługującej gwarancji.

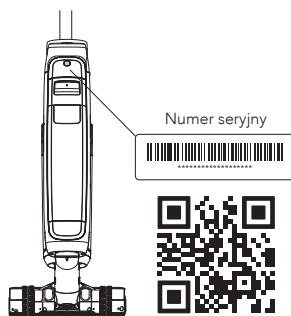

Jak skorzystać z gwarancji? Należy zachować dowód zakupu. Aby złożyć reklamację w ramach ograniczonej gwarancji, należy podać numer seryjny urządzenia i przedstawić oryginał paragonu zakupu zawierającego datę zakupu i numer zamówienia.

Prace zostaną przeprowadzone przez firmę Tineco lub autoryzowanego przedstawiciela.

Uszkodzone części, które zostaną wymienione, staną się własnością firmy Tineco.

Usługa wykonana w ramach gwarancji nie wydłuża okresu gwarancji.

Odwiedź stronę Tineco
www.tineco.com,
aby skorzystać z profesjonalnej obsługi.

İÇİNDEKİLER

Önemli Güvenlik Talimatları.....	190
Teknik Özellikler.....	194
Genel Bakış.....	195
Aksesuarlar.....	197
Montaj.....	198
Kullanma.....	200
Bakım.....	206
Sorun Giderme.....	212
Garanti.....	213



DAHA FAZLA DİL

RESMİ WEB SİTEMİZDE BULUNABİLİR



TINECO YARDIM ETMEK İÇİN BURADA.

1 iş günü içinde size geri döneceğiz.



www.tineco.com

Önemli Güvenlik Talimatları

BU TALİMATLARI SAKLAYIN Sadece ev kullanımı içindir.

Elektrikli bir cihaz kullanırken, aşağıdakiler de dahil her zaman temel önlemlere uyulmalıdır:

(BU CİHAZI) KULLANMADAN ÖNCE TÜM TALİMATLARI OKUYUN. Uyarı ve talimatlarla uyulmaması elektrik çarpmasına, yangına ve/veya ciddi yaralanmalara neden olabilir.

UYARI – Yangın, elektrik çarpması veya yaralanma riskini azaltmak için:

1. Bu cihaz, gözetim altında olmaları veya cihazın güvenli bir şekilde kullanımıyla ilgili talimatların verilmesi ve tehlikeleri anlamaları durumunda, 8 yaş ve üzeri çocuklar ile fiziksel, duyuşsal veya zihinsel yetenekleri kısıtlı veya deneyim ve bilgi eksikliği olan kişiler tarafından kullanılabilir. Çocuklar cihazla oynamamalıdır. Temizlik ve kullanıcı bakımı gözetim altında olmadıklarında çocuklar tarafından yapılmamalıdır.
2. Cihaz, kendilerine nezaret edilmedikçe veya talimat verilmedikçe, fiziksel, duyuşsal veya zihinsel yetenekleri kısıtlı veya deneyim ve bilgi eksikliği olan kişiler (çocuklar dahil) tarafından kullanılmamalıdır.
3. Yalnızca iç mekânlarda, vinil, fayans, sızdırmaz ahşap vb. halı kaplı olmayan zemin yüzeylerinde kullanın. Gevşek nesnelerin veya parça halılarının kenarlarının üzerinden geçmemeye dikkat edin. Fırçayı durdurmak, erken kayış arızasına neden olabilir.
4. Oyuncak olarak kullanılmasına izin vermeyin. Çocuklar tarafından veya evcil hayvanlar ve bitkilerin yakınında kullanıldığında çok dikkatli olunmalıdır.
5. Sadece bu kılavuzda açıklandığı gibi kullanın. Sadece üreticinin önerilen aparatlarını kullanın.
6. Hasarlı kordon veya fiş ile kullanmayın. Cihaz düşürüldüyse, hasar gördüyse, dışarıda bırakıldıysa, suya düştüyse veya gerektiği gibi çalışmıyorsa, bir servis merkezine götürün.
7. Şarj cihazı fişi ve şarj cihazı terminalleri de dahil, şarj cihazını ıslak elle tutmayın.
8. Boşluklara herhangi bir nesne koymayın. Herhangi bir boşluğu kapatarak kullanmayın, toz, iplik, saç ve hava akışını azaltabilecek herhangi bir şey bulundurmayın.
9. Saçlarınızı, bol giysileri, parmaklarınızı ve vücudunuzun tüm parçalarını boşluklardan ve hareketli parçalardan uzak tutun.
10. Merdivenlerde temizlik yaparken çok dikkatli olun.
11. Benzin gibi yanıcı veya parlayıcı sıvıları toplamak için kullanmayın veya bulunabilecekleri alanlarda kullanmayın.
12. Sigara, kibrit veya sıcak kül gibi yanan veya duman çıkaran hiçbir şeyi toplamayın.
13. Filtresiz kullanmayın.
14. İstemsiz harekete geçmeleri önleyin. Cihazı kaldırmadan veya taşımadan önce düğmenin kapalı konumda olduğundan emin olun. Cihazı parmağınız düğmenin üzerindeki taşıma taşıma veya cihazı çalışır vaziyette taşımak kazaya davetiye çıkarır.
15. Herhangi bir ayar yapmadan, aksesuar değiştirmeden veya cihazı saklamadan önce daima cihazı kapatın. Bu tür önleyici güvenlik tedbirleri, cihazın yanlışlıkla çalıştırılma riskini azaltır.
16. Yalnızca Tineco tarafından belirtilen şarj cihazıyla şarj edin. Bir pil tipine uygun bir şarj cihazı, başka bir pil paketiyle kullanıldığında yangın riski oluşturabilir.

17. Cihazları sadece özel olarak belirlenen Tineco pil takımlarıyla kullanın. Diğer pil paketlerinin kullanılması yaralanma ve yangın riski oluşturabilir.
18. Kötü kullanım durumlarında pilden sıvı çıkabilir, temastan kaçının. Yanlışlıkla temas olursa, suyla yıkayın. Sıvı göze temas ederse, tıbbi yardım alın. Pilden çıkan sıvı tahrışe veya yanıklara neden olabilir.
19. Hasarlı veya üzerinde deęişiklik yapılmıř bir pil takımını veya cihazı kullanmayın. Hasarlı veya üzerinde deęişiklik yapılmıř piller yangın, patlama veya yaralanma riskine neden olan öngörülemeyen davranıřlar sergileyebilir.
20. Pil takımını veya cihazı ateře veya aşırı sıcaklıęa maruz bırakmayın. Ateře veya 130°C üzerinde sıcaklıęa maruz bırakmak patlamaya neden olabilir.
21. Tüm řarj etme talimatlarına uyun ve pil takımını veya cihazı talimatlarda belirtilen sıcaklık aralıęının dıřında řarj etmeyin. Yanlıř veya belirtilen aralıęın dıřındaki sıcaklıklarda řarj etmek bataryaya zarar verebilir ve yangın riskini artırabilir.
22. Sadece aynı yedek parçaları kullanan kalifiye bir onarım elemanına bakım yaptırın. Bu, ürünün güvenlięinin korunmasını saęlayacaktır.
23. Bu cihaz, deęiřtirilemeyen pil hücreleri içerir. Kullanım ve bakım talimatlarında belirtilenler dıřında cihaz veya pil takımı üzerinde deęişiklik yapmayın veya tamir etmeye çalıřmayın.
24. Motorlu bařlıęı takmadan veya çıkarmadan önce bu cihazı daima kapatın.
25. Cihazı dıřarıda veya arabanın içinde řarj etmeyin veya saklamayın. Pili yalnızca sıcaklıęın 4°C üzerinde ve 40°C altında olduęu kuru bir kapalı alanda řarj edin, saklayın veya kullanın. řarj cihazı sadece iç mekanda kullanım içindir.
26. Kireç, çimento, talař, alçı tozu veya kül gibi ultra ince parçacıkları toplamak için kullanmayın.
27. Metalik çivi, cam parçaları, metal ataç veya toplu ięne gibi keskin nesnelere toplamak için kullanmayın.
28. Solvent, tahliye temizleyici, güçlü asitler veya güçlü alkali gibi tehlikeli madde ve kimyasalları toplamak için kullanmayın.
29. Cihaz aşırı ısınıyorsa, olaęandıřı ses ve koku çıkarıyorsa, düşük emiř yapıyorsa veya elektrik kaçıyorsa kullanmayı hemen bırakın.
30. Uzun süreli saklayacaksanız temizleyiciyi KAPATIN ve elektrik prizinden çıkarın.
31. Düşük emiř gücüne, motorun aşırı ısınmasına veya cihazın hizmet ömrünün azalmasına neden olabilecek olası tıkanmayı önlemek için her kullanımdan sonra Kirli Su Haznesini her zaman temizleyin.
32. Kullandıktan sonra uygun řekilde iç mekanlarda kuru bir yerde saklayın.
33. Cihazı durgun suya koymayın, daldırmayın veya su basmıř alanları temizlemeye çalıřmayın.
34. Bu kılavuzdaki tüm veriler ve teknik talimatlar, Tineco veya belirlenmiř üçüncü řahıřların laboratuvar testlerinden elde edilen sonuçlara dayanmaktadır. řirket, nihai açıklamalar için tüm haklarını saklı tutar.
35. Cihazı temizlemeden veya muhafaza etmeden önce fiř prizden çıkarılmalıdır.
36. Cihaz besleme kablosunun üzerinden geçerse tehlike meydana gelebilir.
37. Su derinlięi yüzeyden 5 mm'den fazla olduęunda cihazı kullanmayın.
38. Kablodan çekerek fiřten çekmeyin. Çıkarmak için kablodan deęil fiřten tutun.
39. Pil takımı kullanılmadıęında, pil terminalleri arasında baęlantı oluřturabilecek ataç, madeni para, anahtar, çivi, vida veya dięer küçük metal nesnelere uzak tutun. Pil terminallerinde kısa devre olması yanık veya yangına neden olabilir.

Kullanım Aralığı

1. Kablosuz sert yüzey temizleyici vinil, fayans, sızdırmaz ahşap vb. gibi iç mekan sert zeminlerinde kullanılmalıdır. Pürüzlü bir yüzeyde kullanıldığında en iyi performansı alınmayabilir.
2. Gövde deformasyonunu önlemek için cihazınızı şömine veya ısıtıcı gibi ısı kaynaklarından uzak tutun.
3. Yukarıda açıklandığı gibi yanıcı veya parlayıcı sıvıları, ultra ince parçacıkları, keskin nesnelere, tehlikeli maddelere, kimyasalları veya yanan veya dumanı tüten herhangi bir şeyi toplamak için kullanmayın.

Temizlik Solüsyonu Hakkında

1. **UYARI** – Yangın ve Elektrik Çarpma Riskini Azaltmak için – Sadece bu makineyle kullanılmak için tasarlanan Tineco temizlik solüsyonunu kullanın.
2. Motora çok miktarda temizleme solüsyonu girmesi cihaza zarar verebilir.
3. Kullanım bölümünde anlatıldığı gibi solüsyon ekleyin. Verilen temizleme solüsyonunu kullanmanızı öneririz. Ürünü asidik, alkali solüsyon veya çevreye zararlı herhangi bir madde ile birlikte kullanmayın.
4. Çocukların erişemeyeceği yerlerde saklayın. Göz ve cilt ile temasından kaçınınız, aksi durumda bol su ile yıkayınız. Tahriş devam ederse, tıbbi yardım alın. Ürün yutulursa tıbbi yardım alın.
5. Kirli su ve solüsyonun imhası yerel çevre düzenlemelerine uygun olmalıdır.

Cihaz Hakkında

1. Çalıştırma ve temizleme talimatlarında belirtilenler dışında cihazda değişiklik yapmayın veya onarmaya çalışmayın.
2. Cihazı Tineco adaptörüyle şarj edin. Giriş Voltajı: AC 100-240 V. Hem yüksek hem de düşük voltajlar adaptöre ve cihaza zarar verebilir, hatta kullanıcı için tehlike oluşturabilir.
3. Merdivenlerde temizlik yaparken çok dikkatli olun.
4. Cihazı kaldırmadan veya taşımadan önce Güç Düşmesinin KAPALI konumda olduğundan emin olun. Kirli suyun motora girmesini önlemek için cihazı yatırmayın veya eğmeyin.
5. Hatayla takılmasını önlemek için lütfen cihazı şarj tabanına koyun.
6. Kullanmadan önce her zaman Kirli Su Haznesini ve Temiz Su Haznesini düzgün şekilde takın.
7. Kısa devre nedeniyle yangın veya yaralanma riskini önlemek için cihazın veya şarj cihazının ıslanmasına izin vermeyin.

Pil Yasasına Göre Geri Dönüşüm Talimatları



Çıkarılmayan şarj edilebilir pil, çevreye zararlı maddeler içerir ve bu nedenle atılmadan önce cihazdan ayrılması gerekir. Şarj edilebilir pil çıkarılmadan önce cihaz kapatılmalıdır. Pili sadece kalifiye personel çıkarabilir.

Piller ve şarj edilebilir piller ev çöpüne atılmamalıdır! Her tüketici, tüm pilleri ve şarj edilebilir pilleri, içinde zararlı madde içerip içermediğine bakılmaksızın, çevreye duyarlı bir şekilde imha etmek üzere kendi belediyesi/ilçesindeki bir toplama noktasına veya bir perakendeciye teslim etmekle yükümlüdür. Piller ve şarj edilebilir piller yalnızca boşaldıklarında iade edilmelidir.

Bu nedenle piller ve şarj edilebilir piller soldaki sembolle işaretlenmiştir.

WEEE'ye Göre Geri Dönüşüm Talimatları



Yanda üzerinde çarpı işareti bulunan tekerlekli çöp kutusu simgesi, bu cihazın 2012/19/EU Direktifine tabi olduğunu gösterir. Bu direktif, kullanım ömrü sonunda bu cihazın normal evsel atıklarla birlikte atılmaması gerektiğini, bunun yerine özel toplama merkezlerine, geri dönüşüm depolarına veya atık yönetim şirketlerine geri gönderilmesi gerektiğini belirtir. Ortadan kaldırma ücretsizdir.

Aşağıdakiler Almanya pazarında geçerlidir:







Yeni bir cihaz satın aldığınızda, eski cihazı bayinize iade etme hakkına sahipsiniz. Satış alanı asgari 400 metrekare olan elektrikli ve elektronik ekipman perakendecileri ve düzenli olarak elektrikli ve elektronik ekipman satan asgari 800 metrekare satış alanına sahip toptancılar da 25 cm'den daha büyük bir boyutta değilse yenisini almanız bile eski ekipmanı ücretsiz olarak geri almakla yükümlüdür. İthalatçı size doğrudan mağazalarda ve pazarlarda geri alma seçenekleri sunar. Perakendecinizden yerel iade seçenekleri hakkında da bilgi alabilirsiniz.

Eski cihazınız kişisel veri içeriyorsa, iade etmeden önce silmek sizin sorumluluğunuzdadır. Eğer mümkünse, eski cihazı imha etmek üzere iade etmeden önce eski pilleri veya şarj edilebilir pilleri ve lambaları çıkarın ve ayrı bir toplama yerine götürün. Dahili şarj edilebilir pil söz konusu olduğunda, imha edilirken cihazın şarj edilebilir pil içerdiği belirtilmelidir. Yıpranmış ürünün atılmasıyla ilgili diğer seçenekleri kamudan veya belediyenizden öğrenebilirsiniz.

AB Ülkeleri için:

AB Uygunluk Beyanı bilgileri için lütfen www.tineco.com adresini ziyaret edin.

Semboller:

	Kullanım kılavuzunu okuyun
	Sınıf II
	Kısa devreye dayanıklı güvenlik izolasyon transformatörü
	Anahtarlama modlu güç kaynağı
	Yalnız iç mekanda kullanım için
	Doğru akım
	Alternatif akım

Teknik Özellikler

Ürün	FLOOR ONE S7 COMBO SERİSİ
AC Girişi	100-240 V~
Voltaj	25,2 V== 3900 mAh Lion
Nominal Güç	250 W
Çalışma Süresi	Zemin Yıkayıcı: 28~40 dk/Elektrikli Süpürge: 25~65 dk
Şarj Süresi	4~5 saat
Su Akış Oranı	20~100 ml/dk
TSH Kapasitesi	~0,85 L
KSH Kapasitesi	~0,72 L
Su geçirmez	IPX4

Genel Bakış

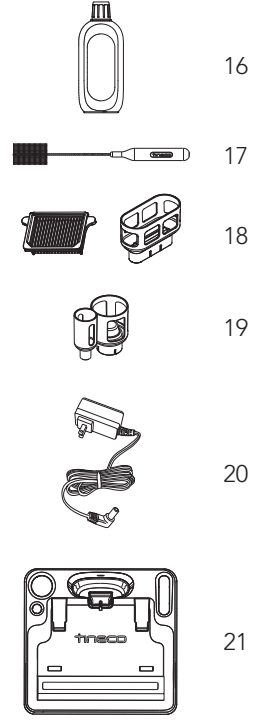
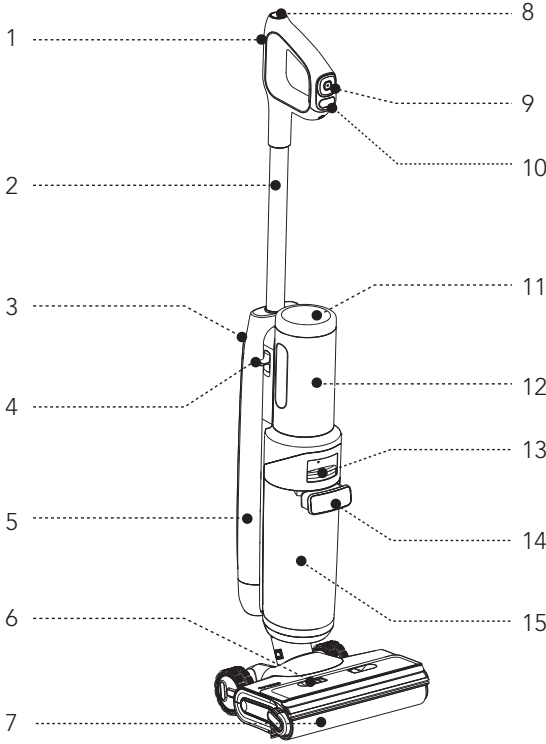

1. WiFi/Sessiz/Dil Değiştirme Düğmesi
2. Boru
3. Boruyu Bırakma
4. Güç Kaynağını Bırakma
5. Temiz Su Haznesi (TSH)
6. Fırça Silindiri Kapağı
7. Fırça Silindiri
8. Kendi kendini temizleme Düğmesi
9. Menü Düğmesi
10. Güç Açma/Kapatma
11. Dijital Ekran

12. Güç Kaynağı
13. Kirlı Su Haznesi Serbest Bırakma
14. Kirlı Su Haznesi Kulpu
15. Kirlı Su Haznesi (KSH)
16. Koku Giderme ve Temizleme Solüsyonu
17. Temizlik Aracı
18. Kuru Filtre ve Tutucu
19. Aksesuar Tutucu
20. Adaptör
21. Şarj Yuvası

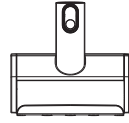
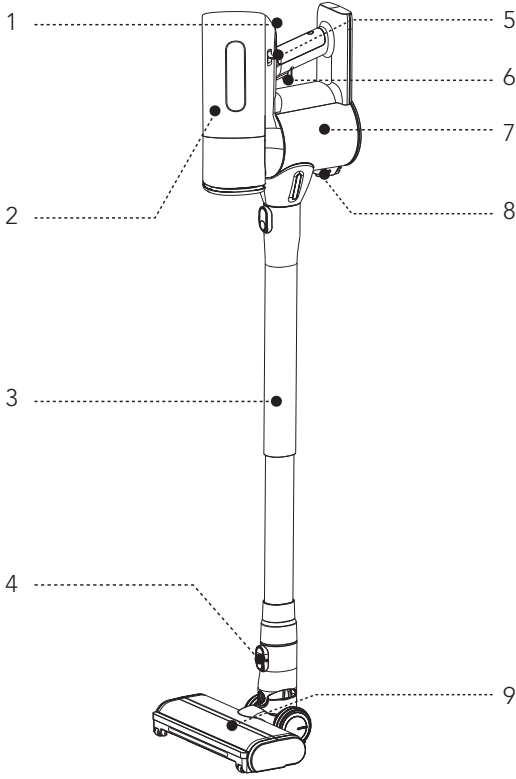

10



11

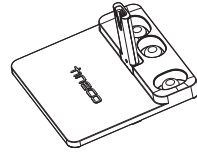

12

1. AUTO (Otomatik)/MAX (Maks.) Modu
2. Çoklu Koni Tertibatını Çıkarma Aleti
3. Boru
4. Serbest Bırakma Düğmesi
5. Çoklu Koni Tertibatını Bırakma
6. Güç Açma/Kapatma
7. Toz haznesi
8. Çöp Kovasını Boşaltma
9. Dolaşma Önleyici Elektrikli Fırça
10. Mini elektrikli fırça
11. 2'si 1 Arada Toz Fırçası Aralık Temizleme Aracı
12. Emme İstasyonu

Aksesuarlar

Not:

Aksesuarlar pazarlar arasında deęişiklik gösterebilir. Daha fazla aksesuara ihtiyacınız varsa lütfen www.tineco.com veya store.tineco.com adresini ziyaret edin.

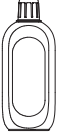

Koku Giderme ve Temizleme Solüsyonu

Fayans, mermer, sızdırmaz parke zeminler ve daha birçok sert yüzey türünden kiri, pisliği, yağ ve zorlu lekeleri çıkarır. Cihazınızda her zaman Tineco solüsyonu kullanın. Her dolu temiz su deposuna bir şişe kapağı solüsyon ekleyin.

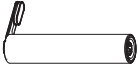

Fırça Silindiri

Kıllı yumuşak silindir başlık, aynı anda hem süpürmek hem de yıkamak için kullanılabilir. Kendi kendini temizleme fonksiyonu ile kolayca temizlenebilir.



Kuru Filtre

Kuru filtre ve filtre ağı, büyük parçacıkları ve birikintileri engelleyerek cihazın dayanıklılığını sağlayabilir.

* Lütfen kullanmadan önce kuru filtreyi takın, aksi takdirde yanlış emişe neden olabilir.



Temizlik Aracı

KSH'ni, fırça haznesini ve açıklığı temizlemek için kople fırça. Aletin ayrıca silindir ve KSH üzerindeki kiri ve çamuru çıkarmak için kıllı bir ucu vardır.

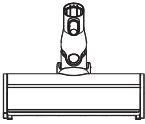

Dolaşma Önleyici Elektrikli Fırça

Hem sert zeminler hem de halılar için idealdir. Saç dolaşması olmadan yerdeki kiri alır.



2'si 1 Arada Toz Fırçası Aralık Temizleme Aracı

Dar aralık aparatı, dar noktalar, köşeler ve aralıklar için idealdir fırça ise zemin üzerini temizlemek için idealdir.

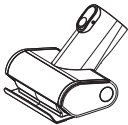

Mini elektrikli fırça

Döşemeli mobilyaları, şilteleri vb. süpürür. Evcil hayvan tüylerini çeker ve kökleşmiş kirleri temizler.

Montaj

Nasıl Monte Edilir/Demonte Edilir

Zemin Yıkayıcı

Not: Su deposu ve fırça montajı için lütfen "Kullanma" ve "Bakım" bölümlerine bakın.

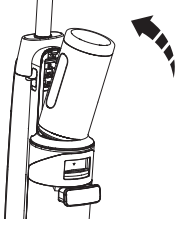

Takmak için, güç kaynağını zemin yıkayıcıya takın, içeri doğru itin, tık sesi duyduğunuzda kurulum tamamlanmıştır.

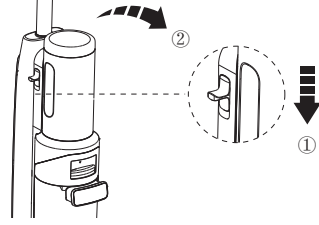

Güç kaynağını çıkarmak için, bir elinizle cihazı tutun, diğer elinizle serbest bırakma sürgüsüne basın.

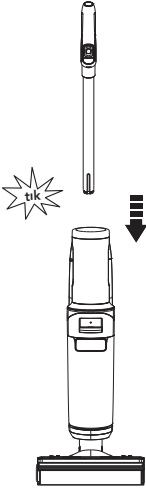

Kulpu monte etmek için, "tık" sesi duyana kadar cihaza sokun.

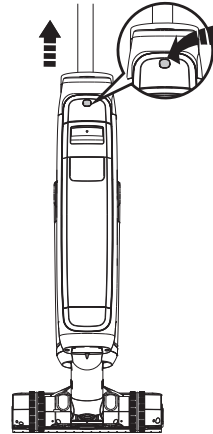

Kulpu çıkarmak için, cihazın arkasındaki serbest bırakma düğmesine basın ve kulpu yukarı doğru çekin.

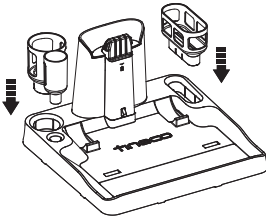

Kuru filtre tutucu ve aksesuar tutucuyu yuvaya yerleştirin.

Elektrikli Süpürge

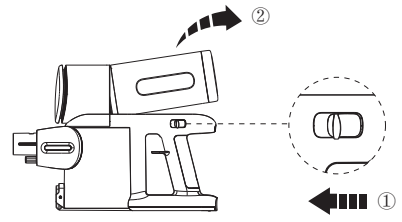
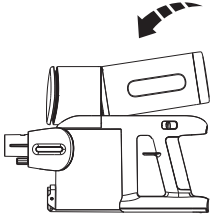

Takmak için, güç kaynağını elektrikli süpürgeye takın, içeri doğru itin, tık sesi duyduğunuzda kurulum tamamlanmıştır.

Güç kaynağını çıkarmak için, bir elinizle cihazı tutun, diğer elinizle serbest bırakma sürgüsüne basın.

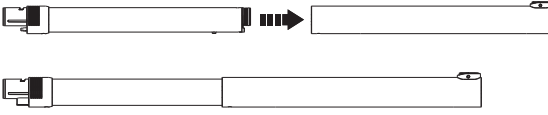

Boruyu takın.

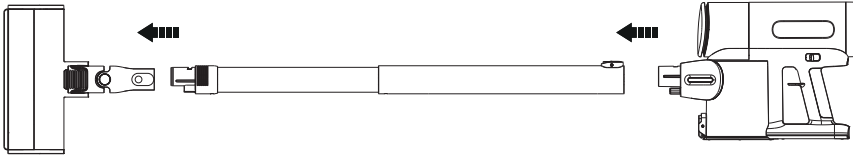

Fırça, boru ve ana gövdeyi yukarıda gösterildiği gibi takın.

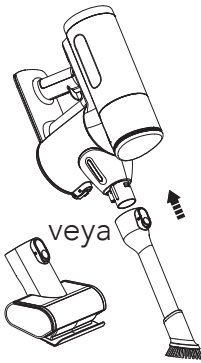

Aksesuarı ana gövdeye takın.

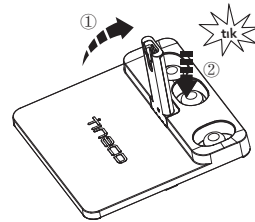

Direği kaldırın, direği yuvaya sıkıca sabitlemek için sertçe bastırın.

Kullanma

Kullanıma Hazırlama

Zemin Yıkayıcı

- İlk kullanımdan önce lütfen cihazı 4-5 saat şarj edin (detaylar için "Şarj Talimatlarına" bakın).
* Tineco laboratuvar testlerinden elde edilen sonuçlara dayanmaktadır. Laboratuvar sıcaklığı 4°C ~ 40°C.
- İlk kullanımda, cihaz Hızlı Başlangıç Kılavuzunu ve Etkileşimli Öğreticiyi görüntüler, çıkmak için Kendi Kendini Temizleme düğmesine basın.



Hızlı başlangıç Kılavuzu

Düğmelerin ve cihazın nasıl kullanılacağına kısa bir giriş.



Etkileşimli Öğretici

Temiz Su Haznesini Doldurma, Temizliği Başlatma, Temizliği Duraklatma ve Kirli Su Haznesini Temizleme dahil etkileşimli işlemler için öğretici.

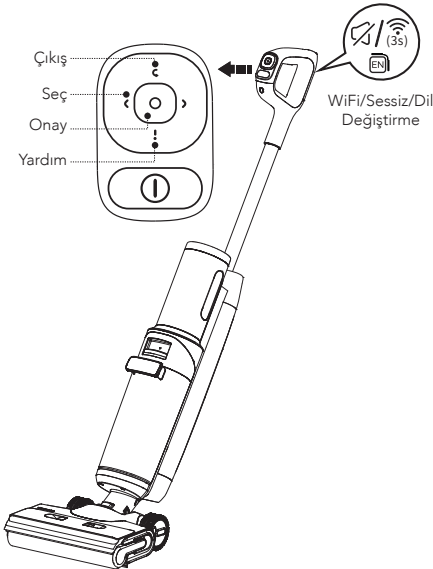

Menü Düğmesi

- Çıkış: Mevcut arayüzden çıkmak için basın.
- Seç: Temizlik sırasında, farklı modlar arasında geçiş yapmak için sol veya sağ düğmeye basın.
- Onay: Geçiş yaparken belirli bir moda girmek için basın.
- Yardım: Hızlı Başlangıç Kılavuzu, Bakım, WiFi Bağlantısı, Kulp Sökme ve Müşteri Hizmetlerini içeren Tineco Assistant'a girmek için basın.

WiFi/Sessiz/Dil Değiştirme Düğmesi

- Sesli uyarıyı açmak/kapatmak için basın.
- Dili değiştirmek için iki kez basın. (Daha fazla ses dili eklenecektir, lütfen şimdilik gerçek ürüne bakın.)
- Ağa bağlanmak için 3 saniye basılı tutun.

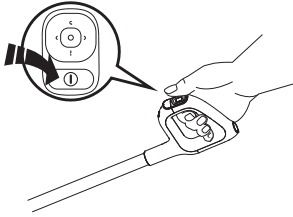

① düğmesine basın, cihaz varsayılan olarak AUTO modunda başlayacaktır, farklı modlar arasında geçiş yapmak için Seç düğmesine basın.

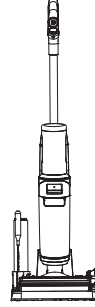
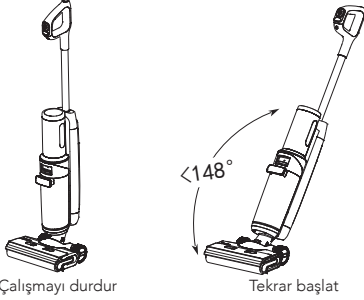

Cihaz dik konuma getirildiğinde çalışmayı durdurur, yatırdığınızda tekrar çalışmaya başlar.
* Su sızıntısından korunmak için 148°'den fazla yatırmayın.

Şarj etme ve saklama için kullandıktan sonra cihazı şarj ünitesine dikey olarak yerleştirin.

Not:

- TSH içeriğine bağlı olarak uygun modun seçilmesi, maksimum kir algılama etkinliği için hayati önem taşır.
- Köpüklü sıvı emdirmeyin.
- Yüzeyde kalan suyu emmek için cihaz, güç kapatıldıktan sonra 3 saniye daha çalışmaya devam edecektir.

Elektrikli Süpürge

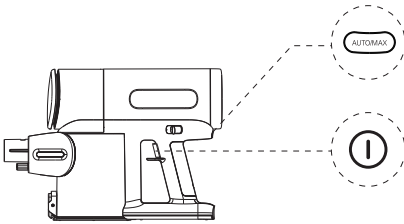

① düğmesine basın, cihaz varsayılan olarak AUTO modda başlayacaktır. Cihazı kapatmak için tekrar basın. (AUTOMAX) düğmesine basarak AUTO (Otomatik) ve MAX (Maks.) modu arasında geçiş yapın.

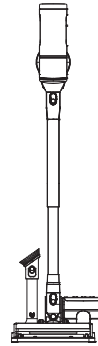

Kullanımdan sonra uygun şekilde saklamak için cihazı ve aparatlarını emme istasyonuna yerleştirin.

Temiz Su Haznesini Doldurma

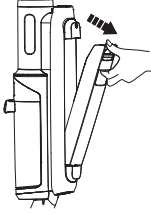

TSH'ni cihazdan çıkarmak için Temiz Su Haznesi serbest bırakma düğmesine basın.

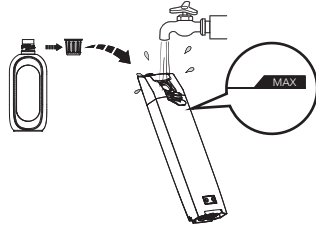

Depo kapağını açın ve depoyu Max çizgisine kadar musluk suyuyla doldurun. Derin temizlik gerektiğinde, TSH'ye bir şişe kapağı solüsyon ekleyin ve kapağı sıkıca kapatın.

Not:

Yalnızca 60°C'nin altında sıcaklıkta su kullanın. SICAK SU KULLANMAYIN.

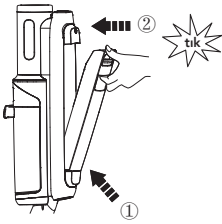

Hazneyi tekrar cihaza yerleştirin. Doğru yapılırsa bir "tık" sesi duyarsınız.

Şarj Etme Talimatı

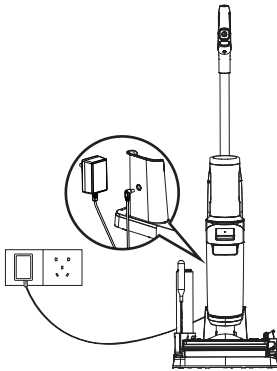

Cihazı şarj etmek için cihazı şarj ünitesine yerleştirin ve adaptörü bir elektrik prizine takın.

1. Cihazı şarj etmek için harici şarj kablosunu şarj ünitesine bağlayın ve prize takın.
2. Takılma tehlikelerini önlemek için lütfen şarj sırasında cihazı bir duvarın yanındaki şarj ünitesine yerleştirin.

⚠ Uyarı:

- Cihazı yalnızca Tineco tarafından verilen adaptörle şarj edin.
- Uzun süre kullanılmadığında, optimum performans için cihaz her 3 ayda bir şarj edilmelidir. Tam şarj 4-5 saat sürebilir.
- İç mekanda kuru bir yerde saklayın. Cihazı güneş ışığına veya dondurucu sıcaklıklara maruz bırakmayın. Önerilen sıcaklık aralığı: 4°C~40°C.

Dijital Ekran

Güncellenen ekran, etkileşimli animasyonla her şeyi gösterir ve size temizlik sırasında ve sonrasında yepyeni bir deneyim sağlar.

Not:

Çizilme ve sıyrıkları önlemek için keskin nesnelere dijital ekrandan uzak tutun.

Temizleme Modu Seçimi

Zemin Yıkayıcı

AUTO modu



- AUTO modunda, iLoop sensörü zeminin ne kadar kirli olduğunu otomatik olarak algılar ve uygun miktarda deterjan ve emiş gücü uygular.
- Kırmızı kir izleme döngüsü daha fazla kirin algılandığını, mavi döngü daha az kirin algılandığını gösterir. Bu mod otomatik olarak en iyi temizleme çözümünü sağlar.

MAX modu



- MAX moduna girmek için sol veya sağ Seçim düğmesine basın.
- MAX modunda, cihaz maksimum emiş gücü uygular ve derin lekeler için su/solüsyon püskürtür.

ULTRA mod



- ULTRA moduna girmek için sol veya sağdaki Seç düğmesine basın.
- ULTRA modunda cihaz 30 saniye hazırlanır ve ardından çalışmaya başlar. Bu mod derinlemesine temizlik için uygundur.

EMME modu



- EMME moduna girmek için sol veya sağ Seçim düğmesine basın.
- EMME modunda, cihaz suyu emecektir. Bu modun ıslak zeminlerde kullanılması önerilir.

Elektrikli Süpürge

AUTO modu



- Ana gövde elektrikli süpürge olarak kullanıldığında, cihaz varsayılan olarak AUTO modunda çalışacaktır.

MAX modu



- MAX moduna girmek için sol veya sağ Seçim düğmesine basın.
- MAX modunda, cihaz inatçı lekeleri çıkarmak için maksimum emiş gücü uygulayacaktır.

Uygulama

Tüm işlemler Tineco uygulaması kullanılarak gerçekleştirilebilir. Tineco uygulamasını App Store, Google Play ve Tineco Resmi Sitesinden indirin.

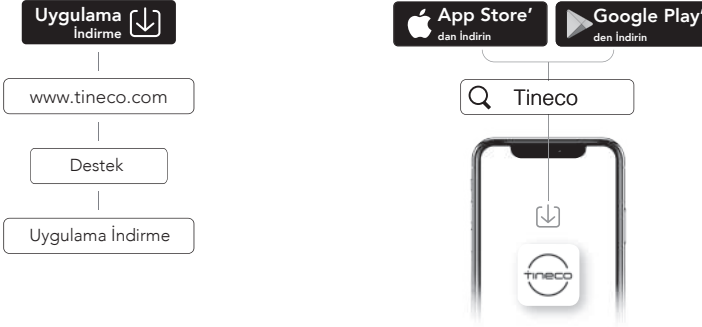

Not:

Sesli uyarı için varsayılan dil İngilizce'dir, diğer dilleri Uygulama üzerinden ayarlayabilirsiniz.

Sesli Uyarı (içerikler değişiklik gösterebilir.)

Durum	Hatırlatıcı
İlk kullanımdan önce	Merhaba, Tineco Assistant'a hoş geldiniz. Hızlı Başlangıç Kılavuzuna başlayalım.
Sesli uyarı açık	Sesli uyarı açık.
Sesli uyarı kapalı	Sesli uyarı kapalı.
Tineco uygulamasına bağlan	Uygulamayı indirmek ve cihazı bağlamak için QR kodunu tarayın
Varsayılan olarak Auto (Otomatik) modu	Auto modu.
Emme moduna geç	Emme modu.
Max (Maks.) moduna geç	Max modu.
Ultra moduna geç	Ultra modu.
Pil seviyesi: 10~%20	Düşük güç.
Pil seviyesi: 0~%10	Düşük güç. Lütfen cihazı şarj edin.
Temiz Su Haznesi boş	Temiz Su Haznesinde yetersiz su var. Lütfen su doldurun.
Kendi kendini temizleme gerekli	Temizleme performansını optimize etmek için lütfen kendi kendini temizleme döngüsü gerçekleştirin.
Kendi kendini temizleme işlemi yapılamıyor	Kendi kendini temizlemeye başlamak için lütfen cihazı şarj ünitesine yerleştirin.
Kirli Su Haznesi dolu	Kirli Su Haznesi dolu. Lütfen boşaltın.
Solüsyonu Ultra modunda hazırlayın	Solüsyon hazır. Lütfen temizlemeye başlayın.
Fırça silindiri dolaştı	Lütfen fırça silindirini temizleyin.
Kapat	Kapatılıyor.
Pil kendi kendini temizlemek için yetersiz	Düşük güç. Lütfen kendi kendini temizlemeye başlamadan önce şarj edin.
Fırça silindiri temizleme	Fırça silindiri temizleniyor.
Boru temizleme	Boru temizleniyor.
Fırça Silindiri kurutma	Fırça Silindiri kurutuluyor.
Derin temizlik	Derin temizlik yapılıyor.
Kendi kendini temizleme tamamlama	Kendi kendini temizleme tamamlandı. Koku oluşmasını önlemek için lütfen Kirli Su Haznesini boşaltın ve temizleyin.
Şarj etmeye başlıyor	Şarj Etme.
Kendi kendini temizleme için yetersiz su	Lütfen suyu doldurun ve kendi kendini temizlemeyi başlatın.

Bakım

Not:

- Optimum performans almak ve kokuları önlemek için, her kullanımdan sonra **mutlaka** KSH, filtreler, fırça silindiri ve fırça silindiri kapağını **temizleyin** ve **kurulayın**.
- Lütfen her parçanın doğru takıldığından emin olun, aksi takdirde cihaz düzgün çalışmayabilir.
- Cihazı ıslatmayın veya su altında yıkamayın.
- Fabrika incelemesi nedeniyle cihazda bir miktar su kalabilir.
- Bakımdan sonra cihazı dikey olarak şarj ünitesine yerleştirin. Cihazı doğrudan güneş ışığına maruz bırakmayın ve kuru bir yerde iç mekanda saklayın.

Ana Gövde

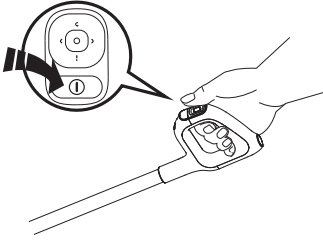

Yaralanma riskini azaltmak için bakım yapmadan önce kapatın.

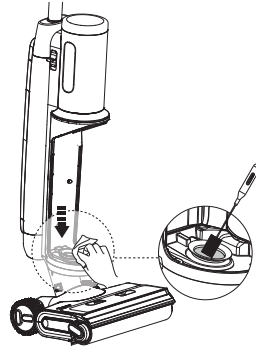

Kir sensörünü nemli bir bezle veya temizleme aletiyle temizleyin.

Kirli Su Haznesi

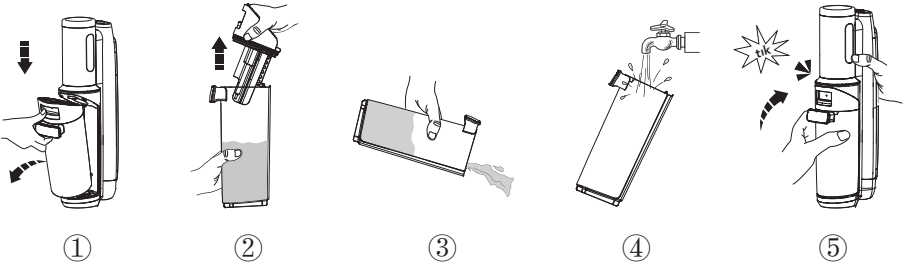

- Kirli su Maks çizgisine ulaştığında, cihaz çalışmayı durdurur, ekranda bir hatırlatıcı görünür ve sesli bir uyarı çalar.
- KSH'yi boşaltmak için hazne kapağını yukarı çekin. Kalan kalıntıları temizlemek için temizleme aracı kullanın. KSH'nin içini durulayın ve tekrar cihaza yerleştirin.

Kuru Filtre

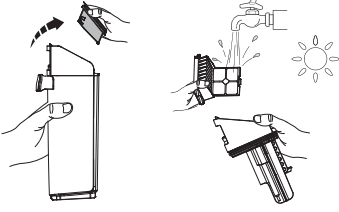

Kuru filtrenin her iki yanındaki girintili alanı kavrayın ve yukarı doğru çekin. Akan su altında durulayın. KSH'nin kapağıyla yeniden birleştirmeden önce tamamen kuru olmasını sağlayın.

* Pratik bir şekilde değiştirme için cihazınızla birlikte yedek bir kuru filtre verilir.

Fırça Silindiri Kendi Kendini Temizleme

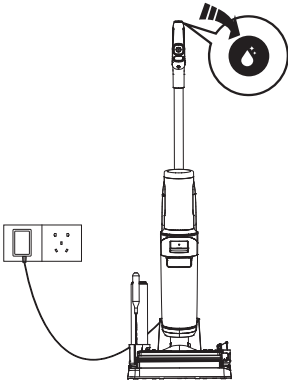

1. Kullanımdan sonra cihazı şarj ünitesine yerleştirin, sensör kir seviyesini otomatik olarak algılayacaktır.
2. Kendi kendini temizleme düğmesine basın. işlemi başlatmak için Hızlı Kendi Kendini Temizleme (3 dakika sürer) veya Süper Kendi Kendini Temizleme (6 dakika sürer) seçebilirsiniz.
3. Tamamlandığında, lütfen Kirli Su Haznesini temizleyin. Cihaz şarj olmaya başlayacaktır.

Not:

- Şarj ünitesinin fişe takılı olduğundan ve pil seviyesinin > %20 olduğundan emin olun.
- Kendi kendini temizleme döngüsünden önce lütfen KSH'yi temizleyin ve TSH'deki su seviyesinin >%40 olduğundan emin olun.

Fırça Silindiri Kapağı

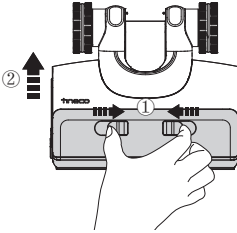

Kapaktaki mandalları sıkın ve çıkarmak için yukarı doğru çekin.

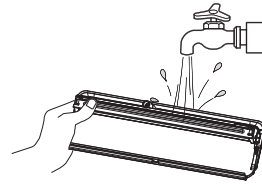

Su ile durulayın.

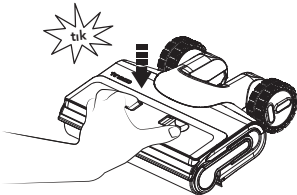

Değiştirirken, sızıntıyı önlemek için her zaman fırça kapağını yerine oturtun.

Fırça Silindiri

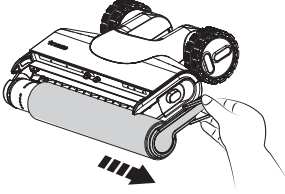

Fırça silindir tırnağını tutup dışarı çekerek fırça silindirini çıkarın.

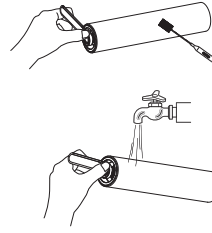

Temizleme aletini kullanarak silindirin etrafını sarmış saç ve kalıntıları çıkarın ve suyla durulayın. Fırça silindirini aksesuar tutucuya geri takın ve yeniden takmadan önce tamamen kurumasını bekleyin.

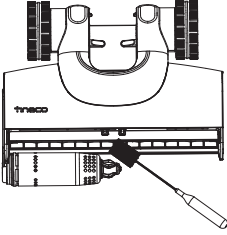
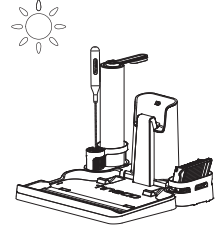

Fırça silindiri bölmesindeki ve açıklıktaki saçları ve birikintileri temizleme aletiyle temizleyin.

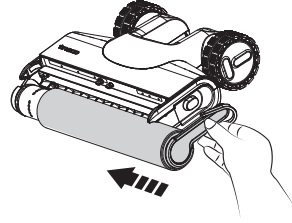

Fırça silindirinin ucunu tutucunun sol tarafına sokarak değiştirin, ardından yerine kilitlemek için silindir tırnağını sağ taraftaki manyetik mandala takın.

Not:

- Pratik bir şekilde değiştirme için cihazınızla birlikte yedek bir fırça silindiri verilir.
- Optimum performansı korumak için fırça silindirini 8 ayda bir değiştirin.

Toz haznesi

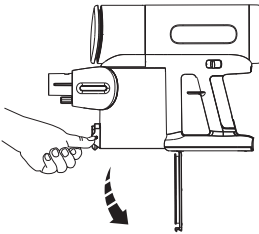

İçindekileri boşaltmak için çöp kutusunun yan tarafındaki serbest bırakma düğmesine basın.

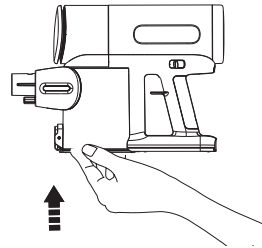

Kapatın ve çöp kutusu kapağını yerine oturtun.

Örgü filtre

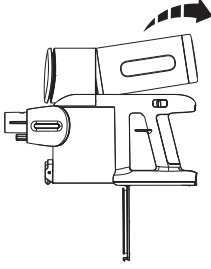

Çoklu koni düzeneği çıkarma aracını çıkarın.

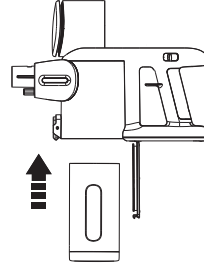

Çoklu koni düzeneği çıkarma aletini yukarı doğru çöp kovasına sokun.

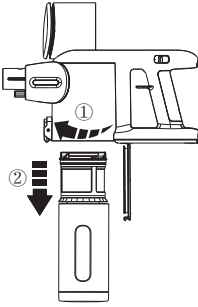

Örgü filtreyi çıkarmak için döndürün.

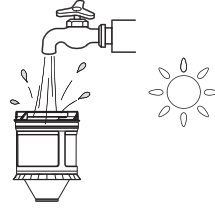

Filtreyi temizleyin ve yeniden takmadan önce tamamen kurulayın.

HEPA Filtresi

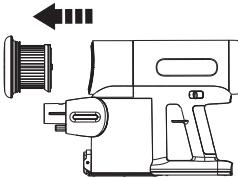

Temizlemek için HEPA filtresini (manyetik olarak tasarlanmış) dışarı çekin. HEPA filtresini takmadan cihazı kullanmayın.

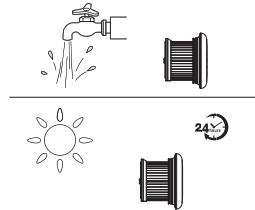

HEPA filtre akan su altında yıkanabilir ve yeniden takılmadan önce tamamen kuru olmalıdır.

Toz Sensörü

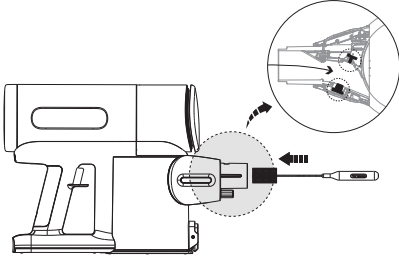

Temizleme performansını etkileyebilecek toz birikimini önlemek için, emme ağzını temizleme aletiyle silin.

Mini elektrikli fırça

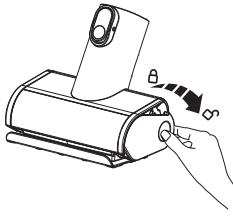

Silindir uç kapağına aşağı doğru bastırın.

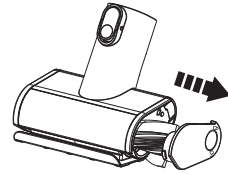

Fırça silindirini dışarı çekin.

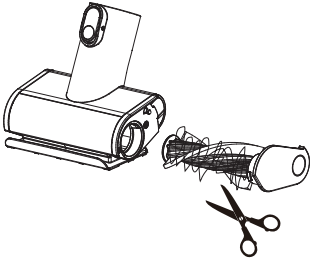

Silindirin etrafına sarı kalıntıları temizleme aletiyle çıkarın.

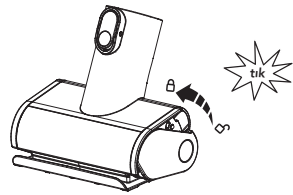

Fırça silindirini belirli bir açıyla tamamen yeniden takın ve güvenli bir şekilde yerine oturana kadar yukarı doğru itin.

Fırça Silindiri (Elektrikli Süpürge)

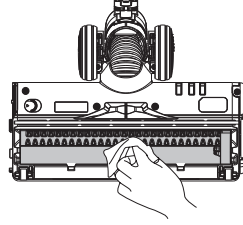
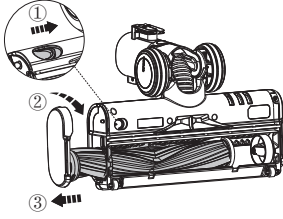

Fırça silindiri uç kapağını açmak için düğmeyi kaydırın ve fırça silindiri dışarı çekmeden önce saat yönünde çevirin.

Fırça silindirini çıkardıktan sonra, fırça penceresini, emme ağzını ve plastik diş sırasını nazikçe temizleyin.

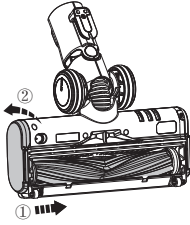

Fırça silindirini fırça penceresine tam olarak yeniden takın. Uç kapak, güvenli bir şekilde yerine oturana kadar saat yönünün tersine döndürülebilir.

Uyarı:

- Elektrikli fırça, suyla ıslatılmaması veya yıkanmaması gereken elektrikli bileşenler içerir.
- Yaralanmayı önlemek için, cihaz çalışır durumdayken fırça merdanesine dokunmayın.

Ürün bakım videoları için aşağıdaki QR kodunu tarayın.



Sorun Giderme

Problem	Olası neden	Solüsyon
Cihaz açılmıyor	1. Güç yok 2. Aşırı ısınmaya karşı otomatik koruma	1. Cihazı şarj edin 2. Soğuduktan sonra yeniden çalıştırın
Zayıf emiş	Kuru filtre takılı değil veya kuru filtre kirlidir	Kuru filtreyi takın veya temizleyin ve tamamen kurumasını bekleyin
Animasyonda dolanmış fırça silindiri 🔊 Sesli uyarı: Lütfen fırça silindirini temizleyin	Fırça silindiri engellenmiş	Tıkanıklıkları kaldırın
WiFi göstergesi kapalı	Wi-Fi bağlı değil	WiFi'ye bağlanmak için uygulama içi kılavuzu takip edin
Animasyonda boş TSH 🔊 Sesli uyarı: Temiz Su Haznesinde yetersiz su var. Lütfen su doldurun	TSH boş	TSH'yi doldurun
Animasyonla KSH dolu 🔊 Sesli uyarı: Kirlili Su Haznesi dolu. Lütfen boşaltın	KSH'deki kirlili su MAX çizgisine ulaştı	Kirlili suyu boşaltın ve ardından KSH'yi yeniden takın
Çalışırken tüm ışıklar kapalı	Pil aşırı ısındı veya arızalandı	Cihazın soğumasını bekleyin ve yeniden başlatın
Pil seviyesi <%10 🔊 Sesli uyarı: Düşük güç. Lütfen cihazı şarj edin	Düşük güç	Cihazı şarj edin veya yeniden başlatın

Not:

Yukarıdaki sorun giderme kılavuzu çözüm sağlamazsa, daha fazla destek için lütfen www.tineco.com web sitemizi ziyaret edin.

Garanti

2 YIL SINIRLI GARANTİ

- Yalnızca Tineco'nun yetkili satıcılarından yapılan satın almalarda geçerlidir.
- Bu kullanım kılavuzunda belirtilen gereksinimlere uyulmasına ve aşağıda belirtilen diğer koşullara tabidir.
- Bu garanti, satın alma işleminin gerçekleştiği ülkenin yasalarına tabidir ve bu yasalara göre yorumlanır. Geçerli yerel yasaların öngördüğü şekilde veya 2 yıl garantiden yüksek olan garanti süresini sağlıyoruz.

KAPSAMINDA NELER VAR?

- Tineco cihazınız, Tineco Kullanım Kılavuzuna uygun olarak özel ev amaçları için kullanıldığında, orijinal malzeme ve işçilik hatalarına karşı 2 yıl garantilidir. Motorlu aksesuarlar ve ayrıca satın alınan pil 1 yıl garantilidir.
- Bu garanti, garanti süresi boyunca cihazınızın düzgün çalışır durumda olmasını sağlamak için gerekli tüm işçilik ve parçaları size hiçbir ek ücret ödmeden sağlar.
- Bu garanti, yalnızca cihazın satıldığı ülkede kullanılması durumunda geçerli olacaktır.

KAPSAMINDA NELER YOK?

Tineco, aşağıdakilerin bir sonucu olarak ortaya çıkan maliyet, hasar veya onarımlardan sorumlu olmayacaktır:

- Yetkili olmayan bir satıcıdan satın alınan cihazlar.
- Dikkatsiz kullanma veya taşıma, hatalı kullanım, kötüye kullanım ve/veya bakım eksikliği veya Tineco Kullanım Kılavuzuna uygun olmayan kullanım.
- Cihazın normal ev amaçları dışında kullanılması, örn. ticari veya kiralama amaçlı.
- Tineco Kullanım Kılavuzuna uygun olmayan parçaların kullanılması.
- Tineco tarafından üretilen veya önerilenler dışında parça ve aksesuarların kullanılması.
- Hava durumu, değişiklikler, kazalar, elektrik kesintileri, güç dalgalanmaları veya doğal afetler gibi ürün kalitesi ve kullanımıyla ilgili olmayan dış etkenler.
- Yetkisiz taraflar veya acenteler tarafından gerçekleştirilen onarımlar veya değişiklikler.
- Cihazdaki tıkanıklıkları ve diğer tehlikeli maddeleri temizlememek.
- Temizlik haznesi, kayış, filtre, HEPA, fırça çubuğu ve güç kablosu (veya harici hasar veya kötüye kullanım teşhisi konduğunda) gibi normal aşınan parçalar dahil olmak üzere normal aşınma ve yıpranma, üreticinin talimatlarına uygun olmayan kullanımdan kaynaklanan halı veya zemin hasarı veya fırça çubuğunu gerektiğinde kapatmama .
- Pilin eskimesine veya kullanımına bağlı olarak pil deşarj süresinde azalma.

GARANTİ SINIRLAMALARI

- Satılabilirlik garantisi veya belirli bir amaca uygunluk garantisi dahil ancak bunlarla sınırlı olmamak üzere cihazınızla ilgili zımni garantiler, bu garantinin süresi ile sınırlıdır.
 - Garanti kapsamı, yalnızca ilk sahibi ve orijinal pil için geçerlidir ve devredilemez.
 - Bu sınırlı garanti size belirli yasal haklar sağlar. Bölgeye göre değişen başka haklarınız da olabilir.
 - Ürünün kullanımı, ürünün nereden satın alındığı veya ürünü kimden satın aldığınız gibi faktörlere bağlı olarak üretici garantileri her durumda geçerli olmayabilir.
- Lütfen garantiyi dikkatlice inceleyin ve herhangi bir sorunuz varsa üretici ile iletişime geçin.

GARANTİ HİZMETİ

Kayıt olun: Satın aldıktan sonra, daha özel avantajlardan yararlanmak için resmi web sitemize (www.tineco.com) giriş yaparak veya QR kodunu tarayarak (sağa bakın) cihazınızı kaydetmenizi tavsiye ederiz. Kayıt olmak için lütfen seri numarasının tamamını girin (cihazın arkasında bulabilirsiniz). Ürününüzü kaydetmemeniz garanti haklarınızı azaltmaz.

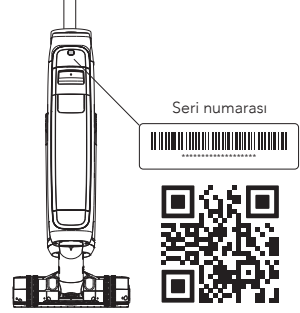

Nasıl Talep Edilir: Lütfen satın alma belgenizi saklayın. Sınırlı Garantimiz kapsamında talepte bulunmak için, üzerinde satın alma tarihi ve sipariş numarası bulunan seri numaranızı ve orijinal satın alma makbuzunu göstermeniz gerekir.

Tüm çalışmalar Tineco veya yetkili acentesi tarafından yapılacaktır.

Değiştirilen tüm kusurlu parçalar Tineco'nun malı olacaktır.

Bu garanti kapsamındaki servis, bu garantinin süresini uzatmaz.

Uzman müşteri hizmetleri için
www.tineco.com
Tineco web sitesini ziyaret edin.

tineco
Live Easy.
Enjoy Life.



tinecoglobal



 www.tineco.com

Kontaktieren Sie uns. Wir melden uns innerhalb eines Werktages bei Ihnen.

Contact us - We'll get back to you within 1 business day.

Conéctese con nosotros. Nos pondremos en contacto con usted dentro de 1 día laboral.

Contactez-nous. Nous vous répondrons dans 1 jour ouvrable.

Contattarci - risponderemo entro 1 giorno lavorativo.

Neem contact met ons op - we nemen binnen 1 werkdag contact met u op.

Skontaktuj się z nami – odpowiemy w ciągu 1 dnia roboczego.

Bize ulaşın - 1 iş günü içinde size geri döneceğiz.

