

# tineco

## CARPET ONE SPOT SERIES

Smart Cordless Spot Cleaner

Bedienungsanleitung

Instruction Manual

Manual De Uso

Mode D'emploi

Manuale D'istruzioni

Handleiding

Manual de Instruções

Руководство по эксплуатации



\*Actual product may differ from illustration.

**TINECO IS HERE TO HELP.**

We'll get back to you within 1 business day.



 [www.tineco.com](http://www.tineco.com)



# INHALT

Wichtige Sicherheitshinweise .....	2
Technische Daten .....	7
Übersicht .....	8
Montage .....	11
Betrieb .....	12
Wartung .....	17
Störungsbehebung .....	20
Garantie .....	21

**TINECO IST DA, UM ZU HELFEN.**

Wir melden uns innerhalb eines Werktages bei Ihnen.



[www.tineco.com](http://www.tineco.com)

# Wichtige Sicherheitshinweise

## DIESE ANLEITUNGEN AUFBEWAHREN Nur für Privathaushalte vorgesehen.

Bei der Verwendung von Elektrogeräten müssen bestimmte Anweisungen zur allgemeinen Sicherheit befolgt werden, unter anderem:

VOR DER BENUTZUNG DES GERÄTS ALLE ANWEISUNGEN LESEN. Werden die Warnhinweise und Anweisungen nicht befolgt, besteht die Gefahr von Stromschlag, Feuer bzw. schweren Verletzungen.

**WARNUNG** – Zur Vermeidung von Feuer, Stromschlag und Verletzungen folgende Punkte beachten:

1. Dieses Gerät darf von Kindern ab 8 Jahren sowie von Personen mit verminderten körperlichen, sensorischen oder geistigen Fähigkeiten oder von Personen mit mangelnden Erfahrungen und Kenntnissen benutzt werden, sofern sie beaufsichtigt werden oder eine Einweisung in die sichere Benutzung des Geräts erhalten haben und sie über die entsprechenden Gefahren aufgeklärt wurden. Kinder dürfen nicht mit dem Gerät spielen. Pflege- und Reinigungsarbeiten dürfen von Kindern ohne Beaufsichtigung nicht ausgeführt werden.
2. Das Gerät darf nicht von Personen (einschließlich Kindern) mit eingeschränkter körperlicher, sensorischer oder geistiger Leistungsfähigkeit oder mangelnder Erfahrung und Kenntnissen verwendet werden, es sei denn, sie werden beaufsichtigt oder angeleitet.
3. Nicht in Wasser tauchen. Um das Risiko eines elektrischen Schlags zu verringern – nur auf durch den Reinigungsvorgang angefeuchteten Teppichen und Polstern verwenden.
4. Die Verwendung als Spielzeug untersagen. Bei Verwendung durch oder in der Nähe von Kindern, Haustieren oder Pflanzen ist besondere Vorsicht geboten.
5. Zur Vermeidung von Feuer und Stromschlag – Verwenden Sie nur Reinigungsprodukte von Tineco, die für die Verwendung mit diesem Gerät vorgesehen sind.
6. Nur gemäß Beschreibung in dieser Anleitung verwenden. Nur die vom Hersteller empfohlenen Zubehörteile verwenden.
7. Ladegerät einschließlich Ladestecker und Ladekontakte nicht mit nassen Händen berühren.
8. Bei beschädigtem Netzkabel oder Stecker nicht verwenden. Gerät beim Kundendienst abgeben, wenn es auf den Boden gefallen ist, beschädigt wurde, im Freien liegen gelassen wurde, ins Wasser gefallen ist oder nicht funktioniert wie es sollte.
9. In die Öffnungen keine Gegenstände einführen. Nicht mit zugesetzten Öffnungen verwenden. Frei von Staub, Fusseln, Haaren und allen übrigen Dingen halten, die die Luftzirkulation behindern können.
10. Haare, locker sitzende Kleidung, Finger und alle übrigen Körperteile von den Öffnungen und sich bewegenden Teilen fernhalten.
11. Beim Reinigen auf Treppenstufen besonders vorsichtig sein.
12. Nicht zum Aufsaugen von entzündlichen oder brennbaren Flüssigkeiten wie Benzin noch in Bereichen verwenden, in denen diese Stoffe vorhanden sein können.

13. Nichts damit aufsaugen, das brennt oder Rauch freisetzt, z. B. Zigaretten, Streichhölzer oder heiße Asche.
14. Um die Stromschlaggefahr zu minimieren, installieren Sie den Schwimmer immer vor jeder Nassreinigung.
15. Unbeabsichtigtes Einschalten verhindern. Sicherstellen, dass sich der Schalter in Ausschaltstellung befindet, bevor das Gerät angehoben oder getragen wird. Durch das Transportieren des Geräts mit dem Finger am Einschalter oder durch das Anschließen des Geräts bei aktiviertem Einschalter steigt die Unfallgefahr.
16. Vor etwaigen Einstellungen, vor einem Zubehörwechsel oder zum Einlagern das Gerät immer abschalten. Durch diese Vorsichtsmaßnahme verringert sich die Gefahr eines versehentlichen Gerätestarts.
17. Das Gerät nur mit dem von Tineco angegebenen Ladegerät aufladen. Ein Ladegerät, das für den einen Akkutyp geeignet ist, kann bei Verwendung für einen anderen Akku die Brandgefahr erhöhen.
18. Für das Gerät nur die speziell dafür konstruierten Tineco-Akkus benutzen. Die Verwendung eines anderen Akkus kann zu Verletzungs- und Brandgefahr führen.
19. Unter sehr ungünstigen Umständen kann Flüssigkeit unter Druck aus dem Akku austreten. Kontakt vermeiden. Bei einem versehentlichen Hautkontakt mit Wasser spülen. Falls die Flüssigkeit in die Augen gelangt, zusätzlich einen Arzt aufsuchen. Der Austritt von Flüssigkeit aus dem Akku kann Reizungen oder Verbrennungen verursachen.
20. Keine beschädigten oder veränderten Akkus oder Geräte benutzen. Beschädigte oder veränderte Akkus können unvorhergesehene Reaktionen hervorrufen, die zu Feuer, Explosion oder Verletzungen führen können.
21. Akkus oder Geräte nicht ins Feuer werfen oder hohen Temperaturen aussetzen. Bei einem Brand oder bei Temperaturen über 130 °C besteht Explosionsgefahr.
22. Alle Ladeanleitungen befolgen und den Akku oder das Gerät nicht außerhalb des Temperaturbereichs aufladen, der in der Anleitung angegeben ist. Durch unsachgemäßes Laden oder bei Temperaturen außerhalb des vorgeschriebenen Bereichs kann der Akku beschädigt werden und die Feuergefahr steigt.
23. Reparaturarbeiten einer geschulten Person überlassen. Nur identische Ersatzteile verwenden. Dieses Gerät enthält einen Akku, der nur von qualifizierten Personen ausgetauscht werden kann. Nur dadurch kann die Sicherheit des Geräts gewährleistet werden.
24. Wenn der Akku nicht benutzt wird, von anderen Metallgegenständen entfernt aufbewahren, etwa Büroklammern, Münzen, Schlüssel, Nägel, Schrauben oder andere kleine Gegenstände aus Metall, die den Akku kurzschließen können. Ein Kurzschluss der Akkupole kann Verbrennungen oder Feuer verursachen.
25. Dieses Gerät enthält Akkuzellen, die nicht austauschbar sind. Nicht versuchen, das Gerät oder den Akku anders als in den Anleitungen für die Benutzung und Pflege zu reparieren oder zu verändern.
26. Das Gerät nicht im Freien oder im Auto aufladen oder aufbewahren. Den Akku nur in einem trockenen Raum aufladen, aufbewahren oder verwenden, in dem die Temperatur höher als 4 °C, aber niedriger als 40 °C ist. Das Ladegerät ist nur für den Gebrauch in Gebäuden vorgesehen.
27. Vor dem Anschließen oder Abnehmen des motorisierten Saugaufsatzes immer das Gerät ausschalten.

28. Keine ultrafeinen Partikel wie Kalk, Zement, Sägemehl, Gipspulver oder Asche aufsaugen.
29. Das Gerät nicht verwenden, um scharfe Gegenstände wie metallische Nägel, Glasstücke, Büroklammern aus Metall oder Stifte aufzusaugen.
30. Das Gerät nicht zum Aufsaugen von gefährlichen Materialien und Chemikalien, wie z. B. Lösungsmitteln, Abflussreinigern, starken Säuren oder starken Basen, verwenden.
31. Den Betrieb sofort einstellen, wenn das Gerät überhitzt, ungewöhnliche Geräusche macht, ungewöhnliche Gerüche erzeugt, eine geringe Saugleistung erbringt oder Elektrizität austritt.
32. Den Staubsauger ausschalten und ihn für eine langfristige Aufbewahrung von der Steckdose trennen.
33. Den Schmutzwasserbehälter nach jedem Gebrauch reinigen, um mögliche Blockierungen zu vermeiden, die zu einer niedrigen Saugleistung, einer Überhitzung des Motors oder einer verringerten Lebensdauer des Geräts führen können.
34. Nicht Regen aussetzen.
35. Nach der Verwendung an einem trockenen Ort lagern.
36. Das Gerät nicht in stehendes Wasser stellen oder untertauchen, und überflutete Bereiche nicht reinigen.
37. Vor Reinigung oder Wartung des Geräts stets den Netzstecker aus der Steckdose ziehen.
38. Das Überrollen des Netzkabels mit dem Gerät kann gefährlich sein.
39. Das Gerät nicht verwenden, wenn die Wassertiefe mehr als 5 mm über der Oberfläche liegt.
40. Zur Vermeidung von Feuer und Stromschlag aufgrund von Schäden an internen Komponenten, nur Tineco-Geruchsneutralisierungs- und Reinigungslösung verwenden: Teppich-Geruchsneutralisierungs- und Reinigungslösung, die für die Verwendung mit diesem Gerät vorgesehen ist. Siehe Abschnitt „Reinigungsflüssigkeit/-lösung“ in dieser Bedienungsanleitung.
41. Verwenden Sie das Gerät nicht in einem geschlossenen Raum, der mit Dämpfen von Ölfarben, Farbverdünnern, Mottenschutzmitteln, brennbarem Staub oder anderen explosiven oder giftigen Dämpfen gefüllt ist.
42. Lagern Sie den Reiniger nicht mit der Lösung im Reinwasserlösungsbehälter oder mit dem Schmutzwasser im Schmutzwasserbehälter. Es können sich mineralische Ablagerungen und Schimmel bilden, die die Leistung Ihres Teppichreinigers beeinträchtigen.

## Verwendungsbereich

1. Dieser Fleckentferner ist für Teppiche, Polster, Autoinnenräume und Treppen, wie Fasern/Baumwolle/Flachs/Lammkaschmir usw. geeignet.
2. Einige Berberteppiche, Naturfaserteppiche (einschließlich Seide und Wolle) und Weichfaserteppiche können bei Abnutzung ausfransen. Einige Staubsauger und Teppichreiniger können diese Abnutzung des Teppichs noch verstärken. Wenn Sie einen Berber-, Naturfaser- oder Weichfaserteppich reinigen, testen Sie zunächst einen kleinen, verdeckten Bereich des Teppichs, indem Sie den Teppichreiniger darüber fahren. Wenn keine Fusselbildung oder Überfeuchtung auftritt, fahren Sie mit der Reinigung fort. Vermeiden Sie die Überfeuchtung von Berberteppichen. Wenn Sie

Fragen oder Bedenken haben, wenden Sie sich an den Hersteller Ihres Teppichs, um Empfehlungen für die Tiefenreinigung zu erhalten.

3. Wichtig: Halten Sie den Fuß des Tiefenreinigers bei jedem Reinigungsdurchgang senkrecht zum Rand des Teppichs, um Beschädigungen zu vermeiden.
4. Wichtig! Bitte lesen Sie vor der Reinigung von Teppichen die speziellen Reinigungshinweise des Herstellers. Wir raten davon ab, empfindliche Teppiche, Seide, Wolle, antike Teppiche oder Teppiche ohne Herstelleretikett zu reinigen.
5. Wenn Sie Teppiche reinigen, legen Sie den Teppich auf eine versiegelte Oberfläche, um die Farbechtheit an einer unauffälligen Stelle zu testen. Ihr Reinigungsmittel darf nicht auf unversiegelten Oberflächen verwendet werden.
6. Verwenden Sie das Gerät nicht für Teppiche, wenn eine Trockenreinigung empfohlen wird.
7. Überprüfen Sie bei Polstermöbeln den Reinigungscode – verwenden Sie Ihren Tineco Teppichreiniger nur, wenn der Polsterstoff mit einem „W“ (für „Nassreinigung“) oder „S/W“ (für „Lösungsmittel/Trockenreinigung“ oder „Nassreinigung“) gekennzeichnet ist. Reinigen Sie keine Stoffe, die mit „S“ gekennzeichnet sind („nur Lösungsmittel/ Trockenreinigung“). Wenn Ihre Polstermöbel keinen Code haben, wenden Sie sich an einen Fachmann.
8. Testen Sie die Farbechtheit –feuchten Sie ein weißes, saugfähiges Tuch mit der Lösung an. Reiben Sie die Oberfläche an einer kleinen, unauffälligen Stelle vorsichtig mit dem angefeuchteten Tuch ab. Warten Sie zehn Minuten und prüfen Sie mit einem weißen Papiertuch oder Tuch, ob die Farbe entfernt wurde oder verblasst ist. Wenn die Oberfläche mehr als eine Farbe hat, prüfen Sie alle Farben.
9. Das Gerät von Wärmequellen wie Kamin oder Heizung fernhalten, um eine Verformung des Gehäuses zu vermeiden.
10. Keine brennbaren Flüssigkeiten, ultrafeine Partikel, scharfe Gegenstände, gefährliche Stoffe, Chemikalien oder andere brennende oder rauchende Gegenstände wie oben beschrieben aufsaugen.

## Informationen zur Reinigungsflüssigkeit/-lösung

1. Eine große Menge Reinigungslösung, die in den Motor gelangt, kann das Gerät beschädigen. Schütteln Sie das Gerät nicht heftig.
2. Die Lösung gemäß den Anweisungen im Abschnitt „Betrieb“ einfüllen. Wir empfehlen die Verwendung der mitgelieferten Reinigungslösung.
3. Außerhalb der Reichweite von Kindern aufbewahren. Berührung mit den Augen und der Haut vermeiden, andernfalls gründlich mit Wasser abspülen. Bei anhaltender Reizung einen Arzt aufsuchen. Bei Verschlucken des Produkts einen Arzt aufsuchen.
4. Das Produkt nicht mit sauren, alkalischen Lösungen oder anderen umweltschädlichen Substanzen verwenden.
5. Die Entsorgung von Schmutzwasser und Lösung muss den örtlichen Umweltschutzbestimmungen entsprechen.
6. **WARNUNG:** Um die Gefahr von Bränden und Stromschlägen durch Beschädigung interner Komponenten zu verringern, verwenden Sie nur die für das Gerät vorgesehene **TEPPICH-GERUCHSNEUTRALISIERUNGS- UND REINIGUNGSLÖSUNG VON TINECO.**

## Informationen zum Gerät

1. Nicht versuchen, das Gerät anders als in den Anleitungen für die Bedienung und Reinigung zu reparieren oder zu verändern.
2. Beim Reinigen auf Treppenstufen besonders vorsichtig sein.
3. Das Gerät mit dem Tineco-Steckernetzteil aufladen. Eingangsspannung: 100-240 V Wechselstrom. Sowohl hohe als auch niedrige Spannungen können das Steckernetzteil oder das Gerät beschädigen oder sogar den Benutzer verletzen.
4. Den Schmutzwasserbehälter und den Frischwasserbehälter vor der Verwendung immer ordnungsgemäß einsetzen.
5. Lassen Sie das Gerät nicht nass werden, um die Gefahr von Feuer oder Verletzungen durch einen Kurzschluss zu vermeiden.
6. Um ein versehentliches Stolpern zu vermeiden, das Gerät in die Ladestation abstellen.

## Recycling-Hinweise gemäß BattG



Der Akku enthält Materialien, die umweltschädlich sind und muss daher vor der Entsorgung aus dem Gerät entfernt werden. Das Gerät muss zum Entfernen des Akkus ausgeschaltet werden. Nur Fachpersonal darf den Akku entfernen. Batterien und Akkus dürfen nicht in den Hausmüll! Jeder Verbraucher ist verpflichtet, alle Batterien und Akkus, egal ob sie Schadstoffe enthalten oder nicht, bei einer Sammelstelle seiner Gemeinde / seines Stadtteils oder im Handel abzugeben, damit sie einer umweltschonenden Entsorgung zugeführt werden können. Batterien und Akkus bitte nur in entladenden Zustand abgeben.

Deshalb sind Batterien und Akkus mit dem links abgebildeten Symbol gekennzeichnet.

## Recycling-Hinweise gemäß der WEEE



Altgeräte dürfen nicht in den Hausmüll! Jeder Verbraucher ist verpflichtet, alle Geräte am Ende der Lebensdauer bei einer Sammelstelle seiner Gemeinde / seines Stadtteils oder im Handel abzugeben, damit sie fachgerecht und umweltschonenden Entsorgt werden können.







Die Abbildung links zeigt das Symbol der Mülltonne, das auf die getrennte Sammlung von Elektro- und Elektronikgeräten (WEEE) hinweist.

## Für EU-Länder:

Informationen zur EU-Konformitätserklärung finden Sie unter [www.tineco.com](http://www.tineco.com).



## Symbole:

	Lesen Sie die Bedienungsanleitung
	Klasse II
	Kurzschlussfester Sicherheitstrenntransformator
	Schaltnetzteil
	Nur zur Verwendung in geschlossenen Räumen
	Gleichstrom
	Wechselstrom

## Technische Daten

Produkt	CARPET ONE SPOT SERIE
Netzeingang	100 - 240 V
Spannung	21,6 V $\overline{=}$ 4000 mAh Li-Ion
Nennleistung	170 W
Betriebszeit	25 - 40 Min.
Ladedauer	5 - 6 Stunden
FWB-Kapazität	1,6 L
SWB-Kapazität	0,8 L
Schutzklasse	IPX4
Frequenzbänder	2400 - 2483,5 MHz
Maximale Ausgangsleistung	19 dBm

- Alle Daten und technischen Anweisungen dieses Handbuchs basieren auf Ergebnissen von Labortests von Tineco oder von Dritten. Das Unternehmen behält sich alle Rechte für abschließende Erklärungen vor.

# Übersicht

DE

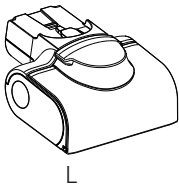
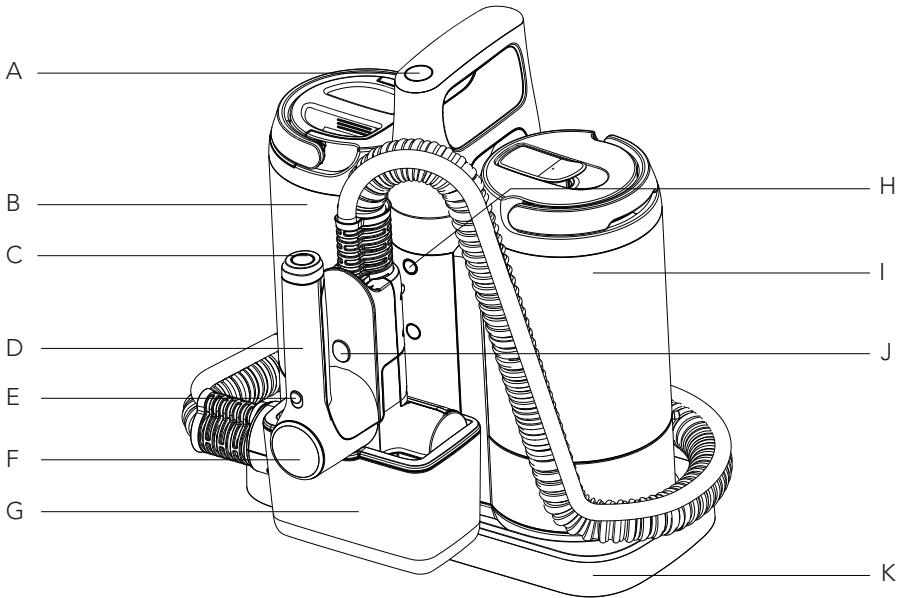

L

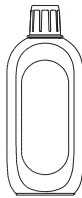

M



N



O

- A. Ein/Aus-Taste
- B. SWB (Schmutzwasserbehälter)
- C. Selbstreinigungstaste
- D. Turbobürste
- E. Schalter für Carpet-/Upholstery-Modus
- F. Handgriff-Display
- G. Selbstreinigungsbox
- H. Taste für WLAN/Stummschaltung/Sprachumschaltung
- I. FWB (Frischwasserbehälter)
- J. Entriegelungstaste für Turbobürste
- K. Ladestation
- L. Turbobürstenkopf
- M. Teppich-Geruchsneutralisierungs- und Reinigungslösung
- N. Steckernetzteil
- O. Vorbehandlungsmittel

# Display

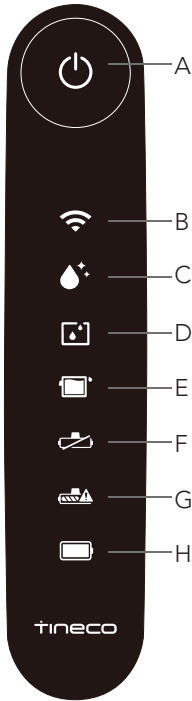

## Haupt-Gerätedisplay

- A. Ein/Aus-Taste
- B. WLAN
- C. Selbstreinigungsanzeige
- D. FWB leer
- E. SWB voll
- F. Turbobürste deinstalliert
- G. Bürstenrolle verheddert
- H. Akkustand

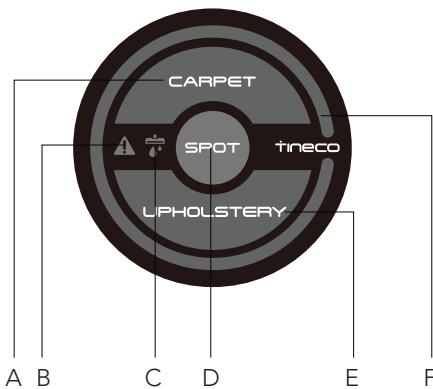

## Handgriff-LED-Display

- A. Carpet-Modus
- B. Fehleranzeige
- C. Wassersprüher
- D. Spot-Modus
- E. Upholstery-Modus
- F. Fleckenkontrollring  
(Rot zu Blau, wenn der Fleck entfernt wurde)

# Zubehör

DE

## Hinweis:

Zubehör kann je nach Markt variieren. Wenn Sie weiteres Zubehör benötigen, besuchen Sie bitte [www.tineco.com](http://www.tineco.com) oder [store.tineco.com](http://store.tineco.com).

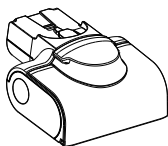

### Turbobürste

Der SPOT/AUTO/SAUG-Modus wird aktiviert, wenn Sie diese Bürste verwenden. Sie ist mit einem Motor ausgestattet ist, der eine große Leistung zum Entfernen von Flecken bietet.

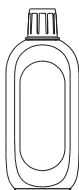

### Geruchsneutralisierungs- und Reinigungslösung

Entfernt Schmutz, Dreck, Fett und hartnäckige Flecken von den meisten Teppicharten. Verwenden Sie in Ihrem Gerät immer die Tineco-Reinigungslösung. Geben Sie zwei Deckelfüllungen der Lösung in jeden vollen Behälter mit sauberem Wasser.



### Reinigungswerkzeug

Eine Bürste zum Reinigen des SWB, der Bürstenkammer und der Öffnung.

Das Werkzeug hat weiterhin ein Ende mit Borsten, um Schmutz und Dreck auf der Rolle und dem SWB zu entfernen.

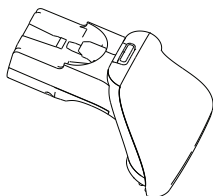

### Werkzeug für starke Flecken (optionales Zubehör)

Reinigt und saugt hartnäckige Flecken auf Teppichen, Polstern und Autoinnenräumen.



### Vorbehandlungsmittel

Ein Vorbehandlungsmittel für mehrere Anwendungen. Als Fleckenentferner für eine Vielzahl von Flecken löst es hartnäckige, festsitzende Flecken und Gerüche und arbeitet perfekt mit der Carpet One Serie.

# Montage

## Zusammenbau/Zerlegen

### Hinweis:

Informationen zum Einsetzen von Wassertank und Bürste finden Sie unter „Betrieb“ und „Wartung“.

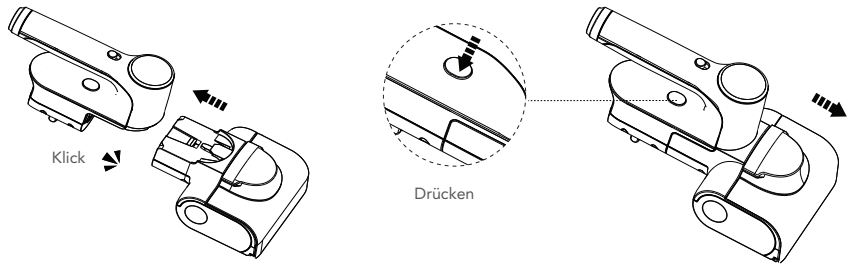

Setzen Sie die Turbobürste ein. Drücken Sie zum Demontieren die Entriegelungstaste, um die Turbobürste zu entfernen.

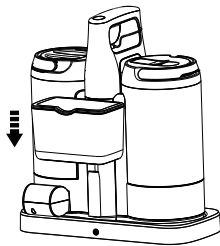

Setzen Sie die Selbstreinigungsbox ein und stellen Sie das Gerät auf die Basis.

# Betrieb

DE

## Verwendung vorbereiten

Laden Sie das Gerät vor dem ersten Gebrauch 5 - 6 Stunden lang auf (weitere Informationen finden Sie in der Anleitung zum Aufladen).

Behandeln Sie Flecken und stark beanspruchte Bereiche mit Tineco Reinigungslösungen zur Vorbehandlung vor, um eine bessere Reinigungswirkung zu erzielen. Befolgen Sie die Hinweise auf der Flasche.

Wenn eine zusätzliche Reinigung erforderlich ist, warten Sie, bis die Polster vollständig trocken sind, bevor Sie das Gerät erneut verwenden, um eine bessere Reinigungswirkung zu erzielen.

\* Basierend auf den Ergebnissen von Tineco-Labortests. Temperatur im Labor: 4 °C – 40 °C.

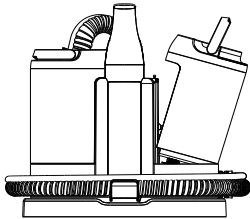

Frischwasserbehälter entfernen.

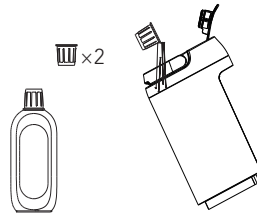

Öffnen Sie den Behälterdeckel und geben Sie zwei Flaschenkappen der Lösung hinzu.

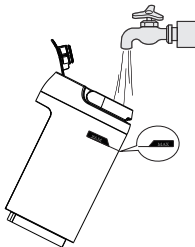

Füllen Sie Wasser bis zur MAX-Linie auf und schließen Sie den Deckel gut.

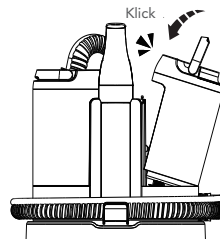

Setzen Sie den Frischwasserbehälter wieder auf die Basis.

UPH  Carpet

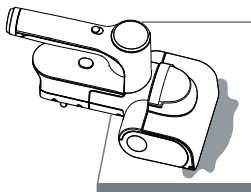

Verwenden Sie die Turbobürste und richten Sie sie auf den Fleck.

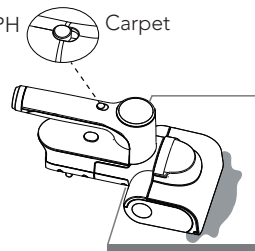

Wählen Sie je nach Bedarf den Carpet- oder Upholstery-Modus.

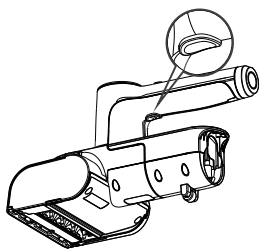

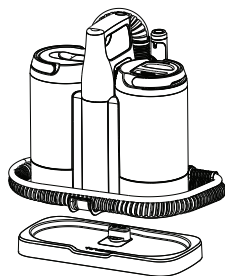

Drücken Sie die Taste für den Untermodus unterhalb des Griffs, um den SPOT/AUTO/SAUG-Modus auszuwählen.

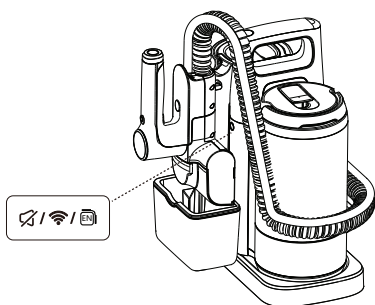

Setzen Sie die Turbobürste in die Selbstreinigungsbox und stellen Sie das Hauptgerät nach der Reinigung auf die Ladestation.



Stummschaltung/Sprachumschaltung

- Drücken Sie , um die Sprachansage ein- oder auszuschalten.
- Drücken Sie zweimal , um die Sprache umzuschalten (weitere Sprachen werden in Kürze hinzugefügt, siehe Produkt).
- Halten Sie  für 3 Sekunden gedrückt, um das WLAN zu verbinden bzw. zu trennen.

## Auswahl des Reinigungsmodus

### Carpet-Modus



Im Carpet-Modus versprüht das Gerät eine große Wassermenge, um die Fasern zu reinigen, ideal für Teppiche mit mittlerem und niedrigem Flor.

### Upholstery-Modus



Im Upholstery-Modus können Sie Flecken und Verschmutzungen auf Polstern und im Autoinneren entfernen.

## Untermodus

### SPOT-Modus (Carpet)



- Der Spot-Modus ist perfekt für faustgroßen festsitzenden Schmutz und hartnäckige Flecken.
- Das Gerät hält automatisch an, wenn die Flecken entfernt sind und sorgt so für ein besseres Reinigungserlebnis ohne Handarbeit.
- In diesem Modus brauchen Sie nicht zu scheuern und zu schrubben.

### AUTO-Modus (Carpet)



- Im AUTO-Modus wird der Wasserdurchfluss für eine einfache und effektive Reinigung intelligent angepasst.
- Ein roter Fleckenkontrollring zeigt an, dass mehr Schmutz erkannt wird und ein blauer Ring zeigt an, dass weniger Schmutz erkannt wird.
- Dieser Modus erfordert eine leichte Hin- und Herbewegung, um den gewünschten Bereich abzudecken.

### SAUG-Modus (Carpet)

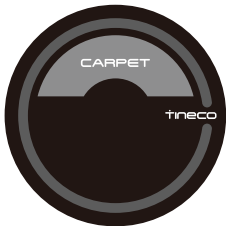

- Im SAUG-Modus saugt das Gerät nur Wasser auf und erspart Ihnen die Trocknungszeit.
- Dieser Modus erfordert eine leichte Hin- und Herbewegung, um den gewünschten Bereich abzudecken.

### Hinweis:

Scharfe Gegenstände von der Digitalanzeige fernhalten, um Kratzer und Schrammen zu vermeiden.

## Betriebszeit

- Ca. 40 Minuten.
- Die geschätzten Laufzeitdaten wurden von einem Tineco-Labor ermittelt.

## Ladedauer

- Ein vollständiger Ladezyklus dauert etwa 5 - 6 Stunden.
- Die geschätzten Daten wurden von einem Tineco-Labor unter Verwendung von Umgebungstemperaturen zwischen 4 °C und 40 °C ermittelt.



# App

Alle Funktionen lassen sich über die Tineco-App steuern. Laden Sie die Tineco-App aus dem App Store, Google Play und von der offiziellen Tineco-Website herunter.

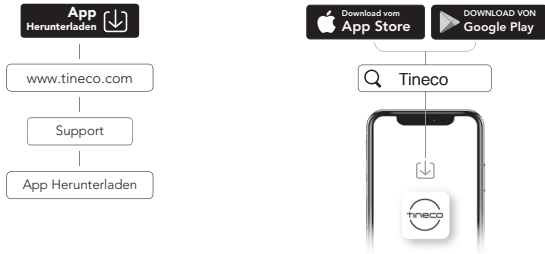

## Hinweis:

Die Standardeinstellung für die Sprachansage ist Englisch. Sie können entweder über die App zu anderen Sprachen umschalten oder die Taste zur Sprachumschaltung zweimal kurz drücken.

# Anzeigen

## Bei Verwendung



Rote LED leuchtet ständig auf dem Display des Handgriffs: Schmutzsensord defekt oder blockiert.



Leuchtet: das Gerät benötigt eine Selbstreinigung.



Leuchtet: FWB ist leer.



Leuchtet: SWB ist voll, nicht eingesetzt oder der Kanal ist blockiert.



Leuchtet: Bürstenrolle ist blockiert.



Leuchtet: die Turbobürste ist nicht installiert.



Leuchtet: WLAN wurde erfolgreich verbunden.



Blinkt: WLAN-Verbindung wird hergestellt.



Aus: WLAN nicht verbunden, bitte Netzwerkverbindung herstellen.

## Während des Ladezyklus



Akku-Anzeige blinkt.

## Vollständig geladen



In 5 Minuten: Akkuanzeige leuchtet.  
Nach 5 Minuten: Akkuanzeige aus.

## Sprachansage (Der Inhalt kann variieren, in natura maßgebend).

Status	Erinnerung
Akku schwach	Akku schwach
Firmware aktualisieren	Firmware aktualisiert
Auf Werkseinstellungen zurücksetzen	Werkseinstellungen wiederhergestellt
In den Carpet-Spot-Modus wechseln	Spot-Modus (Carpet)
In den Carpet-Auto-Modus wechseln	Auto-Modus (Carpet)
In den Carpet-Saug-Modus wechseln	Saug-Modus (Carpet)
In den Upholstery-Spot-Modus wechseln	Spot-Modus (Upholstery)
In den Upholstery-Auto-Modus wechseln	Auto-Modus (Upholstery)
In den Upholstery-Saug-Modus wechseln	Saug-Modus (Upholstery)
Das Gerät an das Ladegerät anschließen und die Selbstreinigung starten	Selbstreinigung starten
Selbstreinigung abgeschlossen	Selbstreinigung ist abgeschlossen, bitte reinigen Sie den Schmutzwasserbehälter und den Kanal darunter
Ausschalten	Ausschalten
Gerät aufladen	Aufladen
Gerät steht nicht aufrecht	Gerät steht nicht aufrecht. Stellen Sie das Gerät wieder auf der Ladestation ab
Selbstreinigung anhalten	Selbstreinigung anhalten
Automatische Erkennung	Automatische Erkennung
Gründliche Reinigung	Gründliche Reinigung
Standby-Modus aktivieren	Standby-Modus
Wassersprühen unterbrechen	Wassersprühen unterbrochen
Selbstreinigung beendet	Spot-Reinigung abgeschlossen, Gerät im Standby-Modus
Sauberkeit überprüfen	Sauberkeitsprüfung läuft
Das Gerät nach der Verwendung wieder auf der Basis abstellen	Bitte schalten Sie die Selbstreinigungsfunktion ein, um eine effektive Reinigung zu gewährleisten
Schmutzwasserbehälter muss gereinigt werden	Bitte reinigen Sie den Schmutzwasserbehälter, um unerwünschte Gerüche zu vermeiden
Sprachansagen aktiviert	Sprachansagen aktiviert
Sprachansagen deaktiviert	Sprachansagen deaktiviert

# Wartung

## Hinweis:

- Um eine optimale Leistung zu gewährleisten und Gerüche zu vermeiden, SWB, Turbobürste und Turbobürstenabdeckung nach jedem Gebrauch stets vollständig reinigen und trocknen.
- Sicherstellen, dass alle Teile korrekt eingesetzt sind, da das Gerät sonst möglicherweise nicht ordnungsgemäß funktioniert.
- Das Gerät nach Wartungsarbeiten senkrecht auf die Ladestation stellen. Das Gerät keiner direkten Sonneneinstrahlung aussetzen und es an einem trockenen Ort aufbewahren.

## Selbstreinigung der Turbobürste

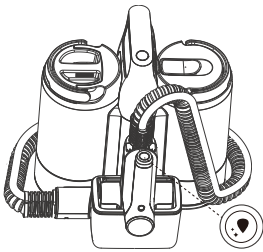

Setzen Sie die Turbobürste in die Selbstreinigungsbox ein, drücken Sie  am Griff und starten Sie den Selbstreinigungszyklus.

## Hinweis:

- Reinigen Sie vor dem Selbstreinigungszyklus den SWB, und stellen Sie sicher, dass der Wasserstand im FWB 20 % übersteigt.

## Schmutzwasserbehälter

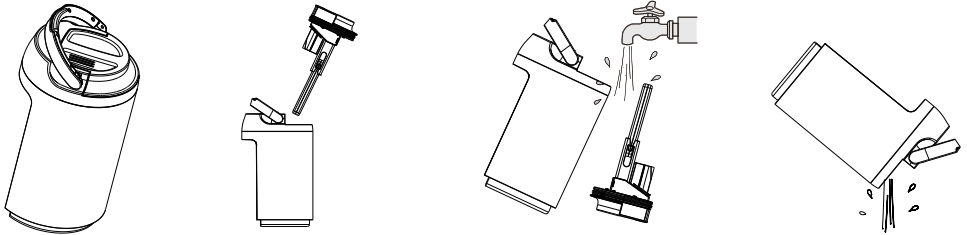

- Wenn das schmutzige Wasser den Höchststand erreicht, schaltet sich das Gerät aus, zeigt eine Erinnerung im Display an und gibt eine Sprachansage aus.
- Den Tankdeckel nach oben ziehen, um den SWB zu leeren. Spülen Sie das Innere des SWB und den Deckel aus und setzen Sie beides wieder in das Gerät ein.

## Turbobürste

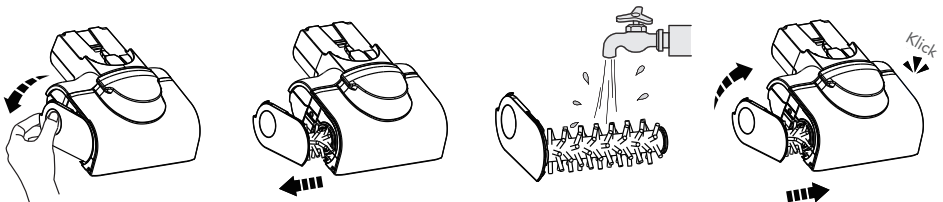

- Drücken Sie die Endkappe der Bürstenrolle nach unten.
- Ziehen Sie die Bürstenrolle heraus.
- Beseitigen Sie Rückstände, die sich um die Rolle gewickelt haben und spülen Sie sie mit Wasser ab.
- Setzen Sie die Bürstenrolle vollständig und schräg wieder ein. Drücken Sie sie nach oben, bis sie wieder sicher einrastet.

## Turbobürstenabdeckung

DE

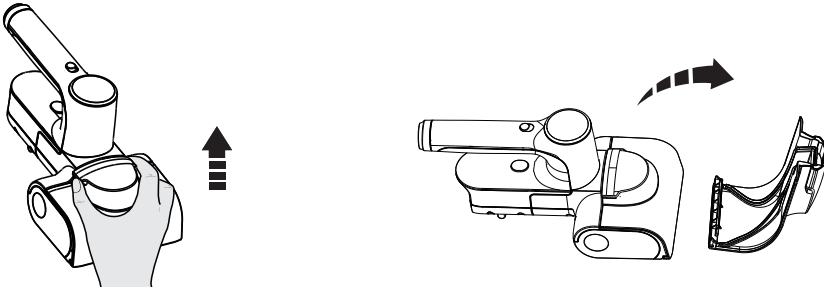

Halten Sie die Abdeckung an der Oberseite fest und ziehen Sie sie zum Entfernen heraus.

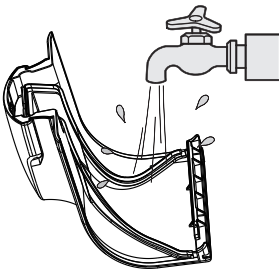

Spülen Sie sie mit Wasser ab.

## Schmutzkanal

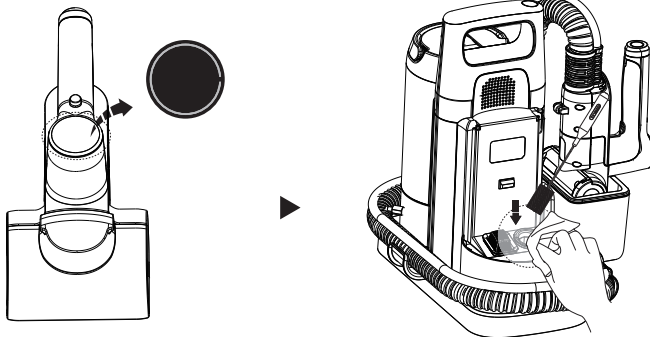

Wenn der LED-Ring rot leuchtet, entfernen Sie den Schmutzwasserbehälter und reinigen Sie den Schmutzsensord mit einem feuchten Tuch oder dem Reinigungswerkzeug.

## Baumwollfilter

Reinigen Sie den Baumwollfilter regelmäßig, falls das Gerät nicht genügend Wasser versprüht oder kein Wasser austritt.

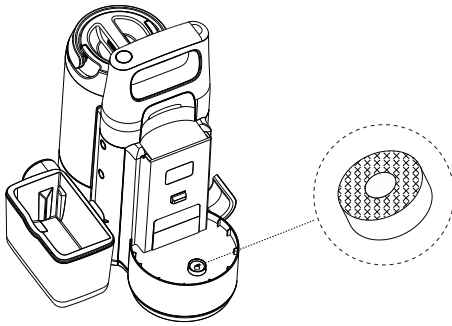

Nehmen Sie den Filter unter dem FWB heraus.

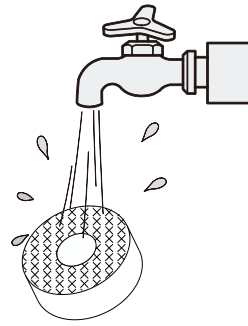

Spülen Sie den Filter aus, und setzen Sie ihn wieder ein.

## Anweisungen zum Aufladen

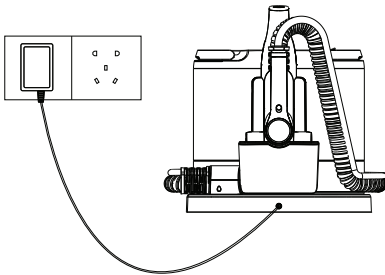









- Stellen Sie das Gerät zum Aufladen auf die Ladestation, schließen Sie das externe Ladekabel an die Ladestation an und stecken Sie das Netzteil in eine Steckdose.
- Um Stolpergefahren zu vermeiden, stellen Sie das Gerät während des Ladevorgangs in der Nähe einer Wand auf die Ladestation.

### **Warnung:**

- Das Gerät nur mit dem von Tineco mitgelieferten Steckernetzteil aufladen.
- Bei längerem Nichtgebrauch muss das Gerät einmal alle 3 Monate aufgeladen werden, um eine optimale Leistung zu erzielen. Es kann 5 - 6 Stunden dauern, bis der Akku vollständig aufgeladen ist.
- In einem trockenen Ort lagern. Das Gerät vor Sonnenlicht und Frost schützen. Empfohlener Temperaturbereich: 4 °C – 40 °C.

# Störungsbehebung

DE

Problem	Mögliche Ursache	Lösung
Gerät funktioniert nicht	<ol style="list-style-type: none"> <li>1. Kein Strom</li> <li>2. Automatischer Überhitzungsschutz</li> </ol>	<ol style="list-style-type: none"> <li>1. Gerät aufladen</li> <li>2. Nach dem Abkühlen neu starten</li> </ol>
Fehleranzeige auf dem Handgriff-Display leuchtet 	<ol style="list-style-type: none"> <li>1. Bürstenrolle nicht eingesetzt oder verheddert</li> <li>2. FWB leer</li> <li>3. SWB voll</li> <li>4. Selbstreinigung erforderlich</li> </ol>	Überprüfen Sie das Display des Hauptgeräts auf ausführliche Ursachen
Anzeige für nicht installierte Turbobürste leuchtet  Sprachansage: Bitte installieren Sie die Turbobürste und versuchen Sie es erneut	Die Turbobürste wurde nicht installiert	Installieren Sie die Turbobürste ordnungsgemäß
Anzeige für verhedderte Bürstenrolle leuchtet  Sprachansage: Die Bürstenrolle ist blockiert, bitte reinigen Sie sie	Bürstenrolle ist blockiert	Blockaden beseitigen
WLAN-Anzeige ist aus 	Keine WLAN-Verbindung	Die Schritte zum Verbinden mit dem WLAN befolgen
Anzeige „FWB leer“ leuchtet  Sprachansage: Der Frischwasserbehälter enthält zu wenig Wasser, bitte Wasser nachfüllen	FWB ist leer	FWB nachfüllen
Anzeige „SWB voll“ leuchtet  Sprachansage: Bitte überprüfen Sie den Schmutzwasserbehälter	Das Schmutzwasser im SWB hat die MAX-Linie erreicht	Schmutzwasser leeren und SWB wieder einsetzen
Alle Leuchten sind im Betrieb erloschen	Akku überhitzt oder defekt	Gerät abkühlen lassen und neu starten
Akkuanzeige leuchtet rot 	Akku schwach	Gerät aufladen oder neu starten
LED-Ring leuchtet rot 	Störung oder Verstopfung des Schmutzsensors	Verstopfungen entfernen, Schmutzkanal unter SWB reinigen oder Gerät neu starten
Die Selbstreinigungs-Taste funktioniert nicht	Die Selbstreinigung funktioniert nur, wenn das Gerät aufgeladen wird	Stellen Sie das Gerät auf die Ladestation ab und schließen Sie es an das Ladegerät an

<p>Das Gerät schaltet sich automatisch ab   Sprachansage:          Gerät steht nicht aufrecht.          Überprüfen Sie das Gerät und starten Sie es neu</p>	<p>Das Gerät wird nicht aufrecht stehend erkannt</p>	<p>Stellen Sie das Gerät aufrecht oder zurück auf die Ladestation</p>
---	--	---

### Hinweis:

Wenn der obige Leitfaden zur Fehlerbehebung keine Lösung bietet, besuchen Sie unsere Website [www.tineco.com](http://www.tineco.com) für weitere Hilfe.

# Garantie

## 2-JAHRES-GARANTIE

- Gilt nur für Einkäufe bei autorisierten Händlern von Tineco.
- Unterliegt der Einhaltung der in dieser Bedienungsanleitung beschriebenen Anforderungen und weiteren nachfolgend beschriebenen Bedingungen.
- Diese Gewährleistung unterliegt der Gesetzgebung des Landes, in dem der Kauf getätigt wurde. Wir gewähren eine Gewährleistung von 2 Jahren oder eine Gewährleistungsdauer, die durch geltende lokale Gesetze festgelegt ist, je nachdem, welcher Zeitraum länger ist.

## DECKUNG

- Ihr Tineco-Gerät hat eine 2-jährige Garantie auf Material- und Verarbeitungsfehler, wenn es für den privaten Haushalt gemäß der Tineco-Bedienungsanleitung verwendet wird. Für Motorzubehör, die separat erworben wurden, gilt eine 1-jährige Garantie.
- Diese Garantie bietet Ihnen ohne zusätzliche Kosten alle Arbeitskräfte und Teile, die erforderlich sind, um sicherzustellen, dass Ihr Gerät während des Garantiezeitraums in einwandfreiem Betriebszustand ist.
- Diese Garantie ist nur gültig, wenn das Gerät in dem Land benutzt wird, in dem es verkauft wurde.

## KEINE DECKUNG

Tineco haftet nicht für Kosten, Schäden oder Reparaturen, die wie folgt entstanden sind:

- Geräte, die von einem nicht autorisierten Händler gekauft wurden.
- Unvorsichtige Bedienung oder Handhabung, Fehlbedienung, Missbrauch und / oder mangelnde Wartung oder Verwendung, die nicht der Tineco-Bedienungsanleitung entspricht.
- Verwendung des Geräts zu anderen als normalen Haushaltszwecken, z. B. für kommerzielle Zwecke oder zur Vermietung.
- Verwendung von Teilen, die nicht der Tineco-Bedienungsanleitung entsprechen.
- Verwendung von anderen Teilen und Zubehör, die nicht von Tineco hergestellt oder empfohlen wurden.
- Äußere Faktoren, die nicht mit Produktqualität und Benutzung zusammenhängen, wie z. B. Witterungseinflüsse, Änderungen, Unfälle, Stromausfälle, Spannungsspitzen oder höhere Gewalt.

- Reparaturen oder Änderungen, die von unbefugten Personen durchgeführt wurden.
- Blockierungen oder anderes gefährliches Material wurde nicht aus dem Gerät entfernt.
- Normale Abnutzungserscheinungen einschließlich normaler Verschleißteile wie durchsichtiger Behälter, Riemen, Filter, HEPA, Bürste und Netzkabel (oder bei denen äußere Schäden oder Missbrauch diagnostiziert werden), Teppich- oder Bodenschäden, die nicht den Herstellerangaben entsprechen.

## GARANTIEBESCHRÄNKUNGEN

- Alle stillschweigenden Garantien in Bezug auf Ihr Gerät, insbesondere die Gewährleistung der Marktgängigkeit oder der Eignung für einen bestimmten Zweck, sind auf die Dauer dieser Garantie beschränkt.
  - Die Garantie gilt nur für den ursprünglichen Besitzer und den Originalakku, eine Übertragung ist ausgeschlossen.
  - Diese eingeschränkte Garantie gibt Ihnen bestimmte gesetzliche Rechte. Sie können auch weitere Rechte haben, die sich je nach Region unterscheiden.
  - Die Garantie gilt möglicherweise nicht in allen Fällen, abhängig von Faktoren wie der Verwendung des Produkts, dem Ort, an dem das Produkt gekauft wurde oder von wem Sie das Produkt gekauft haben.
- Bitte überprüfen Sie die Garantie sorgfältig und wenden Sie sich bei Fragen an den Hersteller.

## GARANTIELEISTUNGEN

**Registrierung:** Wir empfehlen Ihnen dringend, Ihr Gerät nach dem Kauf auf der offiziellen Website von Tineco ([www.tineco.com](http://www.tineco.com)) zu registrieren, um exklusive Vorteile zu genießen. Geben Sie zur Registrierung bitte die vollständige Seriennummer (für die Seriennummer den Frischwasserbehälter entfernen) ein.

Ihre Garantieansprüche sind bei Nichtregistrierung Ihres Produkts nicht beeinträchtigt.

**Garantieansprüche geltend machen:** Bitte bewahren Sie Ihren Kaufbeleg auf. Um unsere eingeschränkte Garantie in Anspruch zu nehmen, müssen Sie Ihre Seriennummer und den Original-Kaufbeleg mit dem Kaufdatum und der Bestellnummer bereitstellen.

Die ganze Arbeit wird von Tineco oder einem autorisierten Kundendienst ausgeführt.

Ersetzte defekte Teile werden Eigentum von Tineco.

Eine Reparatur im Rahmen dieser Garantie verlängert den Zeitraum der Garantie nicht.

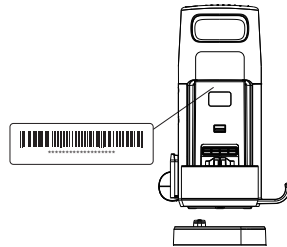

Kontaktieren Sie unseren  
 Kundenservice Hotline: **00800-7262-2622**  
 Besuchen Sie die Tineco-Website  
**[www.tineco.com](http://www.tineco.com)**  
 für professionellen Kundendienst.



# CONTENTS

Important Safety Instructions.....	24
Specifications .....	29
Overview.....	30
Assembly .....	33
Operation.....	34
Maintenance .....	39
Troubleshooting.....	42
Warranty .....	43

**TINECO IS HERE TO HELP.**

We'll get back to you within 1 business day.



[www.tineco.com](http://www.tineco.com)

# Important Safety Instructions

## SAVE THESE INSTRUCTIONS

### Household use only.

When using an electrical appliance, basic precautions should always be followed, including the following:

READ ALL INSTRUCTIONS BEFORE USING (THIS APPLIANCE). Failure to follow the warnings and instructions may result in electric shock, fire and/or serious injury.

## WARNING – To reduce the risk of fire, electric shock, or injury:

1. This appliance can be used by children aged from 8 years and above and persons with reduced physical, sensory or mental capabilities or lack of experience and knowledge if they have been given supervision or instruction concerning use of the appliance in a safe way and understand the hazards involved. Children should not play with the appliance. Cleaning and user maintenance shall not be performed by children without supervision.
2. The appliance is not to be used by persons (including children) with reduced physical, sensory or mental capabilities, or lack of experience and knowledge, unless they have been given supervision or instruction.
3. Do not immerse. To reduce risk of electric shock – Use only on carpet and upholstery moistened by cleaning process.
4. Do not allow to be used as a toy. Close attention is necessary when used by or near children, pets or plants.
5. To reduce the risk of fire and electric shock – Use only Tineco cleaning products intended for use with this machine.
6. Use only as described in this manual. Use only manufacturer's recommended attachments.
7. Do not handle charger, including charger plug, and charger terminals with wet hands.
8. Do not use with a damaged cord or plug. If appliance has been dropped, damaged, left outdoors, dropped into water, or is not working as it should, return it to a service center.
9. Do not put any object into openings. Do not use with any opening blocked; keep free of dust, lint, hair, and anything that may reduce air flow.
10. Keep hair, loose clothing, fingers, and all parts of your body away from openings and moving parts.
11. Use extra care when cleaning on stairs.
12. Do not use to pick up flammable or combustible liquids, such as gasoline, or use in areas where they may be present.
13. Do not pick up anything that is burning or smoking, such as cigarettes, matches, or hot ashes.
14. To reduce the risk of electric shock, always install float before any wet pick-up operation.
15. Prevent unintentional activation. Ensure the switch is in the off-position before picking up or carrying the appliance. Carrying the appliance with your finger on the switch or

- energizing appliance that have the switch on invites accidents.
16. Always switch off the appliance before making any adjustments, changing accessories, or storing the appliance. Such preventive safety measures reduce the risk of starting the appliance accidentally.
  17. Recharge only with the charger specified by Tineco. A charger that is suitable for one type of battery pack may create a risk of fire when used with another battery pack.
  18. Use appliances only with specifically designated Tineco battery packs. Use of any other battery packs may create a risk of injury and fire.
  19. Under abusive conditions, liquid may be ejected from the battery; avoid contact. If contact accidentally occurs, flush with water. If liquid comes into eye contact, seek medical help. Liquid ejected from the battery may cause irritation or burns.
  20. Do not use a battery pack or appliance that is damaged or modified. Damaged or modified batteries may exhibit unpredictable behavior resulting in fire, explosion or risk of injury.
  21. Do not expose a battery pack or appliance to fire or excessive temperature. Exposure to fire or temperature above 266°F (130°C) may cause an explosion.
  22. Follow all charging instructions and do not charge the battery pack or appliance outside of the temperature range specified in the instructions. Charging improperly or at temperatures outside of the specified range may damage the battery and increase the risk of fire.
  23. Have servicing performed by a qualified repair person using only identical replacement parts. This will ensure that the safety of the product is maintained.
  24. When battery pack is not in use, keep it away from other metal objects, like paper clips, coins, keys, nails, screws or other small metal objects, that can make a connection from one terminal to another. Shorting the battery terminals together may cause burns or a fire.
  25. This appliance contains battery cells that are non-replaceable. Do not modify or attempt to repair the appliance or the battery pack except as indicated in the instructions for use and care.
  26. Do not charge or store the appliance outdoors or inside the car. Only charge, store or use the battery in a dry indoor area where the temperature is higher than 39.2°F (4°C) but lower than 104°F (40°C). The charger is for indoor use only.
  27. Always turn off this appliance before connecting or disconnecting the motorized nozzle.
  28. Do not use to pick up ultrafine particles, such as lime, cement, sawdust, gypsum powder, or ashes.
  29. Do not use to pick up sharp objects, such as metallic nails, pieces of glass, metal paper clips, or pins.
  30. Do not use to pick up hazardous material and chemicals, such as solvent, drain cleaner, strong acids, or strong alkali.
  31. Stop using immediately if the appliance is overheating, making unusual noises, producing unusual odors, performing low suction, or leaking electricity.
  32. Turn cleaner OFF and disconnect from electrical outlet for long-term storage.
  33. Always clean the Dirty Water Tank after each use to avoid potential blockage, which may lead to low suction power, motor overheating, or reduce the service life of the appliance.
  34. Do not expose to rain.

35. Store appropriately indoors in a dry place after use.
36. Do not place or submerge appliance in standing water or try to clean flooded areas.
37. The plug must be removed from the socket-outlet before cleaning or maintaining the appliance.
38. A hazard may occur if the appliance runs over the supply cord.
39. Do not use the appliance when the water depth is more than 5mm above the surface.
40. To reduce the risk of fire and electric shock due to internal component damage, use only Tineco cleaning fluid/solution: Carpet Deodorizing & Cleaning Solution intended for use with this appliance. See the Cleaning Fluid/Solution section of this manual.
41. Do not use appliance in an enclosed space filled with vapors given off by oil base paint, paint thinner, some moth proofing substances, flammable dust, or other explosive or toxic vapors.
42. Do not store cleaner with solution in Clean Water Solution Tank or dirty water in Dirty Water Tank. Mineral deposits and mildew can form which will affect the performance of your carpet cleaner.

## Range of Usage

1. This spot cleaner is to be used on carpets, upholstery, car interior and stairs, such as fiber/cotton/flax/lamb cashmere and etc.
2. Some Loop Berber carpets, Natural Fiber (including silk and wool), and Soft Fiber carpets can fuzz with wear. Some vacuums & carpet cleaners can worsen this carpet wear. If cleaning on Berber, Natural Fiber, or Soft Fiber carpeting, first test a small hidden area of carpet by running the carpet washer over it. If no fuzzing or overwetting occurs, continue cleaning. Avoid overwetting Berber carpets. If you have any questions or concerns, consult with your carpet manufacturer on deep cleaning recommendations.
3. Important: Keep the foot of the deep cleaner perpendicular to the rug's edge with each cleaning pass to prevent damage.
4. Important! Please check manufacturer's tag before cleaning area rugs for any specialized cleaning instructions. We do not recommend deep cleaning delicate, silk, wool, antique or area rugs without a manufacturer's tag.
5. When cleaning area rugs, place the rug on a sealed surface to test for colorfastness in an inconspicuous area. Your cleaner should not be used on unsealed surfaces.
6. Do not use on rugs or carpet when dry cleaning is recommended.
7. For upholstery, check cleaning code - Use your Tineco Carpet Washer only if the upholstery fabric is marked with a "W" (for "wet" clean) or "S/W" (for "solvent/dry" or "wet" clean). Do not clean fabric marked "S" ("solvent/dry" clean only). If your upholstery does not have a code, seek professional assistance
8. Test for colorfastness - Wet a white absorbent cloth with the solution. In a small, hidden area, gently rub the surface with the dampened cloth. Wait ten minutes and check for color removal or bleed with white paper towel or cloth. If surface has more than one color, check all colors.
9. Keep your appliance away from heat sources, such as fireplace or heater, to avoid casing deformation.
10. Do not use to pick up flammable or combustible liquids, ultrafine particles, sharp objects, hazardous material, chemicals or anything that is burning or smoking, as described above.

## About Cleaning Fluid/Solution

1. A large amount of cleaning solution entering into the motor may cause damage to the appliance. Don't shake the machine violently.
2. Add solution as instructed in the Operation section. We recommend using the provided cleaning solution.
3. Keep out of the reach of children. Avoid contact with eyes and skin, otherwise, rinse thoroughly with water. If irritation persists, seek medical advice. If product is swallowed seek medical advice.
4. Do not use the product with acidic, alkaline solution, or any substances harmful to the environment.
5. Dirty water and solution disposal should comply with local environmental regulations.
6. **WARNING:** To Reduce the Risk of Fire and Electric Shock due to internal component damage, use only TINECO CARPET DEODORIZING & CLEANING SOLUTION intended for use with the appliance.

## About the Appliance

1. Do not modify or attempt to repair the appliance except as indicated in the instructions for operating and cleaning.
2. Use extra care when cleaning on stairs.
3. Charge the appliance with the Tineco adaptor. Input Voltage: AC 100-240V. Both high and low voltages can damage the adaptor, appliance, or even cause danger to the user.
4. Always install the Dirty Water Tank and Clean Water Tank properly before use.
5. Do not allow the appliance to get wet to avoid risk of fire or injury caused by a short circuit.
6. To avoid being tripped accidentally, please put away the appliance on the charging dock.

# Recycling Instructions according to Battery Law



The rechargeable battery contains materials that are harmful to the environment and must therefore be removed from the device before disposal. The device must be switched off to remove the rechargeable battery. Only professional personnel should remove the battery.

Batteries and rechargeable batteries must not be disposed of in household waste! Every consumer is obliged to hand in all batteries and rechargeable batteries, regardless of whether they contain harmful substances or not, at a collection point in his or her municipality/district or at a retailer, so that they can be disposed of in an environmentally friendly manner. Batteries and rechargeable batteries should only be returned when discharged.

Batteries and rechargeable batteries are therefore marked with the symbol left.

# Recycling Instructions according to WEEE









Waste electrical and electronic equipment must not be disposed of with household waste! Every consumer is obliged to hand in all appliances at the end of their service life at a collection point in his or her municipality/district or at a retailer so that they can be disposed of properly and in an environmentally friendly manner.

The illustration left shows the wheeled bin symbol indicating separate collection of waste electrical and electronic equipment (WEEE).

## For EU Countries:

For EU Declaration of Conformity information, please visit [www.tineco.com](http://www.tineco.com).

## Symbols:

	Read the instruction manual
	Class II
	Short-circuit-proof safety isolating transformer
	Switch mode power supply
	For indoor use only
	Direct current
	Alternating current

## Specifications

Product	CARPET ONE SPOT SERIES
AC Input	100-240V
Voltage	21.6V  4000mAh Lion
Rated Power	170W
Running Time	25 - 40 mins
Charging Time	5~6 hrs
CWT Capacity	1.6L
DWT Capacity	0.8L
Waterproof	IPX4
Frequency Bands	2400~2483.5MHz
Maximum Output Power	19dBm

- All data and technical instructions of this manual are based on results from lab tests of Tineco or designated third parties. The company reserves all rights for final explanations.

# Overview

EN

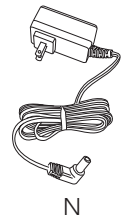
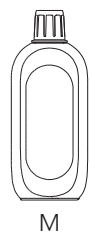
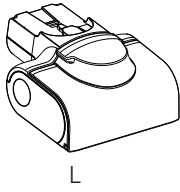
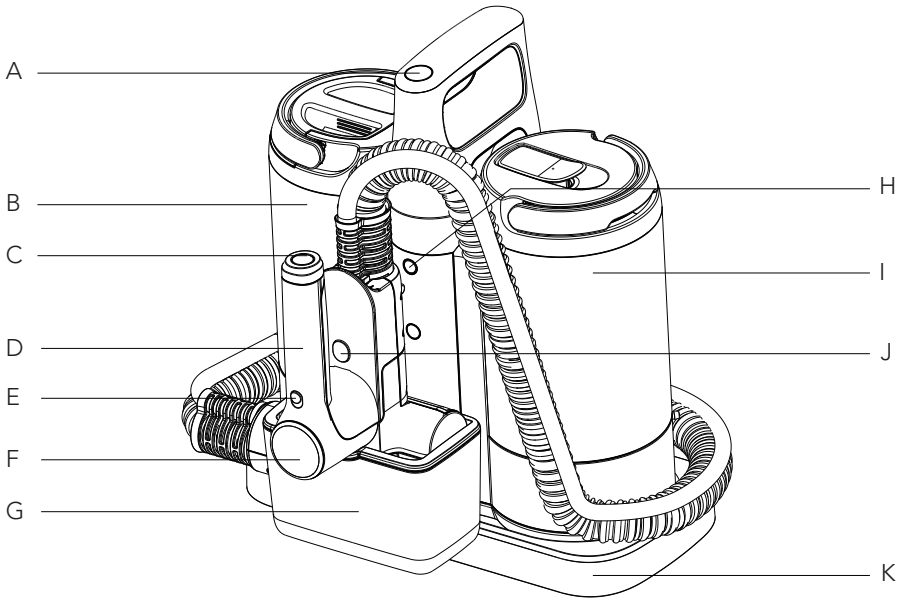

- A. Power Button
- B. DWT (Dirty Water Tank)
- C. Self-cleaning Button
- D. Power Brush
- E. Carpet/ Upholstery Mode Switch
- F. Handle Display
- G. Self-cleaning Box
- H. WiFi/Mute/Language Switch Button

- I. CWT (Clean Water Tank)
- J. Power Brush Release Button
- K. Charging dock
- L. Power Brush Head
- M. Carpet Deodorizing & Cleaning Solution
- N. Adaptor
- O. Pretreat Formula



# Digital Display

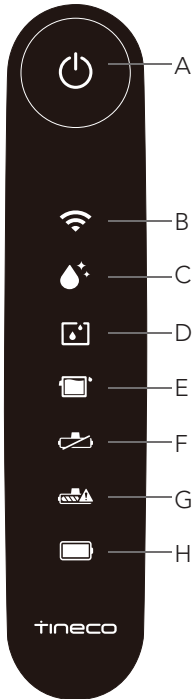

## Main Unit Display

- A. Power button
- B. WiFi
- C. Self-cleaning indicator
- D. CWT empty
- E. DWT full
- F. Power brush uninstalled
- G. Brush roller tangled
- H. Battery status

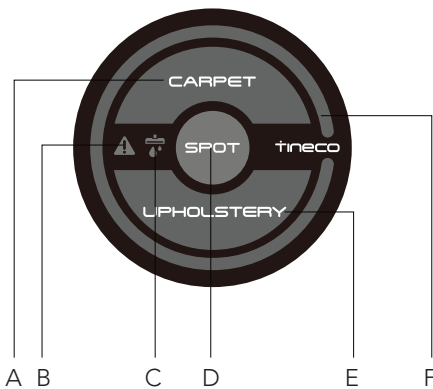

## Handle LED Display

- A. Carpet mode
- B. Fault indicator
- C. Water spray indicator
- D. Spot mode
- E. Upholstery mode
- F. Stain monitoring loop  
(Red to blue as stain is cleared)

# Accessories

## Note:

Accessories may vary between markets. If you require more accessories, please go to [www.tineco.com](http://www.tineco.com) or [store.tineco.com](http://store.tineco.com).

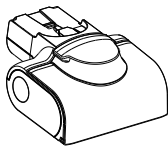

### Power Brush

SPOT/AUTO/SUCTION mode will be activated when using this brush, embedded with a motor provides the strong power to remove stains.

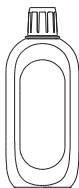

### Deodorizing & Cleaning Solution

Removes dirt, grime, grease and tough stains from most types of carpets. Always use Tineco solution in your appliance.

Add two bottle caps of solution to each full tank of clean water.



### Cleaning Tool

A full brush to clean the DWT, brush chamber and opening.

The tool also has a bristled end to remove dirt and mud on the roller and DWT.

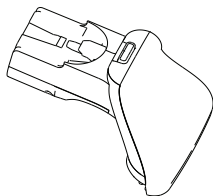

### Stubborn Stain Tool (optional accessory)

Scrubs and vacuums away tough stains on carpet, upholstery and auto interiors.



### Pretreat Formula

A Pretreat Multi-Use Formula. As a spot stain remover great for a variety of stains, it loosens tough, set-in stains & odors and works with Carpet One Series perfectly.

# Assembly

## How to Assemble/Disassemble

### Note:

For water tank and brush assembly, please refer to "Operation" and "Maintenance".

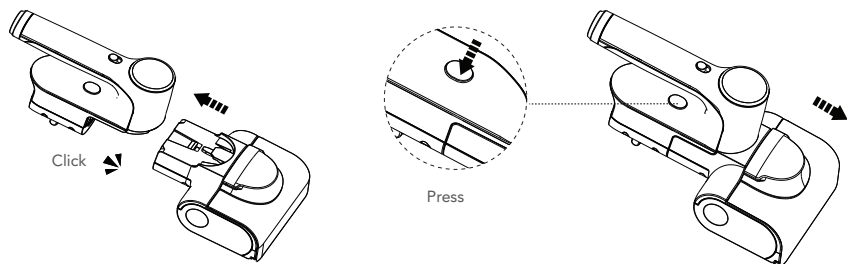

Install the power brush. When disassemble, press the release button to remove the power brush.

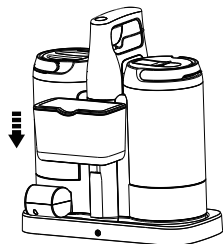

Install the self-cleaning box and place the appliance on the base.

# Operation

## Preparing for Use

Before first use, please charge the appliance for 5-6 hours (refer to "Charging Instructions" for details). Pretreat spots and heavy traffic areas with Tineco Pretreat Cleaning Solutions to achieve better cleaning effect. Follow Directions on bottle.

If additional cleaning is necessary, wait until the upholstery is completely dry before using the tool again to achieve better cleaning effect.

\* Based on results from Tineco lab tests. Lab temperature 39.2°F (4°C) ~ 104°F (40°C).



Remove the Clean Water Tank.

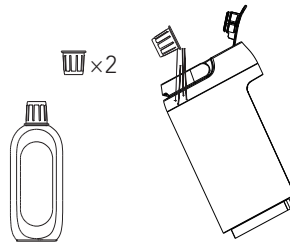

Open the tank cap, add two bottle caps of solution.

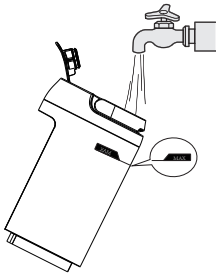

Fill water to the MAX line and tightly close the cap.

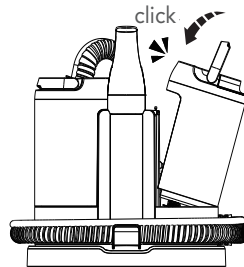

Put the Clean Water Tank back on the base.

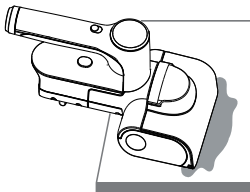

Use the power brush and aim it at the stain spot.

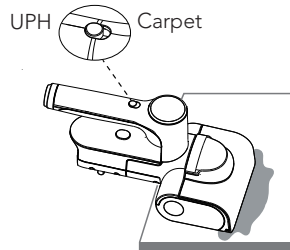

Select the Carpet or Upholstery mode according to different occasions.

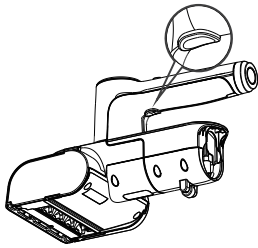

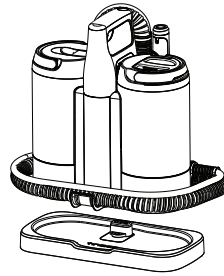

Press the sub-mode button underneath the handle to select SPOT/AUTO/SUCTION mode.

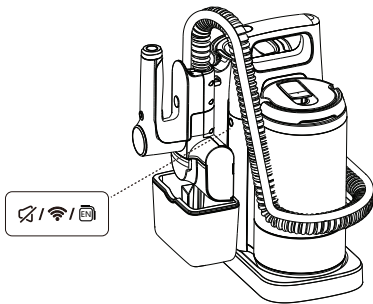

Put the power brush into the self-cleaning box and place the main unit on the charging dock after cleaning.



Mute/Switch Languages

- Shortly press the  button to turn on/off the voice prompt.
- Quickly press the  button twice to switch languages. (More voice languages will be added, please refer to the actual product for now.)
- press and hold  button 3s to connect/disconnect WiFi.

## Cleaning Mode Selection

### Carpet Mode



In Carpet mode, the appliance will spray a large amount of water to clean the satins, perfect for medium and low pile carpets.

### Upholstery Mode



Upholstery mode can tackle stains and dirt on upholstery and car interiors.

## Sub-mode

### SPOT Mode (Carpet)

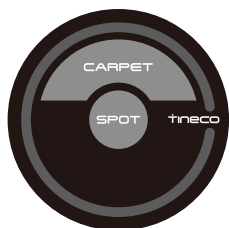

- Spot mode is perfect for fist-sized embedded dirt and tough stains.
- The appliance automatically stops as stains are removed, hands-free for better cleaning experience.
- This mode requires no elbow grease & scrubbing.

### AUTO Mode (Carpet)



- AUTO mode can intelligently adjust water flow for easy and effective cleaning.
- A red stain monitoring loop indicates more dirt is detected, and a blue loop indicates less dirt is detected.
- This mode requires light back-and-forth movement to cover the required area.

### SUCTION Mode (Carpet)



- In SUCTION mode, the appliance only absorbs water and saving you the drying time.
- This mode requires light back-and-forth movement to cover the required area.

### Note:

Keep sharp objects away from the digital display screen to avoid scratches and scrapes.

## Runtime

- Approximately 40 minutes.
- Estimated runtime data was obtained by a Tineco Laboratory.

## Charging Time

- A full charge takes approximately 5-6 hours.
- Estimated data was obtained by a Tineco Laboratory using ambient temperatures between 39.2°F (4°C) to 104°F (40°C).

## App

All the functions can be performed using the Tineco app. Download the Tineco app from the App Store, Google Play and Tineco Official Site.

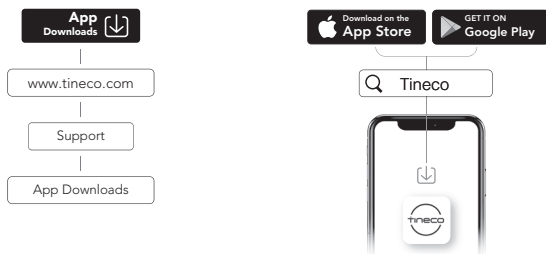









### Note:

The default setting for voice prompt is English, you can either switch to other languages via App or quickly press the language switch button twice.

## Indicator

### When in Use

-  Solid red light on the handle display: dirt sensor malfunction or blocked.
-  Illuminated: appliance is in need of self-cleaning
-  Illuminated: CWT is empty.
-  Illuminated: DWT is full or not installed, or the channel has a blockage.
-  Illuminated: brush roller has a blockage.
-  Illuminated: power brush is not installed.
-  Illuminated: WiFi has successfully connected.
-  Blinking: WiFi is connecting.
-  Off: WiFi is not connected, please connect to the network.

### During Charging

-  Battery indicator blinking.

### Fully Charged

-  In 5 minutes: battery indicator illuminated.  
After 5 minutes: battery indicator off.

## Voice Prompt (Contents may vary, please in kind prevail.)

Status	Reminder
Low battery	Low battery
Upgrade firmware	Firmware upgraded
Restore factory settings	Factory settings restored
Switch to Carpet-Spot Mode	Spot mode (Carpet)
Switch to Carpet-Auto Mode	Auto mode (Carpet)
Switch to Carpet-Suction Mode	Suction mode (Carpet)
Switch to Upholstery-Spot Mode	Spot mode (Upholstery)
Switch to Upholstery-Auto Mode	Auto mode (Upholstery)
Switch to Upholstery-Suction Mode	Suction mode (Upholstery)
Connect the appliance to charger and start self-cleaning	Starting self-cleaning
Self-cleaning completed	Self-cleaning is complete, please clean the dirty water tank and the channel underneath it
Shutting down	Shutting Down
Charging the appliance	Charging
Appliance is not upright	Appliance is not upright. Place the appliance back on the charging dock
Pause self-cleaning	Pause self-cleaning
Auto detecting	Auto detecting
Deep cleaning	Deep cleaning
Enter standby mode	Standby Mode
Pause water spraying	Water spraying paused
Self-cleaning stopped	Spot cleaning completed, appliance in standby mode
Checking cleanliness	Cleanliness check in progress
Place the appliance on the base after cleaning	Please turn on self-cleaning function to ensure effective cleaning
Need to clean Dirty Water Tank	Please clean the dirty water tank to prevent unwanted odors
Voice prompts on	Voice prompts on
Voice prompts disabled	Voice prompts disabled



# Maintenance

## Note:

- For optimal performance and to prevent odors, always clean and dry DWT, power brush and power brush cover completely after each use.
- Please make sure each part is installed correctly or the appliance may not work properly.
- After maintenance, place the appliance on the charging dock vertically. Do not expose the appliance to direct sunlight, and store it indoors in a dry place.

## Power Brush Self-cleaning

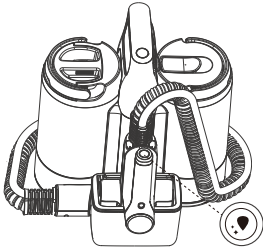

Put the power brush into the self-cleaning box, and press the button on the handle and start the self-cleaning cycle.

## Note:

- Before self-cleaning cycle, please clean the DWT and ensure the water level in the CWT exceeds 20%.

## Dirty Water Tank

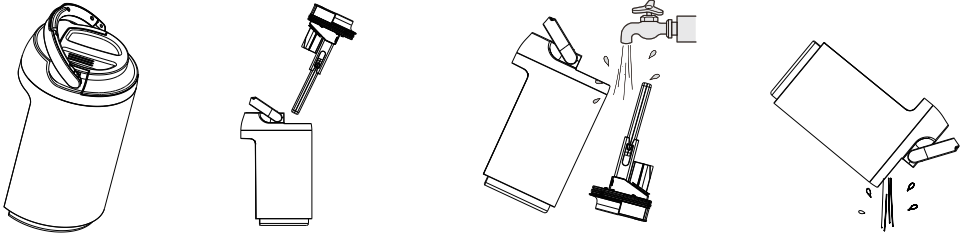

- When dirty water reaches the Max line, the appliance will stop working and show a reminder on the display and play a voice prompt.
- Pull up the tank lid to empty the DWT. Rinse the inside of DWT and lid, place them back into the appliance.

## Power Brush

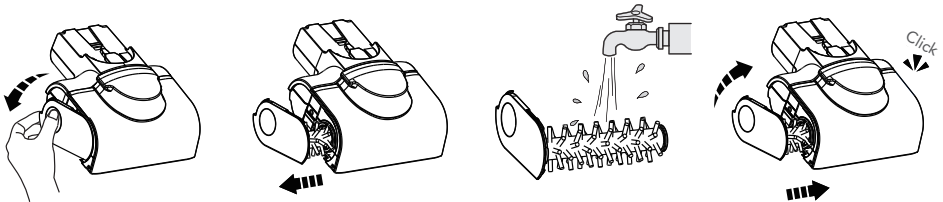

- Press against the roller end cover downward.
- Pull out the brush roller.
- Remove the debris wrapped around the roller and rinse with water.
- Fully reinsert the brush roller at an angle and push upward until it clicks securely back into place.

## Power Brush Cover

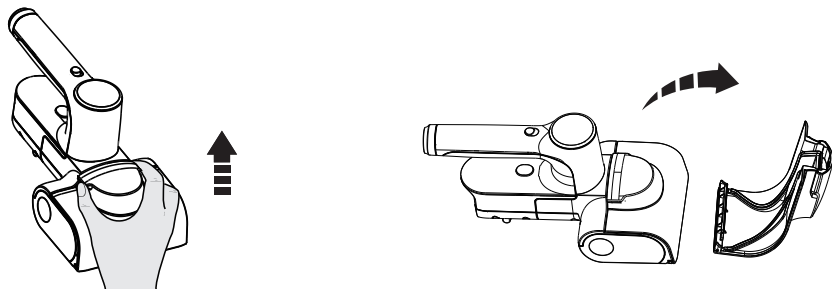

Hold the upside of the cover and pull out to remove.

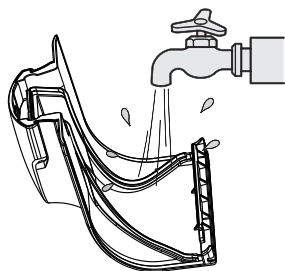

Rinse with water.

## Debris Channel

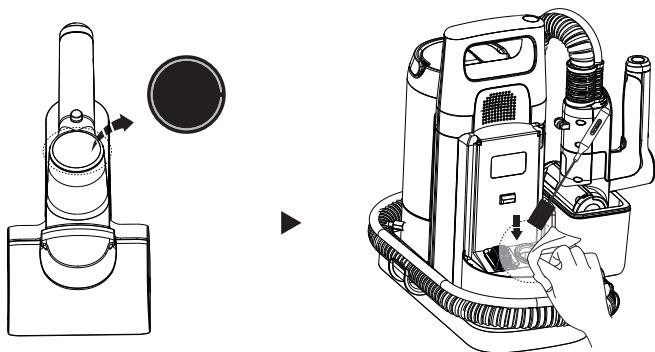

When LED loop illuminates solid red, remove Dirty Water Tank, clean the dirt sensor with a damp cloth or the cleaning tool.

## Cotton Filter

Clean the cotton filter regularly, in case the appliance doesn't spray sufficient amount of water or water doesn't come out.

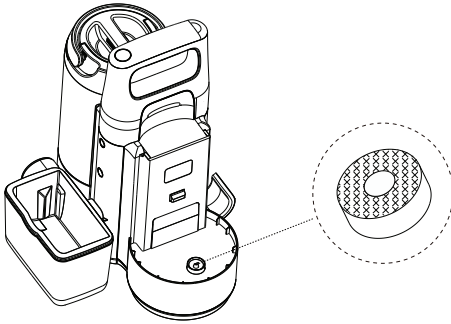

Take out the filter beneath CWT.

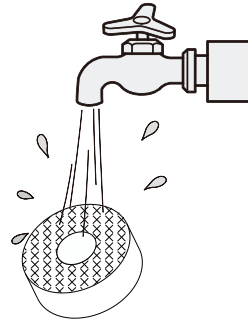

Rinse the filter, and put it back.

## Charging Instructions

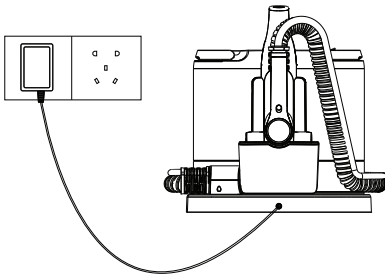









- To charge the appliance, place the appliance on the charging dock, connect the external charging cord to the charging dock and plug it into the wall outlet.
- To avoid tripping hazards, please place the appliance on the charging dock near a wall during charging.

### Warning:

- Only charge the appliance with the adaptor supplied by Tineco.
- During long periods of not being used, the appliance must be charged once every 3 months for optimal performance. It may take 5-6 hours for a full charge.
- Store indoors in a dry place. Do not expose the appliance to sunlight or freezing temperatures. Recommended temperature range: 39.2°F (4°C) ~ 104°F (40°C).

# Troubleshooting

Problem	Possible cause	Solution
The appliance does not turn on	<ol style="list-style-type: none"> <li>1. No power</li> <li>2. Auto protection for overheating</li> </ol>	<ol style="list-style-type: none"> <li>1. Charge the appliance</li> <li>2. Restart after cooling down</li> </ol>
Fault indicator on handle display is on 	<ol style="list-style-type: none"> <li>1. Brush roller uninstalled or tangled</li> <li>2. CWT empty</li> <li>3. DWT full</li> <li>4. Self-cleaning needed</li> </ol>	Check main unit display for detailed reasons
Power brush uninstalled indicator on  Voice prompt: Please install the power brush and try again	The power brush is not installed	Install power brush correctly
Brush roller tangled indicator on  Voice prompt: The brush roller is stuck, please clean the brush roller	The brush roller is blocked	Remove blockages
WiFi indicator is off 	WiFi is not connected	Follow the in-app guide to connect to WiFi
CWT empty indicator on  Voice prompt: The clean water tank is lack of water, please add water	CWT is empty	Refill CWT
DWT full indicator on  Voice prompt: Please check the dirty water tank	The dirty water in DWT has reached the MAX line	Empty the dirty water and then reinstall the DWT
All lights off in operation	Battery overheat or malfunction	Cool the appliance down and restart
Battery indicator in red 	Low battery	Charge the appliance, or restart
LED loop illuminates red 	Dirt sensor malfunction or blocked	Remove blockages, clean the debris channel under DWT, or restart
Self-cleaning button doesn't work	Self-cleaning only works when it's charging	Place the appliance on charging dock and connect to the charger
The appliance shuts off automatically  Voice prompt: Appliance is not upright. Check the appliance and restart it	Appliance is detected not upright	Place the appliance upright or back on the charging dock

## Note:

If the above troubleshooting guide fails to provide a solution, please visit our website [www.tineco.com](http://www.tineco.com) for further support.

# Warranty

## 2-YEAR LIMITED WARRANTY

- Only applies to purchases made from authorized retailers of Tineco.
- Is subject to the adherence of the requirements outlined in this instruction manual, and is subject to further conditions outlined below.
- This warranty is governed by and construed under the laws of the country in which the purchase took place. We provide 2-year warranty or a warranty period as stipulated by applicable local law, whichever is longer.

## WHAT IS COVERED?

- Your Tineco appliance has a 2-year warranty against original defects in material and workmanship, when used for private household purposes in accordance with the Tineco Instruction Manual. Motorized accessories bought separately come with a 1-year warranty.
- This warranty provides, at no extra cost to you, all labor and parts necessary to ensure your appliance is in proper operating condition during the warranty period.
- This warranty will only be valid if the appliance is used in the country in which it was sold.

## WHAT IS NOT COVERED?

Tineco shall not be liable for costs, damages or repairs incurred as a result of:

- Appliances purchased from an unauthorized dealer.
- Careless operation or handling, misuse, abuse and/or lack of maintenance or use not in accordance with the Tineco Instruction Manual.
- Use of the appliance other than for normal domestic purposes, e.g. for commercial or rental purposes.
- Use of parts not in accordance with the Tineco Instruction Manual.
- Use of parts and accessories other than those produced or recommended by Tineco.
- External factors unrelated to product quality and use, such as weather, modifications, accidents, electrical outages, power surges or acts of God.
- Repairs or alterations carried out by unauthorized parties or agents.
- Failing to clear blockage and other hazardous material from the appliance.
- Normal wear and tear, including normal wearing parts, such as clear bin, belt, filter, HEPA, brush bar, and power cord (or where external damage or abuse is diagnosed), carpet or floor damage due to use not in accordance with manufacturer's instructions or failure to turn the brush bar off when necessary.

## WARRANTY LIMITATIONS

- Any implied warranties relating to your appliance including but not limited to warranty of merchantability or warranty of fitness for a particular purpose, are limited to the duration of this warranty.
- Warranty coverage applies to the original owner and to the original battery only and is not transferable.
- This limited warranty gives you specific legal rights. You may also have other rights which vary by region.
- Manufacturer's warranties may not apply in all cases, depending on factors such as use of the product, where the product was purchased, or who you purchased the product from. Please review the warranty carefully, and contact the manufacturer if you have any questions.

## WARRANTY SERVICE

**Register:** We highly recommend that upon purchase, you register your appliance on the Tineco official website ([www.tineco.com](http://www.tineco.com)) and enjoy exclusive benefits. To register, please enter the whole serial number (remove the Clean Water Tank to find the serial number).

Failure to register your product won't diminish your warranty rights.

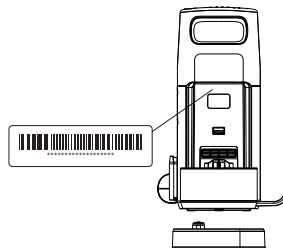

**How to Claim:** Please retain your proof of purchase. To make a claim under our Limited Warranty, you need to provide your serial number and the original purchase receipt with the purchase date and order number on it.

All work will be carried out by Tineco or its authorized agency.

Any replaced defective parts will become the property of Tineco.

Service under this warranty will not extend the period of this warranty.

Contact our Customer Service  
Hotline: **0808-1969-728**  
or Visit Tineco website  
**[www.tineco.com](http://www.tineco.com)**  
for expert customer service.

# CONTENIDO

Medidas importantes de seguridad .....	46
Especificaciones.....	51
Descripción general .....	52
Montaje .....	55
Funcionamiento .....	56
Mantenimiento .....	61
Resolución de problemas .....	64
Garantía.....	65

**TINECO ESTÁ AQUÍ PARA AYUDAR.**

Nos pondremos en contacto con usted dentro de 1 día laboral.  [www.tineco.com](http://www.tineco.com)

# Medidas importantes de seguridad

## CONSERVE ESTAS INSTRUCCIONES

### Solo para uso doméstico.

Al usar aparatos eléctricos, se debe seguir siempre una serie de medidas básicas de seguridad, entre ellas las que se indican a continuación.

LEA TODAS LAS INSTRUCCIONES ANTES DE USAR ESTE APARATO. De no seguir todas las advertencias e instrucciones, se podrían producir descargas eléctricas, incendios o lesiones personales graves.

## ADVERTENCIA – Para disminuir el riesgo de incendios, descargas eléctricas o lesiones:

1. Este aparato puede ser utilizado por niños a partir de 8 años y personas con discapacidades físicas, sensoriales o mentales, o con falta de experiencia y conocimientos, si están supervisados o han recibido instrucciones sobre el uso del aparato de modo seguro y comprenden los peligros que dicho uso acarrea. Los niños no deben jugar con el aparato. La limpieza y mantenimiento a cargo del usuario no deben ser realizados por niños sin supervisión.
2. El aparato no debe ser utilizado por personas (niños incluidos) con discapacidades físicas, sensoriales o mentales, o con falta de experiencia y conocimientos, a menos que lo hagan bajo supervisión o se les haya dado instrucciones.
3. No sumergir en líquidos. Utilizar solo sobre alfombras y tapizados humedecidos mediante proceso de limpieza para reducir el riesgo de descarga eléctrica.
4. No permita que se utilice el aparato como un juguete. Es necesario vigilar atentamente el aparato cuando lo usen niños o se utilice cerca de niños, mascotas o plantas.
5. Utilice solo productos de limpieza Tineco destinados al uso con esta máquina para reducir el riesgo de incendio y descarga eléctrica.
6. Use el aparato solo como se indica en este manual. Use solo accesorios recomendados por el fabricante.
7. No manipule el cargador, incluido el enchufe del cargador, ni los terminales del cargador con las manos mojadas.
8. No use el aparato si el cable o el enchufe están dañados. Si el aparato se ha caído o dañado, se ha dejado a la intemperie, ha caído al agua o no funciona como debiera, llévelo a un centro de servicio.
9. No introduzca ningún objeto en las aberturas. No use el aparato si alguna de sus aberturas está obstruida. Manténgalo libre de polvo, fibras, pelo y cualquier elemento que pudiera reducir el flujo de aire.
10. Mantenga el pelo, la ropa holgada, los dedos y todas las partes del cuerpo alejados de las aberturas y partes móviles.
11. Tenga mucho cuidado al limpiar escaleras.
12. No aspire líquidos inflamables o combustibles, tales como gasolina, ni lo use en lugares donde pudieran estar presentes.
13. No aspire nada que se esté quemando o humeando como, por ejemplo, cigarrillos, cerillas o cenizas.



14. Instale siempre el flotador antes de cualquier operación de recogida de líquidos para reducir el riesgo de descarga eléctrica.
15. Evite puestas en marcha accidentales. Verifique que el interruptor está en posición de apagado antes de tomar el aparato o desplazarlo. Llevar el aparato con el dedo en el interruptor o activar el aparato que tiene el interruptor en posición de encendido puede originar accidentes.
16. Apague siempre el aparato antes de realizar ajustes, cambiar accesorios o almacenarlo. Tales medidas preventivas disminuyen el riesgo de poner el aparato en funcionamiento por accidente.
17. Recargue el aparato únicamente con el cargador especificado por Tineco. Un cargador apto para un tipo de batería podría presentar un riesgo de incendio si se usa con otra batería.
18. Use los aparatos solo con las baterías Tineco especialmente indicadas para ellos. El uso de cualquier otro tipo de batería puede presentar riesgos de incendio y lesiones personales.
19. Si se hace un mal uso de la batería, el líquido de su interior podría salirse. Evite el contacto con ese líquido. Si hubiera un contacto accidental, lávese con agua abundante. Si el líquido entra en contacto con los ojos, solicite ayuda médica. El líquido que sale de la batería puede causar irritación o quemaduras.
20. No use la batería ni el aparato si estuvieran dañados o modificados. Las baterías dañadas o modificadas pueden presentar comportamientos impredecibles y causar un incendio, explosión o riesgo de lesiones personales.
21. No exponga la batería ni el aparato al fuego o al calor excesivo. Su exposición al fuego o a temperaturas superiores a 130 °C puede causar una explosión.
22. Siga todas las instrucciones de carga y no cargue la batería ni el aparato a temperaturas fuera del rango especificado en las instrucciones. Una carga incorrecta o a una temperatura fuera del rango especificado puede dañar la batería y aumentar el riesgo de que se produzca un incendio.
23. Las reparaciones deben ser realizadas por personal cualificado que utilice únicamente piezas de repuesto idénticas a las originales. Esto garantizará que la seguridad del producto se mantenga.
24. Cuando no esté usando la batería, manténgala alejada de objetos metálicos, tales como clips, monedas, llaves, clavos, tornillos y otros objetos metálicos pequeños que pudieran conectar un terminal con el otro. Cortocircuitar los terminales de la batería puede causar quemaduras o un incendio.
25. Este aparato contiene células de batería no reemplazables. No modifique ni trate de reparar el aparato ni la batería, a excepción de lo indicado en las instrucciones para su uso y cuidados.
26. No cargue ni guarde el aparato a la intemperie ni dentro de un vehículo. Cargue, guarde o use la batería únicamente en interiores secos donde la temperatura sea superior a 4 °C, pero inferior a 40 °C. El cargador solo es apto para usarse en interiores.
27. Apague siempre el aparato antes de conectar o desconectar la boquilla motorizada.
28. No utilice el aparato para recoger partículas ultrafinas, como cal, cemento, serrín, yeso en polvo o cenizas.
29. No utilice el aparato para recoger objetos afilados, como clavos metálicos, trozos de cristal, clips metálicos o alfileres.

30. No utilice el aparato para recoger sustancias químicas y materiales peligrosos, como disolventes, limpiadores de desagües, ácidos fuertes o álcali fuertes.
31. Deje de utilizar el aparato inmediatamente si se sobrecalienta, hace ruidos inusuales, produce olores inusuales, la succión es baja o gotea electricidad.
32. Apague el limpiador y desconéctelo de la toma de corriente para almacenarlo durante un tiempo prolongado.
33. Limpie siempre el depósito de agua sucia después de cada uso para evitar posibles obstrucciones que pudieran provocar una baja potencia de succión, sobrecalentamiento del motor o reducir la vida útil del aparato.
34. No lo exponga a la lluvia.
35. Después del uso, guarde el aparato adecuadamente en lugar seco en interiores.
36. No coloque ni sumerja el aparato en agua estancada ni intente limpiar zonas inundadas.
37. Se debe desconectar el enchufe de la toma antes de limpiar o realizar el mantenimiento del aparato.
38. Podría presentarse un peligro si el aparato pisa el cable eléctrico.
39. No utilice el aparato si la profundidad del agua es superior a 5 mm por encima de la superficie.
40. Utilice solo líquido/solución de limpieza Tineco para reducir el riesgo de incendio y descarga eléctrica debido a daños en los componentes internos: Solución de limpieza y antiolores de alfombras para usar con este aparato. Consulte la sección de líquido/solución de limpieza de este manual.
41. No utilice el aparato en un espacio cerrado lleno de vapores desprendidos por pintura con bases oleas, diluyente de pintura, ciertas sustancias antipolillas, polvo inflamable u otros vapores explosivos o tóxicos.
42. No almacene el limpiador con solución en un depósito de solución con agua limpia ni agua sucia en el depósito de agua sucia. Pueden formarse depósitos de minerales o moho, lo que afectaría al rendimiento de la lavadora de alfombras.

## Ámbito de empleo

1. Este limpiador focalizado se debe usar en alfombras, tapizado, interiores de coches y escaleras, como fibra/algodón/lino/lana de cachemira, etc.
2. Algunas alfombras tejidas a mano, de fibras naturales (incluida seda y lana) y de fibras suaves pueden soltar pelusa con el desgaste. Algunas aspiradoras y limpiadoras de alfombras pueden empeorar el desgaste de las alfombras. Si se limpia una alfombra tejida a mano, de fibras naturales o de fibras suaves, pruebe primero un área pequeña no visible de la alfombra pasando la lavadora de alfombras. Si no se crea pelusa ni se moja en exceso, siga limpiando. Evite mojar en exceso las alfombras tejidas a mano. Si tiene preguntas o dudas, consulte con el fabricante de su alfombra las recomendaciones de limpieza profunda.
3. Importante: Mantenga las patas de la limpiadora profunda perpendiculares respecto al borde de la alfombra con cada pasada de limpieza para evitar daños.
4. ¡Importante! Compruebe si la etiqueta del fabricante contiene instrucciones de limpieza especiales antes de limpiar alfombras. No se recomienda realizar una limpieza profunda de tapetes o alfombras antiguas delicadas de seda o lana sin etiqueta del fabricante.
5. Cuando limpie alfombras, colóquela sobre una superficie sellada para comprobar que

- no destiña en un área discreta. No se debe usar la lavadora en superficies no selladas.
6. No utilice en tapetes o alfombras si se recomienda la limpieza en seco.
  7. Con tapicería, compruebe el código de limpieza: utilice la lavadora de alfombras Tineco solo si la tela de la tapicería está marcada con una "W" (para limpieza "húmeda") o "S/W" (para limpieza "solvente/seca" o "húmeda"). No limpie los tejidos marcados solo como "S" (limpieza solo "solvente/seco"). Si la tapicería no tiene código, solicite ayuda a un profesional.
  8. Compruebe que no destiña: humedezca un paño absorbente con la solución. Frote suavemente un área pequeña y discreta de superficie con el paño humedecido. Espere diez minutos y compruebe si ha desteñado con una toallita de papel blanca o un paño. Si la superficie tiene más de un color, compruebe todos los colores.
  9. Mantenga el aparato alejado de fuentes de calor, como chimeneas o radiadores, para evitar la deformación de la carcasa.
  10. No utilice el aparato para recoger líquidos inflamables o combustibles, partículas ultrafinas, objetos afilados, materiales peligrosos, productos químicos o cualquier elemento que esté ardiendo o emita humo, tal como se ha descrito anteriormente.

## Acerca del líquido/solución de limpieza

1. Si accede al motor una cantidad importante de solución de limpieza, podría dañar el aparato. No sacuda la máquina con violencia.
2. Añada la solución como se indica en el apartado de Funcionamiento. Es recomendable utilizar la solución de limpieza suministrada.
3. Mantenga el aparato fuera del alcance de los niños. Evitar el contacto con los ojos y la piel y, en caso de suceder, enjuagar con agua abundante. Si la irritación persiste, solicite ayuda a un médico. Si se ingiere el producto, solicite ayuda médica.
4. No utilice el producto con una solución ácida o alcalina ni con sustancias nocivas para el medio ambiente.
5. El agua sucia y la solución deben eliminarse de acuerdo con la normativa medioambiental local.
6. **ADVERTENCIA:** Utilice únicamente SOLUCION DE LIMPIEZA Y ANTILORES DE ALFOMBRAS TINECO pensada para utilizar con el aparato a fin de reducir el riesgo de incendio y descarga eléctrica debido a daños de los componentes internos.

## Acerca del aparato

1. No modifique ni trate de reparar el aparato, a excepción de lo indicado en las instrucciones para su uso y limpieza.
2. Tenga mucho cuidado al limpiar escaleras.
3. Cargue el aparato con el adaptador Tineco. Tensión de entrada: 100-240 V CA. Las tensiones altas y bajas pueden dañar el adaptador, el aparato o incluso poner en peligro al usuario.
4. Instale siempre correctamente el depósito de agua sucia y el depósito de agua limpia antes del uso.
5. Evite que el aparato se moje para evitar el riesgo de incendio o lesiones por cortocircuito.
6. Para evitar que la activación accidental del aparato, colóquelo en la base de carga.

## Instrucciones de reciclado en conformidad con

# la ley de baterías



La batería recargable contiene materiales dañinos para el medio ambiente y, por tanto, debe retirarse del aparato antes de desecharlo. El aparato debe estar apagado para retirar la batería recargable. Solo personal profesional debe retirar la batería.

Las baterías y baterías recargables no deben desecharse con los residuos domésticos. Todos los usuarios deben entregar las baterías y baterías recargables, contengan sustancias dañinas o no, en puntos de recogida de su municipio/distrito o a un distribuidor para que puedan ser desechadas de manera respetuosa con el medio ambiente. Las baterías y baterías recargables deben devolverse únicamente descargadas.

Las baterías y baterías recargables están marcadas con el símbolo de la izquierda.

## Instrucciones de reciclado en conformidad con la normativa RAEE



Los residuos de aparatos eléctricos y electrónicos recargables no deben desecharse con los residuos domésticos. Todos los usuarios deben entregar los aparatos al final de su vida útil en puntos de recogida de su municipio/distrito o a un distribuidor para que puedan ser desechadas de manera adecuada y respetuosa con el medio ambiente.

La ilustración de la izquierda muestra el símbolo de la papelera con ruedas que indica que los residuos de aparatos eléctricos y electrónicos (RAEE) deben desecharse por separado.

## Para países de la UE:

Para consultar la información de la Declaración de conformidad de la UE, visite [www.tineco.com](http://www.tineco.com).

## Símbolos:

	Lea el manual de instrucciones
	Clase II
	Transformador con aislamiento de seguridad a prueba de cortocircuitos
	Fuente de alimentación conmutada
	Solo para uso en interiores
	Corriente directa
	Corriente alterna

# Especificaciones

Producto	SERIE CARPET ONE SPOT
Entrada CA	100-240 V
Tensión	21,6 V $\overline{=}$ 4000 mAh de iones de litio
Potencia nominal	170 W
Tiempo de funcionamiento	25 - 40 min
Tiempo de carga	5~6 h
Capacidad del DAL	1,6 l
Capacidad del DAS	0,8 l
Resistente al agua	IPX4
Bandas de frecuencia	2400~2483,5 MHz
Potencia máxima de salida	19 dBm

- Todos los datos e instrucciones técnicas de este manual se basan en resultados de pruebas de laboratorio de Tineco o de terceros designados. La empresa se reserva todos los derechos de explicaciones finales.

# Descripción general

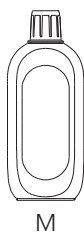
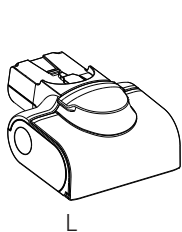
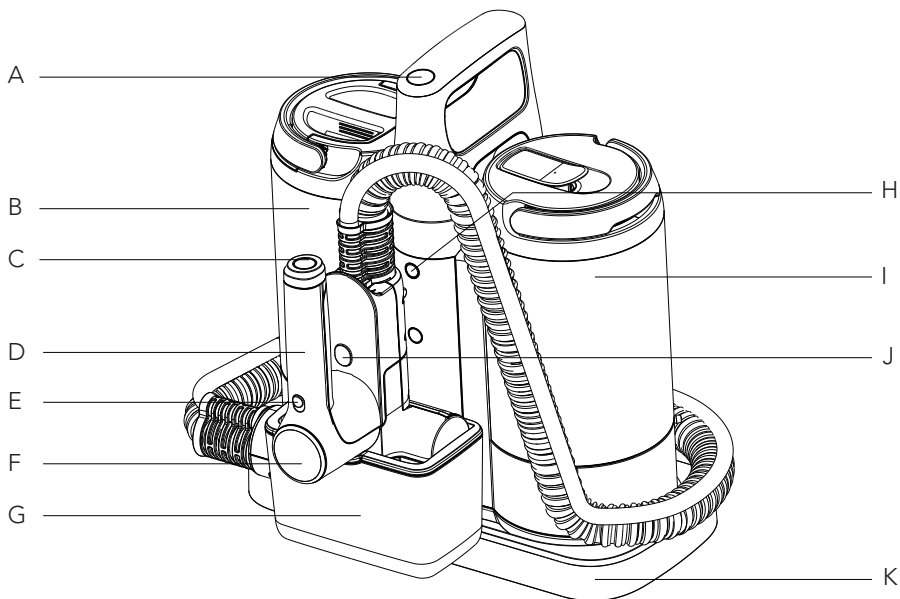

- A. Botón de encendido
- B. DAS (Depósito de agua sucia)
- C. Botón de autolimpieza
- D. Cepillo eléctrico
- E. Interruptor de modo Carpet/ Upholstery
- F. Pantalla del mango
- G. Caja de autolimpieza
- H. Botón de Wi-Fi/Silencio/ Cambio de idioma
- I. DAL (Depósito de agua limpia)
- J. Botón de liberación del cepillo eléctrico
- K. Base de carga
- L. Cabezal del cepillo eléctrico
- M. Solucion de limpieza y antiolores de alfombras
- N. Adaptador
- O. Fórmula para pretratamiento

# Pantalla digital

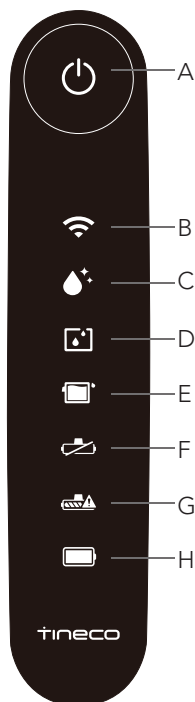

## Pantalla de la unidad principal

- A. Botón de encendido
- B. Wi-Fi
- C. Indicador de autolimpieza
- D. DAL vacío
- E. DAS lleno
- F. Cepillo eléctrico desinstalado
- G. Cepillo de rodillo enredado
- H. Estado de la batería

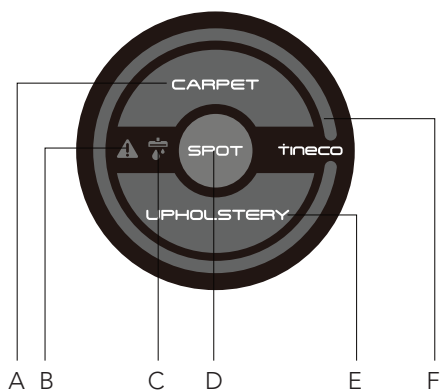

## Pantalla LED del mango

- A. Modo Carpet
- B. Indicador de fallos
- C. Rociado de agua
- D. Modo Spot
- E. Modo Upholstery
- F. Bucle de control de suciedad  
(De rojo a azul según se limpia la suciedad)

# Accesorios

## Nota:

Los accesorios pueden variar según el mercado. Si necesita más accesorios, visite [www.tineco.com](http://www.tineco.com) o [store.tineco.com](http://store.tineco.com).

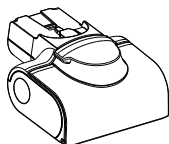

### Cepillo eléctrico

El modo SPOT/AUTO/SUCCIÓN se activará al usar este cepillo integrado con el motor para eliminar las manchas persistentes.



### Solución de limpieza y antiolores

Elimina la suciedad, mugre, grasa y manchas persistentes de la mayoría de tipos de alfombras. Utilice siempre la solución Tineco en el aparato.

Añada dos tapones de solución a cada depósito lleno de agua limpia.



### Herramienta de limpieza

Un cepillo completo para limpiar el DAS, la cámara del cepillo y la abertura.

La herramienta también tiene un extremo de cerdas para eliminar la suciedad y el barro del rodillo y del DAS.

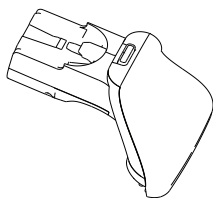

### Herramienta para suciedad profunda (accesorio opcional)

Frota y succiona las manchas persistentes de alfombras, tapizado e interiores de vehículos.



### Fórmula para pretratamiento

Una fórmula multiuso de tratamiento previo. Como quitamanchas, es ideal para una gran variedad de manchas, afloja las manchas y olores resistentes e incrustados y funciona perfectamente con Carpet One Series.



# Montaje

## Montaje/desmontaje

### Nota:

Para obtener información sobre el conjunto del cepillo y el depósito de agua, consulte los apartados de "Funcionamiento" y "Mantenimiento".

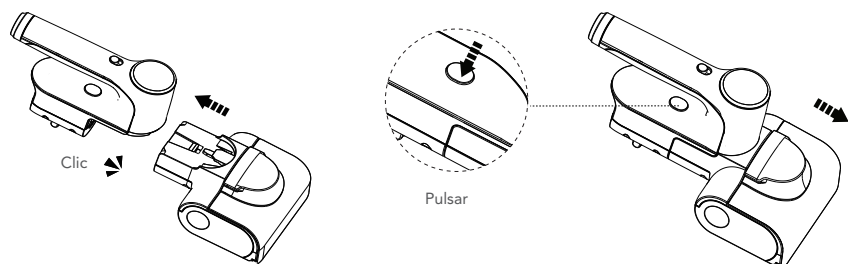

Instale el cepillo eléctrico. Cuando lo desmonte, presione el botón de liberación para retirar el cepillo eléctrico.

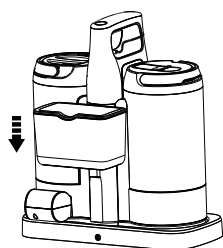

Instale la caja de autolimpieza y coloque el aparato en la base.

# Funcionamiento

## Preparación para el uso

Antes de utilizar el aparato por primera vez, cárguelo de 5-6 horas (consulte "Instrucciones de carga" para obtener más información).

Trate previamente puntos y áreas de mucho tráfico con soluciones de limpieza de pretratamiento Tineco para conseguir un mejor efecto de limpieza. Siga las instrucciones de la botella.

Si fuera necesario limpiar más, espere a que la tapicería se seque completamente antes de volver a usar la herramienta para lograr el mejor efecto de limpieza.

\* Basado en los resultados de las pruebas de laboratorio de Tineco. Temperatura de laboratorio: 4 °C-40 °C.

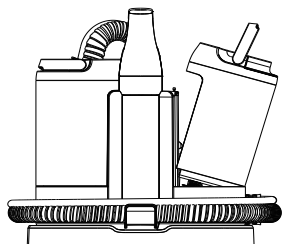

Retire el depósito de agua limpia.

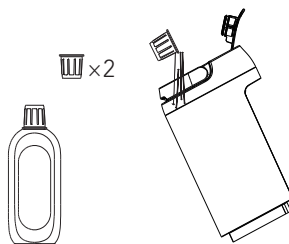

Abra la tapa del depósito y añada dos tapones de botella de la solución.

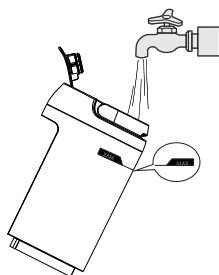

Llene el agua hasta la línea MAX y cierre bien la tapa.

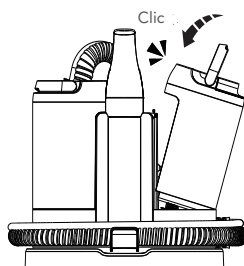

Vuelva a colocar el depósito de agua limpia en la base.

UPH Carpet

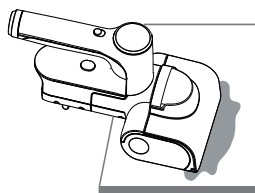

Utilice el cepillo eléctrico y apunte a la suciedad.

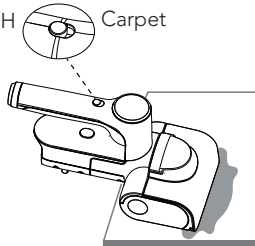

Seleccione el modo Carpet o Upholstery según las diferentes ocasiones.

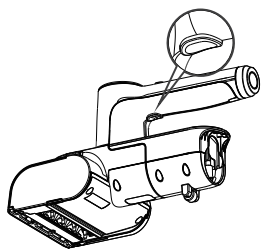

Pulse el botón de submodo bajo el mango para seleccionar el modo SPOT/AUTO/SUCCIÓN.

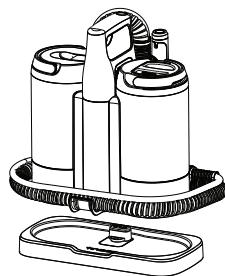

Coloque el cepillo eléctrico en la caja de autolimpieza y ponga la unidad principal en la base de carga después de limpiar.

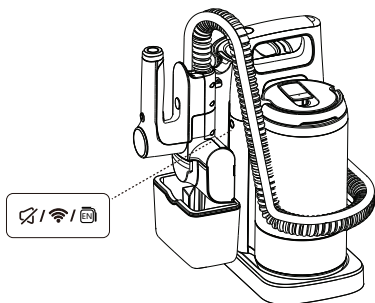

Silencio/Cambio de idioma

- Pulse brevemente el botón para activar/desactivar las indicaciones de voz.
- Pulse rápidamente el botón dos veces para cambiar el idioma. (Se añadirán más idiomas, consulte el producto real de momento.)
- Mantenga pulsado el botón durante 3 segundos para conectar/desconectar el Wi-Fi.

## Selección del modo de limpieza

### Modo Carpet



En el modo Carpet, el aparato rocía una gran cantidad de agua para limpiar las manchas y es perfecto para alfombras de pelo medio y corto.

### Modo Upholstery



El modo Upholstery puede tratar las manchas y suciedad de tapizado e interiores de vehículos.

## Submodo

### Modo SPOT (Carpet)

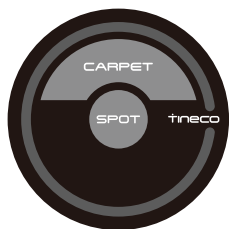

- El modo Spot es perfecto para la suciedad incrustada y persistente del tamaño de un puño.
- El aparato se detiene automáticamente cuando se elimina la suciedad para ofrecer una mejor experiencia de limpieza.
- Este modo no precisa engrasado ni rascado del codo.

### Modo AUTO (Carpet)



- El modo AUTO puede ajustar de manera inteligente el flujo de agua para una limpieza sencilla y eficaz.
- Si el bucle de control de suciedad es de color rojo, indica que se detecta más suciedad y, si es azul, se detecta menos suciedad.
- Este modo requiere movimiento de luz de delante a atrás para cubrir el área requerida.

### Modo SUCCIÓN (Carpet)



- En el modo SUCCIÓN, el aparato solo absorbe agua y ahorra el tiempo de secado.
- Este modo requiere movimiento de luz de delante a atrás para cubrir el área requerida.

### Nota:

Mantenga los objetos afilados alejados de la pantalla digital para evitar arañazos y rasguños.

## Tiempo de funcionamiento

- Aproximadamente 40 minutos.
- Los datos de tiempo de funcionamiento estimados se han obtenido en un laboratorio Tineco.

## Tiempo de carga

- Una carga completa tarda unas 5-6 horas.
- Los datos estimados se han obtenido en un laboratorio Tineco con temperaturas ambiente de entre 4 °C y 40 °C.

# Aplicación

Todas las funciones se pueden realizar con la aplicación Tineco. Descargue la aplicación Tineco de la App Store, Google Play o el sitio web oficial de Tineco.

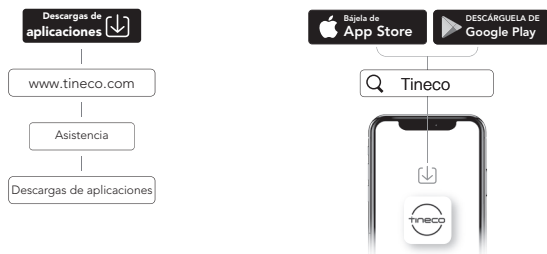









## Nota:

El ajuste predeterminado de las indicaciones de voz es inglés. Puede cambiar el idioma desde la aplicación o pulsar rápidamente dos veces el botón de cambio de idioma.

## Indicador

Durante el uso

-  Luz roja fija de la pantalla del mango: el sensor de suciedad está averiado o bloqueado.
-  Iluminado: el aparato necesita autolimpieza.
-  Iluminado: DAL vacío.
-  Iluminado: el depósito de agua sucia está lleno o no está instalado, o el canal está bloqueado.
-  Iluminado: el cepillo de rodillo tiene una obstrucción.
-  Iluminado: el cepillo eléctrico no está instalado.
-  Iluminado: la conexión Wi-Fi se ha realizado correctamente.
-  Parpadea: la Wi-Fi se está conectando.
-  Apagado: el WiFi no está conectado. Conéctese a la red.

Durante la carga

-  El indicador de la batería parpadea.

Completamente cargado

-  En 5 minutos: el indicador de batería está iluminado.  
Después de 5 minutos: el indicador de batería está apagado.

## Indicación de voz (el contenido puede variar, el modelo real prevalecerá)

Estado	Recordatorio
Batería baja	Batería baja
Actualizar el firmware	Firmware actualizado
Restaurar los ajustes de fábrica	Restableces el ajuste de fábrica
Cambia al modo Carpet-Spot	Modo Spot (Carpet)
Cambia al modo Carpet-Auto	Modo Auto (Carpet)
Cambia al modo Carpet-Succión	Modo Succión (Carpet)
Cambia al modo Upholstery-Spot	Modo Spot (Upholstery)
Cambia al modo Upholstery-Auto	Modo Auto (Upholstery)
Cambia al modo Upholstery-Succión	Modo Succión (Upholstery)
Conecte el aparato al cargador e inicie la autolimpieza	Comience la autolimpieza
Autolimpieza finalizada	Autolimpieza completado, limpie el depósito de agua sucia y el canal inferior
Apagando	Apagando
Carga del aparato	Cargando
El aparato no está vertical	El aparato no está vertical. Vuelva a colocar el aparato en la base de carga
Pause la autolimpieza	Pause la autolimpieza
Detección automática	Detección automática
Limpieza a fondo	Limpieza a fondo
Acceda al modo de espera	Modo de espera
Pausar el rociado de agua	Rociado de agua pausado
Autolimpieza detenida	Limpieza focalizada completada, aparato en modo de espera
Comprobando limpieza	Comprobación de limpieza en proceso
Coloque el aparato en la base después de la limpieza	Active la función de autolimpieza para garantizar una limpieza eficaz
Se debe limpiar el depósito de agua sucia	Limpie el depósito de agua sucia para prevenir la aparición de olores no deseados
Indicaciones de voz activadas	Indicaciones de voz activadas
Indicaciones de voz apagadas	Indicaciones de voz apagadas

# Mantenimiento

## Nota:

- Para un rendimiento óptimo y evitar olores, limpie y seque siempre el DAS, el cepillo eléctrico y la cubierta del cepillo eléctrico completamente después de cada uso.
- Asegúrese de que todas las piezas están colocadas correctamente, ya que de lo contrario es posible que el aparato no funcione correctamente.
- Después del mantenimiento, coloque el aparato en la base de carga y en posición vertical. No exponga el aparato a la luz solar directa y guárdelo en un lugar seco y cerrado.

## Autolimpieza del cepillo eléctrico

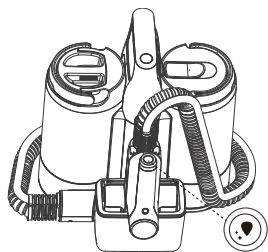

Coloque el cepillo eléctrico en la caja de autolimpieza y pulse el botón  del mango e inicie el ciclo de autolimpieza.

## Nota:

- Antes del ciclo de autolimpieza, limpie el depósito de agua sucia y asegúrese de que el nivel de agua del depósito de agua limpia supera el 20 %.

## Depósito de agua sucia

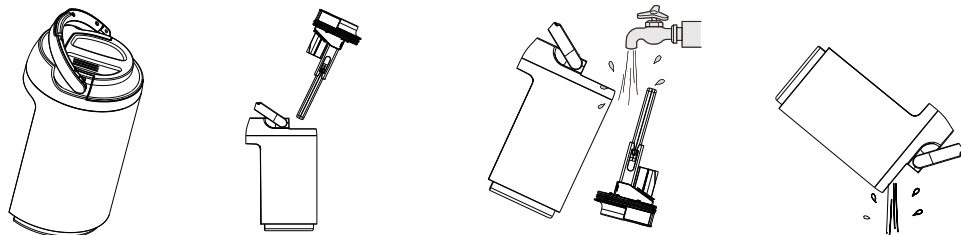

- Cuando el agua sucia llega a la línea de nivel máximo, el aparato deja de funcionar, muestra un recordatorio en la pantalla y reproduce un aviso de voz.
- Tire hacia arriba de la tapa del depósito para vaciar el DAS. Enjuague el interior del DAS y la tapa y vuelva a colocarlos en el aparato.

## Cepillo eléctrico

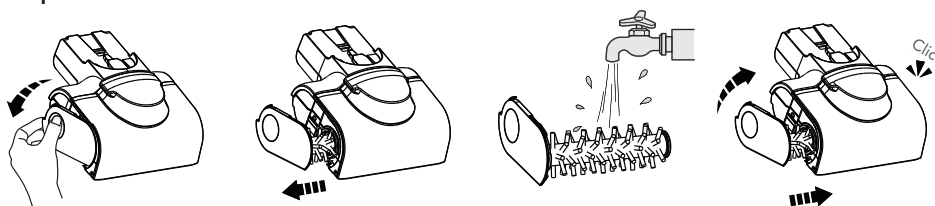

- Presione la cubierta del rodillo final hacia abajo.
- Retire el cepillo de rodillo.
- Elimine los restos enrollados alrededor del rodillo y enjuague con agua.
- Vuelva a insertar completamente el cepillo de rodillo inclinado y presione hacia arriba hasta que quede encajado de forma segura.

## Cubierta del cepillo eléctrico

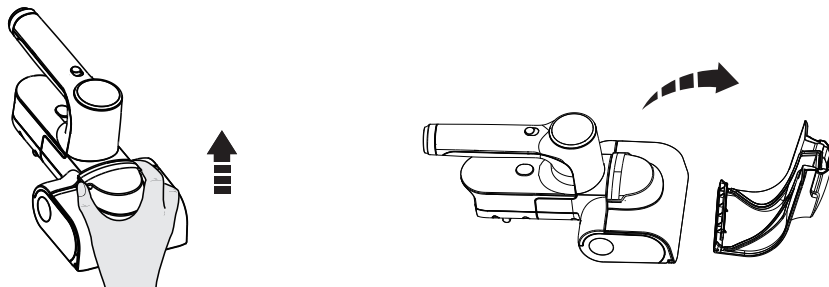

Sostenga el lado superior de la tapa y estire hacia fuera para retirarla.

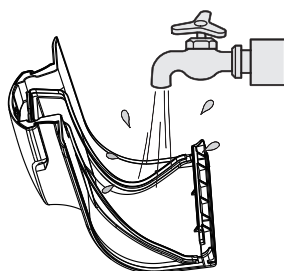

Enjuáguela con agua.

## Canal de escombros

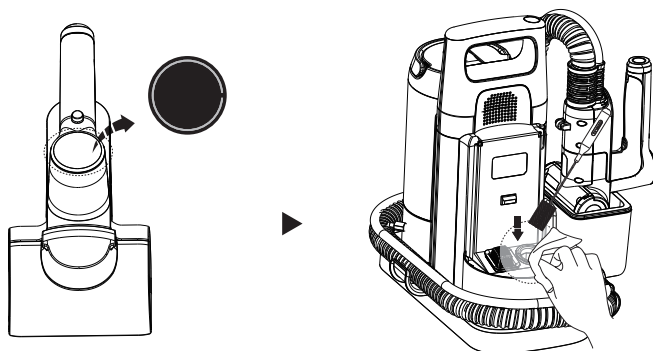

Cuando el bucle LED se mantiene iluminado en rojo, retire el depósito de agua sucia, limpie el sensor de suciedad con un paño húmedo o una herramienta de limpieza.



## Filtro de algodón

Limpie periódicamente el filtro de algodón. En caso de que no rocíe suficiente agua o no salga agua.

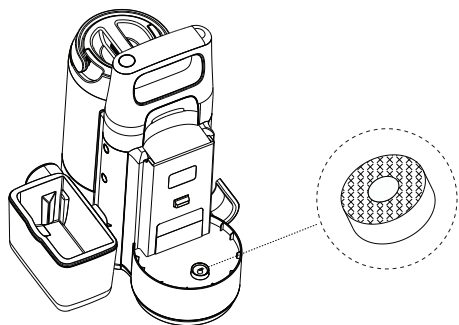

Retire el filtro bajo el DAL.

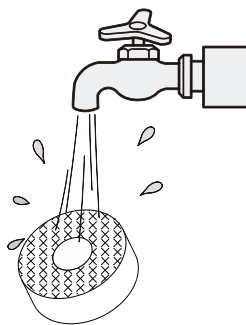

Enjuague el filtro y vuelva a colocarlo.

## Instrucciones de carga

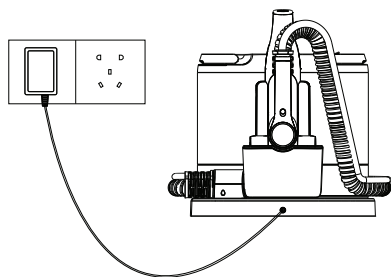









- Para cargar el aparato, colóquelo en la base de carga, conecte el cable de carga externo a la base de carga y enchúfelo a la toma de corriente.
- Para evitar tropiezos, durante la carga, coloque el aparato en la base de carga cerca de una pared.

### Advertencia:

- Cargue el aparato únicamente con el adaptador suministrado por Tineco.
- Si el aparato va a estar mucho tiempo sin ser utilizado, cárguelo una vez cada 3 meses para un rendimiento óptimo. La carga completa puede tardar 5-6 horas (media hora por encima o por debajo).
- Guarde el aparato en un lugar seco y en interiores. No exponga el aparato a la luz directa del sol ni a temperaturas por debajo de cero grados. Rango de temperaturas recomendado: 4 °C-40 °C.

# Resolución de problemas

Problema	Posible causa	Solución
El aparato no se enciende	<ol style="list-style-type: none"> <li>1. No tiene suministro eléctrico</li> <li>2. Protección automática para sobrecalentamiento</li> </ol>	<ol style="list-style-type: none"> <li>1. Cargue el aparato</li> <li>2. Vuélvalo a encender una vez frío</li> </ol>
El indicador de fallos de la pantalla del mango está encendido 	<ol style="list-style-type: none"> <li>1. El cepillo de rodillo no está instalado o está enredado</li> <li>2. DAL vacío</li> <li>3. DAS lleno</li> <li>4. Autolimpieza necesaria</li> </ol>	Consulte la pantalla de la unidad principal para ver los motivos detallados
Indicador de cepillo eléctrico desinstalado encendido  Aviso de voz: Instale el cepillo eléctrico y vuelva a intentarlo	El cepillo eléctrico no está instalado	Instale correctamente el cepillo eléctrico
El indicador del cepillo de rodillo atascado está encendido  Aviso de voz: El cepillo de rodillo enredado, limpie el rodillo de cepillo	El cepillo de rodillo está obstruido	Retire las obstrucciones
El indicador del Wi-Fi está apagado 	La red Wi-Fi no está conectada	Siga las indicaciones de la aplicación para conectarse a la red Wi-Fi
El indicador de DAL vacío está encendido  Aviso de voz: El depósito de agua limpia no tiene agua, añádala	DAL vacío	Rellenar DAL
El indicador del DAS lleno está iluminado  Aviso de voz: Compruebe el depósito de agua sucia	El agua sucia del DAS ha alcanzado la línea MAX	Vacíe el agua sucia y vuelva a colocar el DAS
Todas las luces están apagadas	Sobrecalentamiento o funcionamiento incorrecto de la batería	Enfríe el aparato y vuelva a encenderlo
Indicador de la batería en rojo 	Batería baja	Cargue el aparato o reinícielo
El bucle de LED se ilumina en rojo 	Sensor de suciedad averiado o bloqueado	Elimine los bloqueos y limpie el canal de residuos bajo el DAS o reinicie
El botón de autolimpieza no funciona	La autolimpieza solo funciona cuando se está cargando	Coloque el aparato en la base de carga y conéctela al cargador

<p>El aparato se apaga automáticamente</p> <p>🔊 Aviso de voz: El aparato no está vertical. Compruebe el aparato y reinicielo</p>	<p>El aparato no está vertical se detecta</p>	<p>Coloque el aparato en vertical o devuélvalo a la base de carga</p>
--	---	---

**Nota:**

Si la guía de resolución de problemas no incluye una solución, visite nuestro sitio web [www.tineco.com](http://www.tineco.com) para recibir más ayuda.

# Garantía

## GARANTÍA LIMITADA DE 2 AÑOS

- Solo se aplica a las compras realizadas a minoristas autorizados de Tineco.
- Está sujeta al cumplimiento de los requisitos descritos en este manual de instrucciones y otras condiciones descritas a continuación.
- Esta garantía se rige e interpreta según las leyes del país en el que se realizó la compra. Ofrecemos una garantía de 2 años o un periodo de garantía según lo estipulado por la ley local aplicable, el que sea más largo.

### ¿CUÁL ES LA COBERTURA?

- El aparato Tineco tiene una garantía de 2 años contra defectos originales en materiales y mano de obra, cuando se usa para fines domésticos privados de acuerdo con el manual de instrucciones de Tineco. Los accesorios motorizados comprados por separado tienen una garantía de 1 año.
- Esta garantía proporciona, sin coste adicional, toda la mano de obra y las piezas necesarias para garantizar que el aparato se encuentre en buenas condiciones de funcionamiento durante el período de garantía.
- Esta garantía solo será válida si el aparato se utiliza en el país donde se vendió.

### ¿QUÉ QUEDA FUERA DE LA COBERTURA?

Tineco no será responsable de los costes, daños o reparaciones incurridos como resultado de:

- Aparatos adquiridos en un distribuidor no autorizado.
- Mala manipulación o manipulación descuidada, mal uso, abuso o falta de mantenimiento, así como usos no conformes con el manual de instrucciones de Tineco.
- Uso del aparato para otros fines que no sean fines domésticos normales, por ejemplo, para fines comerciales o de alquiler.
- Uso de piezas no conformes con el manual de instrucciones de Tineco.
- Uso de piezas y accesorios distintos a los producidos o recomendados por Tineco.
- Factores externos no relacionados con la calidad y el uso del producto, como el clima, modificaciones, accidentes, apagones, picos de tensión o causas naturales.



- Reparaciones o alteraciones realizadas por personas o agentes no autorizados.
- No realizar la retirada de obstrucciones y otros materiales peligrosos del aparato.
- Desgaste normal, incluidas las piezas de desgaste normal, como el recipiente transparente, la correa, el filtro, el filtro HEPA, la barra de cepillo y el cable de alimentación (o por daños o abusos externos identificados), daños en las alfombras o en el suelo por uso indebido o no conforme con las instrucciones del fabricante.

## LIMITACIONES DE GARANTÍA

- Cualquier garantía implícita relacionada con el aparato, incluidas, entre otras, la garantía de comerciabilidad o la garantía de adecuación para un propósito particular, se limita a la duración de esta garantía.
- La cobertura de la garantía se aplica únicamente al propietario original y a la batería original; no es transferible.
- Esta garantía limitada le otorga derechos legales específicos. También puede tener otros derechos que varían según la región.
- Es posible que las garantías del fabricante no se apliquen en todos los casos, dependiendo de factores como el uso del producto, el lugar donde se compró el producto o a quién se compró. Revise la garantía cuidadosamente y contacte con el fabricante si tiene alguna pregunta.

## GARANTÍA Y SERVICIO

**Registro:** Le recomendamos encarecidamente que registre el aparato en el sitio web oficial de Tineco ([www.tineco.com](http://www.tineco.com)) y disfrute de beneficios exclusivos. Para registrarlo, introduzca todo el número de serie (retire el depósito de agua limpia para encontrar el número de serie).

No registrar el aparato no implica pérdida de derechos de garantía.

**Cómo hacer una reclamación:** Conserve el recibo de compra. Para realizar una reclamación bajo su garantía limitada, debe enviar el número de serie y el recibo original de compra con la fecha de compra y el número de pedido.

Todo trabajo será responsabilidad de Tineco o de algún agente autorizado.

Cualquier pieza defectuosa reemplazada pasará a ser propiedad de Tineco.

El servicio bajo esta garantía no extenderá el período de esta garantía.

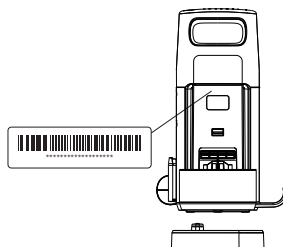

Visite la página web de Tineco  
**[www.tineco.com](http://www.tineco.com)**  
 para recibir ayuda experta.

# SOMMAIRE

Consignes de sécurité importantes .....	68
Spécifications .....	73
Présentation .....	74
Assemblage .....	77
Fonctionnement .....	78
Entretien .....	83
Guide de dépannage .....	86
Garantie .....	87

**TINECO EST LÀ POUR VOUS AIDER.**

Nous vous répondrons dans 1 jour ouvrable.



[www.tineco.com](http://www.tineco.com)

# Consignes de sécurité importantes

## CONSERVEZ CES INSTRUCTIONS

### Usage domestique exclusivement.

Lorsque vous utilisez un appareil électrique, veuillez respecter les précautions de sécurité élémentaires, notamment celles indiquées ci-dessous :

LISEZ TOUTES LES INSTRUCTIONS AVANT L'UTILISATION (DE CET APPAREIL). Le non-respect des consignes de sécurité et des instructions peut provoquer une décharge électrique, un incendie et/ou des blessures graves.

## AVERTISSEMENT

– Afin de réduire le risque d'incendie, de décharge électrique ou de blessures corporelles :

1. Cet appareil peut être utilisé par des enfants à partir de 8 ans et par des personnes dont les capacités physiques, sensorielles ou mentales sont réduites, ou des personnes dénuées d'expérience ou de connaissance, si elles ont pu bénéficier, par l'intermédiaire d'une personne responsable de leur sécurité, d'une surveillance ou d'instructions préalables concernant l'utilisation de l'appareil. Les enfants ne doivent pas jouer avec cet appareil. Le nettoyage et l'entretien ne doivent pas être effectués par des enfants sans surveillance.
2. Cet appareil n'est pas destiné à être utilisé par des personnes (y compris les enfants) ayant des capacités physiques, sensorielles ou mentales limitées, ou manquant d'expérience et/ou de connaissances, sauf si elles sont surveillées ou ont reçu des instructions.
3. Ne l'immergez pas. Pour réduire le risque d'électrocution – Utilisez uniquement sur un tapis et un ameublement humidifié par un processus de nettoyage.
4. Cet appareil ne doit pas servir de jouet. Une attention particulière est nécessaire lorsque l'aspirateur est utilisé près d'enfants, d'animaux domestiques ou de plantes.
5. Pour réduire le risque d'incendie et d'électrocution – Utilisez uniquement des produits de nettoyage Tineco destinés à être utilisés avec cette machine.
6. Utilisez l'appareil uniquement de la manière décrite dans ce manuel. Utilisez exclusivement les accessoires recommandés par le constructeur.
7. Ne manipulez pas le chargeur, y compris la prise et/ou les bornes du chargeur, les mains mouillées.
8. N'utilisez pas l'appareil si son câble d'alimentation ou sa prise est endommagé. Si l'appareil est tombé, est endommagé, a été laissé à l'extérieur ou en contact avec de l'eau ou ne fonctionne pas correctement, retournez-le à un centre d'entretien.
9. N'insérez aucun objet dans les ouvertures. N'utilisez pas l'appareil si l'une des ouvertures est obstruée. Veillez à éviter l'accumulation dans les ouvertures de tout ce qui pourrait diminuer le flux d'air (poussières, peluches, poils, etc.).
10. Gardez les cheveux, les vêtements amples, les doigts et autres parties du corps éloignés des ouvertures et des pièces en mouvement.
11. Soyez particulièrement vigilant(e) en passant l'aspirateur dans les escaliers.
12. N'utilisez pas cet appareil pour aspirer des liquides combustibles ou inflammables, comme de l'essence, et ne passez pas l'aspirateur dans une pièce où se trouvent de tels liquides.

13. Ne passez en aucun cas l'aspirateur sur des objets brûlants ou incandescents, comme des cigarettes, des allumettes ou des cendres chaudes.
14. Pour réduire le risque d'électrocution, installez toujours le flotteur avant toute opération de ramassage humide.
15. Évitez la mise en marche accidentelle. Vérifiez que l'interrupteur marche/arrêt est en position d'arrêt avant de saisir l'appareil ou de le porter. Transporter l'appareil avec un doigt sur l'interrupteur ou le brancher sur une alimentation électrique alors que son interrupteur est en position de marche favorise les accidents.
16. Éteignez toujours l'appareil avant d'effectuer un réglage, de changer un accessoire ou de ranger l'appareil. Ces mesures de sécurité permettent de réduire les risques de démarrage accidentel de l'appareil.
17. Rechargez uniquement l'appareil avec le chargeur spécifié par Tineco. Un chargeur adapté à un seul type de batterie peut présenter un risque d'incendie s'il est utilisé avec une batterie différente.
18. Utilisez cet appareil uniquement avec des batteries Tineco spécialement conçues pour cet usage. L'utilisation de toute autre batterie peut créer un risque de blessures et d'incendie.
19. Si la batterie est soumise à des conditions abusives, du liquide peut s'en échapper. Évitez tout contact avec ce liquide. En cas de contact accidentel, rincez à grande eau. Si du liquide entre en contact avec les yeux, consultez un médecin. Le liquide qui s'échappe de la batterie peut provoquer des irritations ou des brûlures.
20. N'utilisez pas l'appareil si la batterie ou l'appareil lui-même est endommagé ou modifié. Les batteries modifiées ou endommagées peuvent produire un fonctionnement imprévisible pouvant provoquer un incendie, une explosion ou un risque de blessure.
21. N'exposez pas la batterie ou l'appareil à des flammes ou à une température excessive. L'exposition au feu ou à des températures supérieures à 130 °C peut provoquer une explosion.
22. Respectez toutes les instructions de recharge. Ne rechargez pas la batterie ou l'appareil quand la température ambiante est hors de la plage spécifiée dans les instructions. Une recharge incorrecte ou recharger une batterie sous des températures hors de la plage spécifiée peut endommager la batterie et accroître le risque d'incendie.
23. Faites réparer votre appareil par un réparateur qualifié qui ne devra utiliser que des pièces de rechange identiques. Cela garantira une utilisation sûre de l'appareil.
24. Lorsque la batterie n'est pas utilisée, elle doit être rangée loin de tout objet métallique, tel que trombone, pièce de monnaie, clef, clou, vis et tout autre petit objet métallique qui risquerait de mettre en contact ses bornes. Court-circuiter les bornes de la batterie peut provoquer des brûlures ou un incendie.
25. Cet appareil contient des éléments de batterie non remplaçables. Ne modifiez pas et n'essayez pas de réparer l'appareil ou la batterie sans suivre les instructions d'utilisation et d'entretien.
26. Ne chargez et ne rangez pas l'appareil en plein air ou à l'intérieur d'une voiture. Chargez, stockez ou utilisez la batterie uniquement dans une zone intérieure sèche où la température est supérieure à 4 °C, mais inférieure à 40 °C. Le chargeur est conçu exclusivement pour une utilisation en intérieur.
27. Éteignez toujours cet appareil avant de brancher ou de débrancher l'embout motorisé.

28. N'utilisez pas l'appareil pour ramasser des particules ultra-fines telles que la chaux, le ciment, la sciure de bois, la poudre de gypse ou les cendres.
29. N'utilisez pas l'appareil pour ramasser des objets pointus, tels que des clous métalliques, des morceaux de verre, des trombones métalliques ou des épingles.
30. N'utilisez pas l'appareil pour ramasser des matières dangereuses et des produits chimiques, tels que des solvants, des produits de nettoyage pour vidange, des acides forts ou des alcalis puissants.
31. Cessez immédiatement d'utiliser l'appareil en cas de surchauffe, de bruits inhabituels, de mauvaises odeurs, de faible aspiration ou de fuite d'électricité.
32. Éteignez le nettoyeur et débranchez-le de la prise électrique avant de le ranger pour une longue période.
33. Nettoyez toujours le réservoir d'eau sale après chaque utilisation afin d'éviter tout blocage, ce qui peut entraîner une faible puissance d'aspiration, une surchauffe du moteur et une réduction de la durée de vie de l'appareil.
34. Ne l'exposez pas à la pluie.
35. Après utilisation, rangez l'appareil en intérieur, à l'abri de l'humidité.
36. Ne posez pas et ne plongez pas l'appareil dans de l'eau stagnante et n'essayez pas de nettoyer les zones inondées.
37. La fiche doit être retirée de la prise avant tout nettoyage ou entretien de l'appareil.
38. Un accident peut se produire si l'appareil passe sur le cordon d'alimentation.
39. N'utilisez pas l'appareil si la surface à nettoyer est couverte par plus de 5 mm d'eau.
40. Pour réduire le risque d'incendie et d'électrocution dû à des composants internes endommagés, utilisez uniquement le liquide/la solution de nettoyage Tineco : Solution de désodorisation et de nettoyage de tapis destinée à être utilisée avec cet appareil. Voir la section Liquide/Solution de nettoyage de ce manuel.
41. N'utilisez pas l'appareil dans un espace clos rempli de vapeurs dégagées par une peinture à base d'huile, un diluant pour peinture, certaines substances antimites, des poussières inflammables ou d'autres vapeurs explosives ou toxiques.
42. Ne rangez pas la laveuse avec la solution du réservoir de solution d'eau propre ou avec l'eau sale du réservoir d'eau sale. Des dépôts minéraux et des moisissures peuvent se former et affecter les performances de votre laveuse de tapis.

## Applications

1. Ce nettoyant pour taches doit être utilisé sur les tapis, les ameublements, l'intérieur de la voiture et les escaliers, faits avec des fibres de /coton/lin/agneau/cachemire, etc.
2. Certaines moquettes berbères, en fibres naturelles (y compris la soie et la laine) et en fibres souples peuvent s'effiloche avec l'usure. Certains aspirateurs et laveuses de moquette peuvent aggraver cette usure. Si vous nettoyez une moquette berbère, en fibres naturelles ou en fibres souples, testez d'abord une petite zone cachée de la moquette en passant la laveuse sur celle-ci. S'il n'y a pas de peluchage ou d'excès d'humidité, continuez le nettoyage. Évitez de trop mouiller les moquettes berbères. Si vous avez des questions ou des inquiétudes, consultez le fabricant de votre moquette pour connaître les recommandations de nettoyage en profondeur.
3. Important : Gardez le pied de la laveuse en profondeur perpendiculaire au bord du tapis à chaque passage pour éviter de l'endommager.
4. Important ! Avant de nettoyer un tapis, veuillez consulter l'étiquette du fabricant pour



connaître les instructions de nettoyage spécifiques. Nous ne recommandons pas le nettoyage en profondeur des tapis délicats, en soie, en laine, anciens ou de grande surface sans étiquette du fabricant.

5. Lorsque vous nettoyez un tapis, placez-le sur une surface étanche pour tester la solidité des couleurs dans une zone peu visible. Votre laveuse ne doit pas être utilisée sur des surfaces non étanches.
6. Ne l'utilisez pas sur les tapis ou les moquettes lorsque le nettoyage à sec est recommandé.
7. Pour les tissus d'ameublement, vérifiez le code de nettoyage. N'utilisez votre laveuse de moquette Tineco que si le tissu d'ameublement est marqué d'un « W » (« wet », pour le nettoyage à l'eau) ou « S/W » (« solvent/dry » pour le nettoyage avec un solvant/à sec ou « wet » pour le nettoyage à l'eau). Ne nettoyez pas les tissus portant le marquage « S » (« solvent/dry » pour le nettoyage avec un solvant/à sec). Si votre tissu d'ameublement ne comporte pas de code, demandez l'aide d'un professionnel.
8. Test de la résistance des couleurs - mouillez un chiffon absorbant blanc avec la solution. Dans une petite zone cachée, frottez doucement la surface avec le chiffon humide. Attendez dix minutes et vérifiez si la couleur a été enlevée ou si elle a déteint sur la serviette en papier ou le tissu blanc. Si la surface comporte plus d'une couleur, vérifiez toutes les couleurs.
9. Tenez votre appareil à l'écart des sources de chaleur, telles que la cheminée ou le chauffage, afin d'éviter toute déformation du boîtier.
10. N'utilisez pas l'appareil pour ramasser des liquides inflammables ou combustibles, des particules ultra-fines, des objets pointus, des matières dangereuses, des produits chimiques ou tout autre produit brûlant ou fumant, comme décrit ci-dessus.

## À propos du liquide/de la solution de nettoyage

1. Une grande quantité de solution de nettoyage pénétrant dans le moteur peut endommager l'appareil. Ne secouez pas la machine violemment.
2. Ajoutez la solution comme indiqué dans la section Fonctionnement. Nous vous recommandons d'utiliser la solution de nettoyage fournie.
3. Tenir hors de portée des enfants. Éviter le contact avec les yeux et la peau, sinon rincer abondamment à l'eau. Consulter un médecin si l'irritation persiste. En cas d'ingestion du produit, consulter immédiatement un médecin.
4. N'utilisez pas le produit avec une solution acide, alcaline ou toute substance nocive pour l'environnement.
5. La mise au rebut de l'eau sale et de la solution doit être conforme aux réglementations environnementales locales.
6. **AVERTISSEMENT** : Pour réduire le risque d'incendie et d'électrocution résultant dû à des composants internes endommagés, utilisez uniquement UNE SOLUTION DE NETTOYAGE ET DE DÉSODORISATION DE TAPIS TINECO destinée à être utilisée avec l'appareil.

## À propos de l'appareil

1. Ne modifiez pas et n'essayez pas de réparer l'appareil sauf comme indiqué dans les instructions de fonctionnement et de nettoyage.
2. Soyez particulièrement vigilant(e) en passant l'aspirateur dans les escaliers.

3. Chargez l'appareil avec l'adaptateur Tineco. Tension d'entrée : 100 - 240 V c.a. Les tensions élevées et basses peuvent endommager l'adaptateur, l'appareil ou même entraîner un danger pour l'utilisateur.
4. Installez toujours correctement le réservoir d'eau sale et le réservoir d'eau propre avant l'utilisation.
5. Veillez à ne pas mouiller l'appareil afin d'éviter tout risque d'incendie ou de blessure causé par un court-circuit.
6. Pour éviter tout risque de trébuchement, veuillez ranger l'appareil sur la base de recharge.

## Instructions de recyclage conformément à la loi sur les piles et les batteries



Les piles rechargeables contiennent des matériaux nuisibles à l'environnement. Elles doivent donc être retirées de l'appareil avant l'élimination de celui-ci. Il faut éteindre l'appareil avant de retirer les piles rechargeables. Seul un personnel professionnel doit retirer la batterie.

Les batteries et les piles rechargeables ne doivent pas être jetées avec les ordures ménagères ! Tout consommateur est tenu de remettre toutes les batteries et piles rechargeables, qu'elles contiennent ou non des substances nocives, à un point de collecte dans sa municipalité/son district ou chez un détaillant, afin qu'elles puissent être éliminées d'une manière respectueuse de l'environnement. Les piles et les batteries rechargeables ne doivent être retournées que lorsqu'elles sont déchargées.

Les piles et batteries rechargeables comportent le symbole figurant à gauche.

## Instructions de recyclage selon la DEEE









Les déchets d'équipements électriques et électroniques ne doivent pas être éliminés avec les ordures ménagères ! Tout consommateur est tenu de remettre tous les appareils à la fin de leur durée de vie utile à un point de collecte dans sa municipalité/son district ou chez un détaillant afin qu'ils puissent être éliminés de manière appropriée et respectueuse de l'environnement.

L'illustration de gauche montre le symbole de la trémie indiquant la collecte séparée des déchets d'équipements électriques et électroniques (DEEE).

## Pour les pays de l'UE uniquement :

Pour plus d'informations sur la déclaration de conformité UE, veuillez visiter [www.tineco.com](http://www.tineco.com).

## Symboles :

	Lire le manuel d'instructions
	Classe II
	Transformateur isolant de sécurité résistant aux courts-circuits
	Alimentation à découpage
	Cet appareil est conçu pour un usage en intérieur uniquement
	Courant continu
	Courant alternatif

## Spécifications

Produit	SÉRIE CARPET ONE SPOT
Entrée CA	100-240 V
Tension	21,6 V $\equiv$ 4 000 mAh Lion
Puissance d'alimentation	170 W
Autonomie	25 - 40 minutes
Durée de la recharge	5 à 6 heures
Capacité du REP	1,6 L
Capacité du RES	0,8 L
Étanchéité	IPX4
Bandes de fréquences	2400 à 2483,5 MHz
Puissance de sortie maximum	19 dBm

- Toutes les données et instructions techniques de ce manuel sont basées sur les résultats des tests effectués en laboratoire par Tineco ou des tiers désignés. La société se réserve tous les droits pour les explications finales.

# Présentation

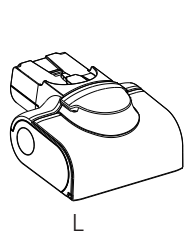
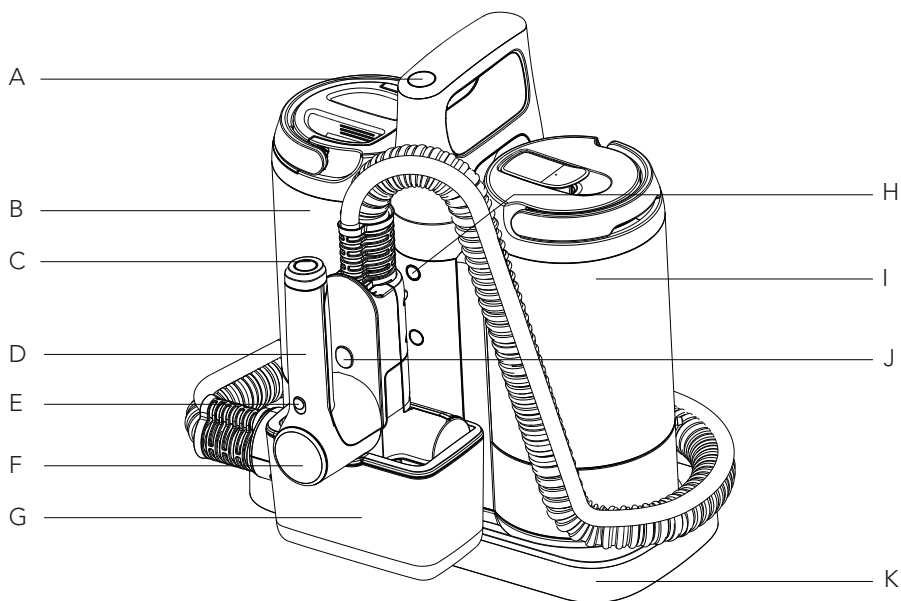

L

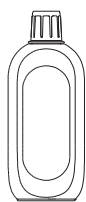

M



N



O

- A. Bouton d'alimentation
- B. RES (Réservoir d'eau sale)
- C. Bouton de nettoyage automatique
- D. Brosse électrique
- E. Sélecteur de mode Carpet/Upholstery
- F. Affichage de la poignée
- G. Boîtier de nettoyage automatique
- H. Bouton de Wi-Fi/Couper le son/  
Sélection de langue
- I. REP (Réservoir d'eau propre)
- J. Bouton de libération de la brosse électrique
- K. Base de recharge
- L. Tête de la brosse électrique
- M. Solution de nettoyage et de désodorisation de tapis
- N. Adaptateur
- O. Formule de prétraitement

# Affichage numérique

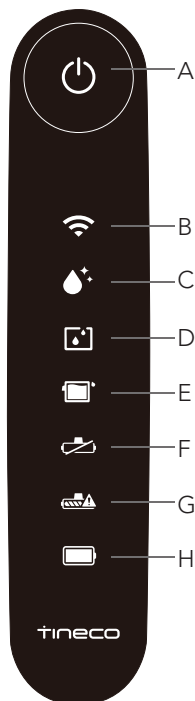

## Affichage de l'unité principale

- A. Bouton d'alimentation
- B. Wi-Fi
- C. Voyant de nettoyage automatique
- D. REP vide
- E. RES plein
- F. Brosse électrique non installée
- G. Rouleau brosse emmêlé
- H. Niveau de charge de la batterie

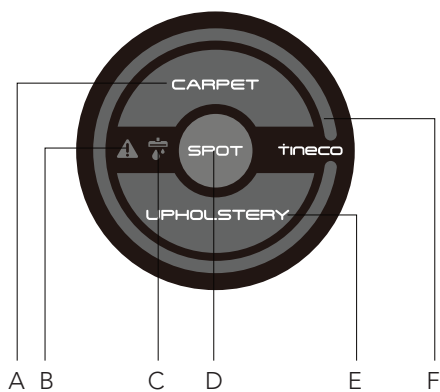

## Affichage LED de la poignée

- A. Mode Carpet
- B. Voyant de panne
- C. Pulvérisation d'eau
- D. Mode Spot
- E. Mode Upholstery
- F. Boucle de surveillance des tâches (Rouge à bleu pendant l'élimination de la tâche)

# Accessoires

## Remarque :

Les accessoires peuvent varier selon les marchés. Si vous avez besoin de plus d'accessoires, veuillez aller sur le site [www.tineco.com](http://www.tineco.com) ou [store.tineco.com](http://store.tineco.com).

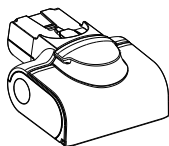

### Brosse électrique

Le mode SPOT/AUTO/ASPIRATION sera activé lors de l'utilisation de cette brosse. L'intégration d'un moteur permet une puissance élevée capable d'éliminer les taches.

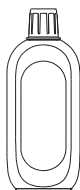

### Solution de nettoyage et de désodorisation

Élimine la saleté, la saleté, la graisse et les taches tenaces de la plupart des types de tapis. Utilisez toujours la solution Tineco avec votre appareil.

Ajoutez deux bouchons de flacon de solution dans le réservoir d'eau propre.



### Outil de nettoyage

Une brosse complète pour nettoyer le RES, le compartiment de la brosse et l'ouverture.

L'outil est également doté d'une extrémité à poils pour éliminer la saleté et la boue sur le rouleau et dans le RES.

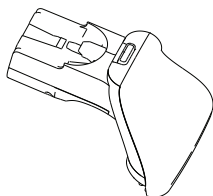

### Outil pour tâches profondes (accessoire en option)

Les récurages et les aspirations éliminent les taches tenaces sur les tapis, les ameublements et les intérieurs d'automobiles.



### Formule de prétraitement

Une formule de prétraitement à usage multiple. En tant que détachant pour une grande variété de taches, il déluge les taches et les odeurs tenaces et incrustées et fonctionne parfaitement avec la série Carpet One.

# Assemblage

## Comment assembler/désassembler l'appareil

### Remarque :

Pour l'ensemble constitué du réservoir d'eau et de la brosse, reportez-vous aux sections « Fonctionnement » et « Entretien ».

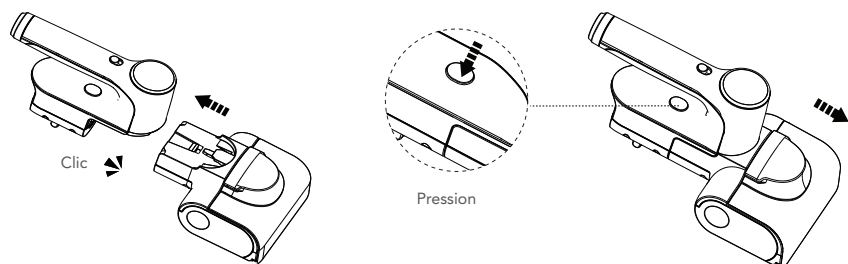

Installez la brosse électrique. Lorsque vous démontez, appuyez sur le bouton de déverrouillage et retirez la brosse électrique.

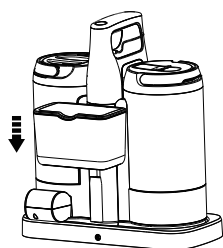

Installez le boîtier de nettoyage automatique et placez l'appareil sur la base.

# Fonctionnement

## Préparation à l'utilisation

Avant la première utilisation, veuillez charger l'appareil pendant 5 à 6 heures (reportez-vous à la section « Instructions de chargement » pour plus de détails).

Prétraitez les taches et les zones à fort passage avec les solutions de nettoyage Tineco Pretreat pour obtenir un meilleur effet de nettoyage. Suivez les instructions sur la bouteille.

Si un nettoyage supplémentaire est nécessaire, attendez que le tissu d'ameublement soit complètement sec avant d'utiliser à nouveau l'outil pour obtenir un meilleur effet de nettoyage.

\* Basé sur les résultats des tests de laboratoire Tineco. Température de laboratoire 4 °C à 40 °C.

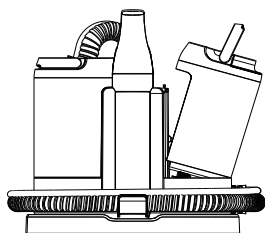

Retirer le réservoir d'eau propre.

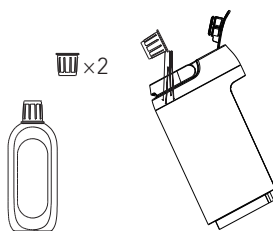

Ouvrez le bouchon du réservoir, ajoutez deux bouchons de solution.

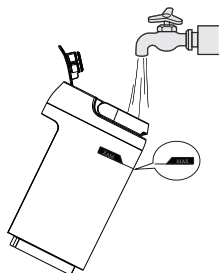

Remplissez d'eau jusqu'à la ligne MAX et fermez hermétiquement le bouchon.

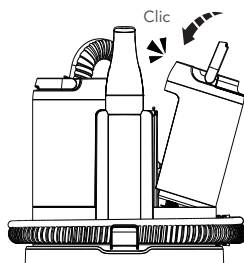

Remettez le réservoir d'eau propre sur la base.

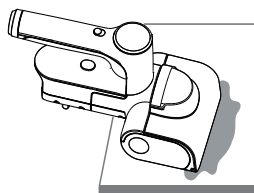

Utilisez la brosse électrique et dirigez-la vers le point taché.

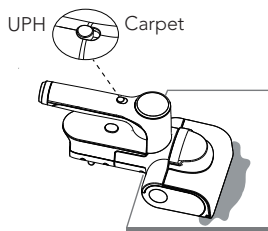

Sélectionnez le mode Carpet ou Upholstery en fonction des différentes occasions.



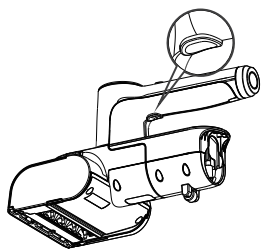



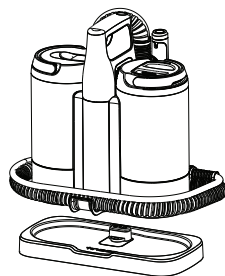

Appuyez sur le bouton de sous-mode sous la poignée pour sélectionner le mode SPOT/AUTO/ASPIRATION.

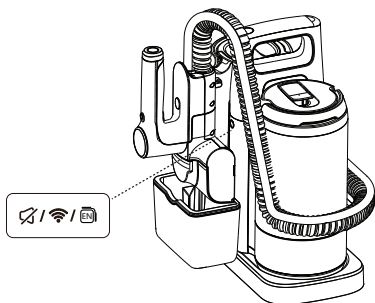

Placez la brosse électrique dans le boîtier de nettoyage automatique et placez l'unité principale sur la base de charge après le nettoyage.



Couper le son/Sélection de langue

- Appuyez brièvement sur le bouton  pour activer/désactiver l'invite vocale.
- Appuyez brièvement sur le bouton  à deux reprises pour changer de langue. (D'autres langues seront ajoutées pour la voix, veuillez vous référer au produit actuel pour le moment.)
- Maintenez le bouton  enfoncé pendant 3 s pour connecter/déconnecter le WiFi.

## Sélection du mode de nettoyage

### Mode Carpet



En mode Carpet, l'appareil pulvérisera une grande quantité d'eau pour nettoyer les satins, ce qui est parfait pour les tapis à poils moyens et courts.

### Mode Upholstery



Le mode Upholstery peut s'attaquer aux taches et à la saleté sur l'ameublement et à l'intérieur des voitures.

## Sous-mode

### Mode SPOT (Carpet)

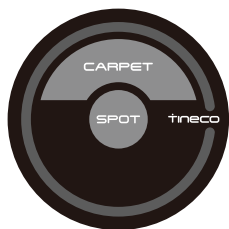

- Le mode Spot est parfait pour la terre incrustée de la taille d'un poing et les taches difficiles.
- L'appareil s'arrête automatiquement lorsque les taches sont enlevées, sans les mains pour une meilleure expérience de nettoyage.
- Ce mode ne nécessite ni huile de coude ni récurage.

### Mode AUTO (Carpet)



- Le mode AUTO peut ajuster intelligemment le débit d'eau pour un nettoyage facile et efficace.
- Une boucle rouge de surveillance des tâches indique qu'une plus grande quantité de saleté est détectée et une boucle bleue indique qu'une moins grande quantité de saleté est détectée.
- Ce mode nécessite un mouvement de va-et-vient léger pour couvrir la zone requise.

### Mode ASPIRATION (Carpet)



- En mode ASPIRATION, l'appareil n'absorbe que l'eau et vous permet d'économiser du temps pour le séchage.
- Ce mode nécessite un mouvement de va-et-vient léger pour couvrir la zone requise.

### Remarque :

Éloignez les objets pointus de l'écran numérique pour éviter les rayures et les éraflures.

## Autonomie

- Environ 40 minutes.
- Les estimations de l'autonomie ont été obtenues par un laboratoire Tineco.

## Durée de la recharge

- Il faut environ 5 à 6 heures pour recharger complètement la batterie.
- Les données estimées ont été obtenues par un laboratoire Tineco à des températures ambiantes comprises entre 4 °C et 40 °C.

# Application

Toutes les fonctions peuvent être activées à l'aide de l'application Tineco. Téléchargez l'application Tineco depuis l'App Store, Google Play ou le site officiel de Tineco.

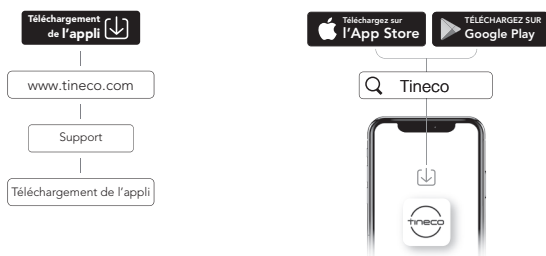









## Remarque :

Le paramètre par défaut de l'invite vocale est l'anglais. Vous pouvez passer à d'autres langues via l'application ou appuyer à deux reprises sur le bouton de changement de langue.

## Voyant

En cours d'utilisation

-  Voyant rouge fixe sur l'affichage de la poignée : dysfonctionnement ou blocage du capteur de saleté.
-  Allumé : l'appareil a besoin d'un nettoyage automatique.
-  Allumé : le REP est vide.
-  Allumé : le RES est plein ou n'est pas installé, ou le canal est obstrué.
-  Allumé : le rouleau brosse est obstrué.
-  Allumé : la brosse électrique n'est pas installée.
-  Allumé : connexion Wi-Fi réussie.
-  Voyant clignotant : connexion Wi-Fi en cours.
-  Éteint : Le Wi-Fi n'est pas connecté, veuillez vous connecter au réseau.

Durant la recharge

-  Voyant de batterie clignotant.

Rechargé à 100 %

-  Dans les 5 minutes : voyant de batterie allumé.  
Après 5 minutes : voyant de batterie éteint.

## Invite vocale (le contenu peut varier, veuillez noter que l'invite vocale réelle prévaut.)

État	Rappel
Batterie faible	Batterie faible
Mise à jour du micrologiciel	La mise à niveau du firmware a réussi
Rétablir les paramètres par défaut	Retour aux paramètres d'usine
Passer en mode Carpet-Spot	Mode Spot (Carpet)
Passer en mode Carpet-Auto	Mode Auto (Carpet)
Passer en mode Carpet-Aspiration	Mode Aspiration (Carpet)
Passer en mode Upholstery-Spot	Mode Spot (Upholstery)
Passer en mode Upholstery-Auto	Mode Auto (Upholstery)
Passer en mode Upholstery-Aspiration	Mode Aspiration (Upholstery)
Connectez l'appareil au chargeur et démarrez le nettoyage automatique	Démarrage du nettoyage automatique
Nettoyage automatique terminé	Nettoyage automatique terminé, veuillez nettoyer le réservoir d'eau sale et le conduit au-dessous
Arrêt en cours	Arrêt en cours
Chargement de l'appareil	En cours de chargement
L'appareil n'est pas vertical	L'appareil n'est pas vertical. Remplacez l'appareil sur la base de charge
Interrompre le nettoyage automatique	Interrompre le nettoyage automatique
Détection automatique	Détection automatique
Nettoyage en profondeur	Nettoyage en profondeur
Passez en mode veille	Mode veille
Interrompez la pulvérisation d'eau	Pulvérisation d'eau interrompue
Nettoyage automatique arrêté	Nettoyage de la tache terminé, appareil en mode veille
Vérification de la propreté	Vérification de la propreté en cours
Placez l'appareil verticalement sur la base de recharge	Veuillez activer la fonction de nettoyage automatique pour assurer un nettoyage efficace
Il faut nettoyer le réservoir d'eau sale	Il faut nettoyer le réservoir d'eau sale pour éviter les odeurs indésirables
Invites vocales activées	Invites vocales activées
Invites vocales désactivées	Invites vocales désactivées

# Entretien

## Remarque :

- Pour obtenir des performances optimales et éviter les odeurs, nettoyez et séchez toujours complètement le RES, la brosse électrique et le couvercle de la brosse électrique après chaque utilisation.
- Assurez-vous que chaque pièce est correctement installée, sinon l'appareil peut ne pas fonctionner correctement.
- Après l'entretien, placez l'appareil verticalement sur la base de recharge. N'exposez pas l'appareil à la lumière directe du soleil et rangez-le à l'intérieur dans un endroit sec.

## Nettoyage automatique de la brosse électrique

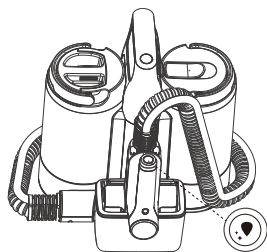

Mettez la brosse électrique dans le boîtier de nettoyage automatique, puis appuyez sur le bouton  de la poignée et démarrez le cycle de nettoyage automatique.

## Remarque :

- Avant le cycle de nettoyage automatique, veuillez nettoyer le RES et vous assurer que le niveau d'eau dans le REP dépasse 20 %.

## Réservoir d'eau sale

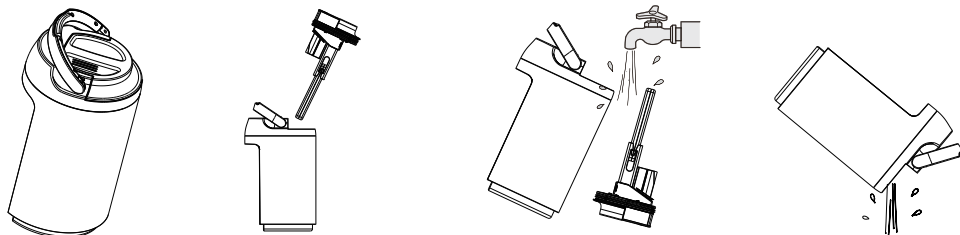

- Lorsque l'eau sale atteint la ligne Max, l'appareil cesse de fonctionner, affiche un rappel et émet une invite vocale.
- Tirez le couvercle du réservoir vers le haut pour vider le RES. Rincez l'intérieur du RES et du couvercle et remplacez-le dans l'appareil.

## Brosse électrique

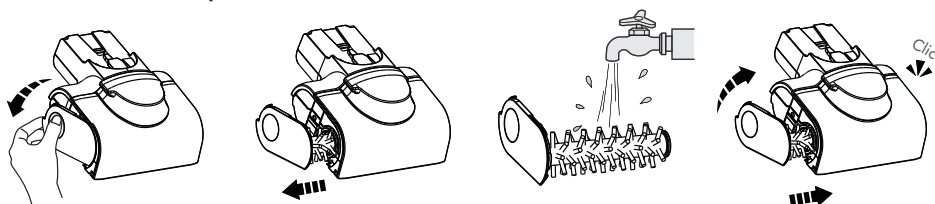

- Faites glisser vers le bas le couvercle d'extrémité du rouleau.
- Retirez le rouleau brosse.
- Enlevez les débris enroulés autour du rouleau et rincez avec de l'eau.
- Réinsérez complètement le rouleau brosse en l'inclinant. Poussez-le vers le haut jusqu'à ce qu'il se remette fermement en place (vous entendrez un dé clic).

## Couvercle de la brosse électrique

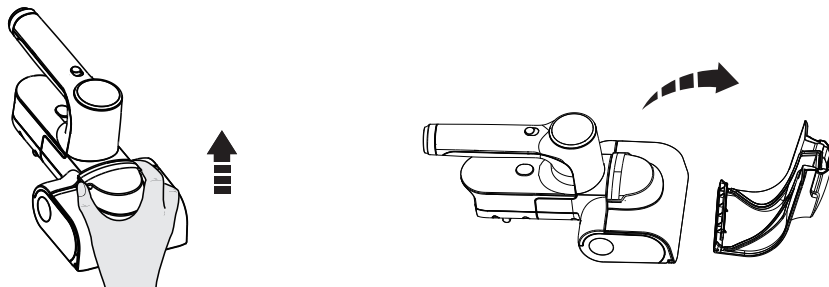

Appuyez sur la partie supérieure du couvercle et soulevez-le pour le retirer.

FR

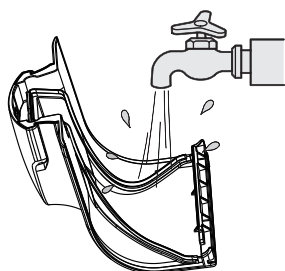

Rincez à l'eau.

## Canal de débris

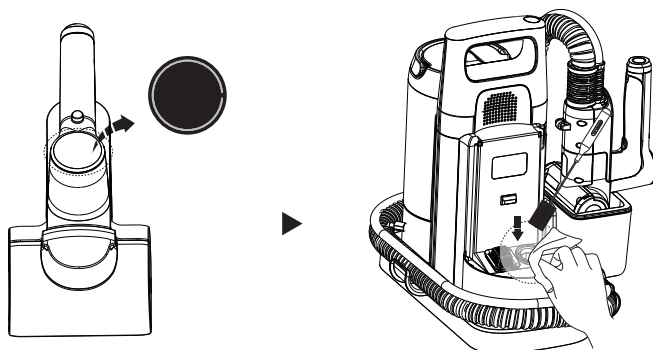

Lorsque la boucle LED est rouge fixe, retirez le réservoir d'eau sale et nettoyez le capteur de saleté à l'aide d'un chiffon humide ou de l'outil de nettoyage.

## Filtre en coton

Nettoyez régulièrement le filtre en coton, si l'appareil ne pulvérise pas suffisamment d'eau ou s'il n'y a aucune eau qui sort.

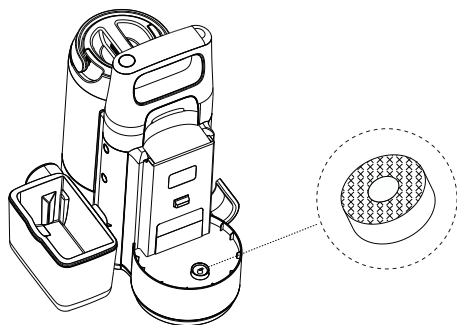

Sortez le filtre situé au-dessus du REP.

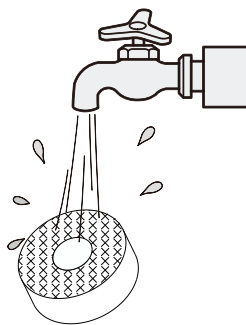

Rincez le filtre et remettez-le.

## Instructions de chargement

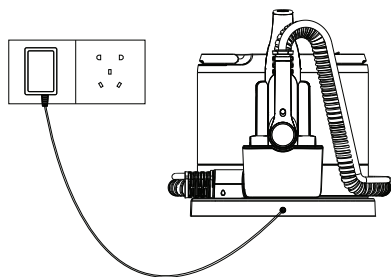









- Pour charger l'appareil, placez-le sur la base de recharge, branchez le cordon de charge externe sur la base de charge puis branchez-le sur la prise murale.
- Pour éviter tout risque de trébuchement, placez l'appareil sur la base de recharge à proximité d'un mur pendant la charge.

### **Avertissement :**

- Chargez l'appareil uniquement avec l'adaptateur fourni par Tineco.
- Pendant de longues périodes de non-utilisation, l'appareil doit être chargé une fois tous les 3 mois pour des performances optimales. Une charge complète nécessite environ 5 à 6 heures.
- Rangez l'appareil en intérieur, à l'abri de l'humidité. N'exposez pas l'appareil à la lumière du soleil ni au gel. Plage de température recommandée : 4 °C à 40 °C.

# Guide de dépannage

Problème		Cause possible	Solution
L'appareil ne s'allume pas		<ol style="list-style-type: none"> <li>1. Pas d'alimentation</li> <li>2. Protection automatique contre la surchauffe</li> </ol>	<ol style="list-style-type: none"> <li>1. Chargez l'appareil</li> <li>2. Redémarrez après refroidissement de l'appareil</li> </ol>
Le voyant de panne sur l'affichage de la poignée est allumé		<ol style="list-style-type: none"> <li>1. Rouleau brosse non installé ou emmêlé</li> <li>2. REP vide</li> <li>3. RES plein</li> <li>4. Nettoyage automatique requis</li> </ol>	Consultez l'affichage de l'unité principale pour connaître le détail des raisons
Le voyant indiquant que la brosse électrique n'est pas installée est allumé 🔊 Invite vocale : Veuillez installer la brosse électrique et réessayer		La brosse électrique n'est pas installée	Installez la brosse électrique correctement
Le voyant indiquant que le rouleau brosse est enchevêtré est allumé 🔊 Invite vocale : Le rouleau brosse est coincé, veuillez le nettoyer		Le rouleau brosse est bloqué	Éliminez les obstructions
L'indicateur Wi-Fi est éteint		Le Wi-Fi n'est pas connecté	Suivez les étapes pour connecter l'appareil au Wi-Fi
Le voyant indiquant que le REP est vide est allumé 🔊 Invite vocale : Le réservoir d'eau propre manque d'eau, veuillez en ajouter		Le REP est vide	Remplissez le REP
Le voyant indiquant que le RES est plein est allumé 🔊 Invite vocale : Veuillez vérifier le réservoir d'eau sale		L'eau sale du RES a atteint la ligne MAX	Videz l'eau sale, puis réinstallez le RES
Tous les voyants s'éteignent lors du fonctionnement		Surchauffe ou dysfonctionnement de la batterie	Laissez l'appareil refroidir et redémarrez-le
Voyant de batterie rouge		Batterie faible	Chargez l'appareil ou redémarrez-le
La boucle LED est rouge		Dysfonctionnement ou obstruction du capteur de saleté	Éliminez les obstructions, nettoyez le canal anti-résidus sous le RES ou redémarrez l'appareil
Le bouton de nettoyage automatique ne fonctionne pas		Le nettoyage automatique ne fonctionne que pendant la charge	Placez l'appareil sur la base de charge et branchez-la au chargeur



<p>L'appareil s'éteint automatiquement</p> <p>🔊 Invite vocale : L'appareil n'est pas vertical. Vérifiez l'appareil et redémarrez-le</p>	<p>L'appareil n'est pas détecté en position verticale</p>	<p>Remplacez l'appareil à la verticale ou sur la base de charge</p>
---	---	---

**Remarque :**

Si le guide de dépannage ci-dessus ne fournit pas de solution, veuillez consulter notre site Web [www.tineco.com](http://www.tineco.com) pour plus d'aide.

# Garantie

## GARANTIE LIMITÉE DE 2 AN

- Elle s'applique uniquement aux achats effectués auprès des détaillants autorisés de Tineco.
- Elle est soumise au respect des exigences décrites dans ce manuel d'instructions, et est soumise à d'autres conditions décrites ci-dessous.
- Cette garantie est régie et interprétée en vertu des lois du pays dans lequel a eu lieu l'achat. Nous fournissons une garantie de 2 ans ou une période de garantie comme stipulée par le droit local applicable, la période la plus longue étant retenue.

## CE QUI EST COUVERT

- Votre appareil Tineco bénéficie d'une garantie de 2 ans contre les défauts d'origine du matériel et de fabrication, lorsqu'il est utilisé à des fins domestiques conformément au manuel d'utilisation de Tineco. Les accessoires motorisés achetés séparément sont livrés avec une garantie de 1 an.
- Cette garantie fournit, sans frais supplémentaires, toute la main-d'œuvre et les pièces nécessaires pour assurer que votre appareil est en bon état de fonctionnement pendant la période de garantie.
- Cette garantie n'est valable que pour l'utilisation dans le pays où l'appareil a été vendu.

## CE QUI N'EST PAS COUVERT

Tineco ne sera pas responsable des coûts, dommages ou réparations résultant de ce qui suit :

- Appareils achetés auprès d'un revendeur non autorisé.
- Manipulation ou fonctionnement négligent, mauvaise utilisation, abus et/ou manque d'entretien ou utilisation non conforme au manuel d'utilisation Tineco.
- Utilisation de l'appareil autre que pour des usages domestiques normaux, c'est-à-dire, à des fins commerciales ou de location.
- Utilisation de pièces non conformes au manuel d'utilisation Tineco.
- Utilisation de pièces et d'accessoires autres que ceux produits ou recommandés par Tineco.
- Facteurs externes non liés à la qualité et à l'utilisation du produit, tels que la météo, les modifications, les accidents, les pannes électriques, les surtensions ou les catastrophes naturelles.
- Réparations ou modifications effectuées par des parties ou des agents non autorisés.

- Absence de nettoyage des obstructions et autres matières dangereuses de l'appareil.
- Usure normale, y compris l'usure normale des pièces, telles que la poubelle, la ceinture, le filtre, le filtre HEPA, la barre de brosse, le cordon d'alimentation (ou lorsqu'un dommage externe ou un abus est diagnostiqué), les tapis ou planchers endommagés en raison d'une utilisation non conforme aux instructions du fabricant.

## LIMITATIONS DE GARANTIE

- Toute garantie implicite relative à votre appareil, y compris, mais sans s'y limiter, la garantie de qualité marchande ou la garantie d'adéquation à un usage particulier, est limitée à la durée de cette garantie.
  - La couverture de la garantie s'applique uniquement au propriétaire d'origine et à la batterie d'origine et n'est pas transférable.
  - Cette garantie limitée vous donne des droits légaux spécifiques. Vous pouvez également avoir d'autres droits qui varient selon les régions.
  - Les garanties du fabricant peuvent ne pas s'appliquer dans tous les cas, en fonction de facteurs tels que l'utilisation du produit, l'endroit où le produit a été acheté ou la personne à qui vous avez acheté le produit.
- Veillez lire attentivement la garantie et contactez le fabricant si vous avez des questions.

## SERVICE DE GARANTIE

**Enregistrement** : nous recommandons vivement d'enregistrer votre appareil sur le site officiel de Tineco ([www.tineco.com](http://www.tineco.com)). L'enregistrement vous permettra de bénéficier d'avantages exclusifs. Pour vous enregistrer, veuillez saisir tout le numéro de série (enlevez le réservoir d'eau propre pour trouver le numéro de série).

Le fait de ne pas enregistrer votre appareil ne diminuera pas vos droits de garantie.

**Comment faire une réclamation** : veuillez conserver votre justificatif d'achat. Pour faire une réclamation dans le cadre de notre garantie limitée, vous devez fournir votre numéro de série et le reçu d'achat original avec la date d'achat et le numéro de commande.

Tous les travaux seront effectués par Tineco ou ses agences agréées.

Toute pièce défectueuse remplacée deviendra la propriété de Tineco.

Le service sous cette garantie ne prolongera pas la période de garantie.

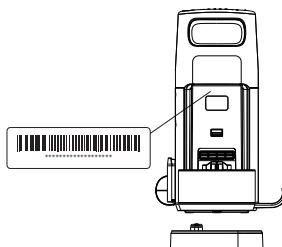

Visitez le site Web de Tineco à l'adresse  
**[www.tineco.com](http://www.tineco.com)** pour profiter de  
 l'expertise du service après-vente.

# SOMMARIO

Avvertenze di sicurezza importanti .....	90
Specifiche tecniche.....	95
Panoramica.....	96
Assemblaggio.....	99
Funzionamento.....	100
Manutenzione .....	105
Risoluzione dei problemi .....	108
Garanzia.....	109

**TINECO È DISPONIBILE PER FORNIRE ASSISTENZA.**

Ti risponderemo entro 1 giorno lavorativo.

 [www.tineco.com](http://www.tineco.com)

# Avvertenze di sicurezza importanti

## CONSERVARE LE PRESENTI ISTRUZIONI Per il solo uso domestico.

Durante l'uso di un apparecchio elettrico è necessario rispettare alcune precauzioni di base, tra cui le seguenti:

LEGGERE TUTTE LE ISTRUZIONI PRIMA DI USARE L'APPARECCHIO. Il mancato rispetto delle avvertenze e delle istruzioni comporta il rischio di scosse elettriche, incendi e/o lesioni gravi.

**AVVERTENZA:** per ridurre il rischio di incendio, scosse elettriche o lesioni, attenersi alle seguenti istruzioni.

1. Questo apparecchio può essere usato da bambini di età superiore a 8 anni e da persone con ridotte capacità fisiche, sensoriali o mentali o prive di esperienza o conoscenza, solo se supervisionati o istruiti sull'uso sicuro dell'apparecchio e se comprendono i rischi correlati. I bambini non devono giocare con l'apparecchio. Le operazioni di pulizia e manutenzione da parte dell'utente non devono essere effettuate da bambini senza supervisione.
2. Questo apparecchio non deve essere usato da persone (compresi i bambini) con ridotte capacità fisiche, sensoriali o mentali o prive di esperienza o conoscenza, a meno che non siano supervisionate o siano state istruite sull'uso dell'apparecchio da una persona responsabile della loro sicurezza.
3. Non immergere. Per ridurre il rischio di scosse elettriche utilizzare solo su tappeti e rivestimenti inumiditi con un processo di pulizia.
4. Questo apparecchio non deve essere usato come un giocattolo. Prestare particolare attenzione quando è usato in presenza di bambini, animali o piante.
5. Per ridurre il rischio di incendi e scosse elettriche utilizzare solo prodotti per la pulizia Tineco destinati all'uso con questa macchina.
6. Usare l'apparecchio esclusivamente come descritto in questo manuale. Usare esclusivamente gli accessori raccomandati dal fabbricante.
7. Non toccare il caricabatteria, inclusa la spina, e i terminali di ricarica con le mani bagnate.
8. Non usare l'apparecchio se il cavo o la spina sono danneggiati. Se l'apparecchio è danneggiato, è caduto per terra o nell'acqua, è stato lasciato all'aperto o non funziona correttamente, portarlo presso un centro di assistenza.
9. Non inserire alcun oggetto nelle aperture dell'apparecchio. Non usare l'apparecchio se le aperture sono ostruite; tenerle prive di polvere, lanugine, capelli e altre sostanze che possono ridurre il flusso d'aria.
10. Tenere capelli, indumenti, dita e tutte le parti del corpo lontani dalle aperture e dalle parti mobili.
11. Prestare particolare attenzione durante la pulizia sulle scale.
12. Non aspirare liquidi infiammabili o combustibili, come la benzina, e non usare l'apparecchio in aree in cui possono essere presenti tali liquidi.
13. Non aspirare oggetti ardenti o fumanti, come sigarette, fiammiferi o cenere calda.

14. Per ridurre il rischio di scosse elettriche, installare sempre il galleggiante prima di qualsiasi operazione di raccolta di liquidi.
15. Evitare l'attivazione accidentale. Assicurarsi che l'interruttore sia in posizione di spegnimento prima di sollevare o trasportare l'apparecchio. Il trasporto dell'apparecchio con il dito sull'interruttore o l'installazione del gruppo batteria quando l'interruttore è in posizione di accensione favorisce gli incidenti.
16. Spegnerne sempre l'apparecchio prima di riporlo, effettuare qualsiasi regolazione o sostituire gli accessori. Tali precauzioni riducono il rischio di avvio involontario dell'apparecchio.
17. Per la ricarica usare solo il caricabatteria specificato da Tineco. Un caricabatteria adatto a un certo tipo di gruppo batteria comporta il rischio di incendio se utilizzato con un gruppo batteria di tipo diverso.
18. Usare l'apparecchio esclusivamente con appositi gruppi batteria Tineco. L'uso di altri gruppi batteria comporta il rischio di incendio e infortunio.
19. L'utilizzo improprio può causare fuoriuscite di liquido dalla batteria: evitare il contatto con tale liquido. In caso di contatto accidentale, lavare con acqua. Se il liquido entra a contatto con gli occhi, consultare un medico. Il liquido fuoriuscito dalla batteria può causare irritazioni o ustioni.
20. Non usare gruppi batteria o apparecchi danneggiati o modificati. Le batterie danneggiate o modificate possono manifestare comportamenti imprevisti, con il rischio di incendio, esplosione o infortunio.
21. Non esporre il gruppo batteria o l'apparecchio a fiamme o temperature eccessive. L'esposizione a fiamme o temperature superiori a 130 °C comporta il rischio di esplosione.
22. Rispettare tutte le istruzioni relative alla ricarica e non ricaricare il gruppo batteria o l'apparecchio a temperature diverse da quelle specificate nelle istruzioni. Una ricarica eseguita in modo improprio o a temperature diverse da quelle specificate può danneggiare la batteria e aumentare il rischio di incendio.
23. Far eseguire la manutenzione da un tecnico qualificato utilizzando solo parti di ricambio identiche. In questo modo si garantirà il mantenimento della sicurezza del prodotto.
24. Quando il gruppo batteria non è in uso, tenerlo lontano da piccoli oggetti metallici, ad esempio graffette, monete, chiavi, chiodi, viti, ecc., poiché potrebbero creare un collegamento tra i due terminali. Il cortocircuito dei terminali della batteria comporta il rischio di incendio o ustioni.
25. Questo apparecchio contiene batterie non sostituibili. Non modificare o tentare di riparare l'apparecchio o il gruppo batteria, tranne se altrimenti indicato in queste istruzioni.
26. Non ricaricare o conservare l'apparecchio all'aperto o all'interno di veicoli. Ricaricare, conservare e utilizzare la batteria in un'area asciutta e in interni la cui temperatura è compresa tra 4 °C e 40 °C. Il caricabatteria è destinato al solo uso in interni.
27. Spegnerne l'apparecchio prima di installare o rimuovere la spazzola motorizzata.
28. Non utilizzare per aspirare particelle ultrasottili, come calcare, cemento, segatura, polvere di gesso o ceneri.
29. Non utilizzare per aspirare oggetti appuntiti quali chiodi metallici, frammenti di vetro, graffette metalliche o perni.
30. Non utilizzare per aspirare materiali e sostanze chimiche pericolosi, come solventi, detersivi per scarichi, acidi forti o alcali forti.

31. Interrompere immediatamente l'uso se l'apparecchio si surriscalda, produce rumori insoliti, odori inusuali, esegue un'aspirazione ridotta o si verificano perdite di elettricità.
32. Spegnerne l'apparecchio e scollegarlo dalla presa elettrica per la conservazione per un lungo periodo.
33. Pulire sempre il serbatoio dell'acqua sporca dopo ogni utilizzo per evitare possibili ostruzioni che possono causare una ridotta potenza di aspirazione, il surriscaldamento del motore o ridurre la durata dell'apparecchio.
34. Non esporre alla pioggia.
35. Dopo l'uso, riporlo in un luogo asciutto e al chiuso.
36. Non posizionare o immergere l'apparecchio in acqua stagnante o cercare di pulire le aree inondate.
37. La spina deve essere rimossa dalla presa prima della pulizia o della manutenzione dell'apparecchio.
38. Se l'apparecchio transita sul cavo di alimentazione può verificarsi un pericolo.
39. Non utilizzare l'apparecchio in presenza di acqua superficiale profonda oltre 5 mm.
40. Per ridurre il rischio di incendio e scosse elettriche dovuto a danni ai componenti interni, utilizzare solo liquido/soluzione detergente Tineco: Soluzione deodorante e detergente per tappeti destinata all'uso con questo apparecchio. Consultare la sezione Liquido/Soluzione detergente di questo manuale.
41. Non utilizzare l'apparecchio in uno spazio chiuso che presenta vapori emessi da vernici a base di olio, diluenti per vernici, sostanze antitarre, polvere infiammabile o altri vapori esplosivi o tossici.
42. Non conservare il detergente con la soluzione nel serbatoio della soluzione di acqua pulita o acqua sporca nel serbatoio dell'acqua sporca. Possono formarsi depositi minerali e muffa che influiranno sulle prestazioni del battitappeto.

## Ambito di utilizzo

1. Questo detergente per macchie può essere utilizzato su tappeti, rivestimenti, interni di automobili e scale, come fibra/cotone/lino/cashmere e così via.
2. Alcuni tappeti tessuti a mano, in fibra naturale (comprese seta e lana) e in fibra morbida possono sbiadirsi con l'usura. Alcuni aspirapolvere e battitappeto possono aggravare l'usura del tappeto. Se si pulisce un tappeto tessuto a mano, in fibra naturale o in fibra morbida, testare prima una piccola area nascosta del tappeto passandoci sopra la lavatappeti. Se non si verificano sbiadimenti o bagnature eccessive, continuare la pulizia. Evitare di bagnare eccessivamente i tappeti tessuti a mano. In caso di domande o dubbi, consultare il produttore del tappeto sui consigli per una pulizia approfondita.
3. Importante: tenere il piede del battitappeto per la pulizia approfondita in direzione perpendicolare al bordo del tappeto ad ogni passaggio di pulizia per evitare danni.
4. Importante! Controllare l'etichetta del produttore prima di pulire i tappeti per eventuali istruzioni di pulizia specifiche. Si sconsiglia di pulire approfonditamente moquette o tappeti delicati, in seta, lana, antichi privi dell'etichetta del produttore.
5. Quando si puliscono i tappeti, posizionare il tappeto su una superficie sigillata per verificare la solidità del colore in un'area poco evidente. Il detergente non deve essere utilizzato su superfici non sigillate.
6. Non utilizzare su tappeti o moquette quando il lavaggio a secco non è consigliato.
7. Per la tappezzeria, controllare il codice di pulizia. Utilizzare la lavatappeti Tineco solo se il tessuto della tappezzeria è contrassegnato da una "W" (per lavaggio "ad

- acqua”) o “S/W” (per lavaggio “con solvente/secco” o “acqua”). Non pulire i tessuti contrassegnati con “S” (solo lavaggio “solvente/secco”). Se il rivestimento non ha un codice, chiedere assistenza professionale
8. Test di solidità del colore: inumidire un panno assorbente bianco con la soluzione. In una piccola area nascosta, strofinare delicatamente la superficie con il panno inumidito. Attendere dieci minuti e controllare l'eventuale rimozione o perdita di colore con un tovagliolo di carta bianco o un panno. Se la superficie ha più di un colore, verificarli tutti.
  9. Tenere l'apparecchio lontano da fonti di calore, come ad esempio un caminetto o un radiatore, per evitare deformazioni dell'alloggiamento.
  10. Non utilizzare per raccogliere liquidi infiammabili o combustibili, particelle ultrasottili, oggetti appuntiti, materiali pericolosi, sostanze chimiche o qualsiasi altro oggetto incendiato o fumante, come descritto in precedenza.

## Informazioni sulla soluzione detergente

1. La penetrazione di una grande quantità di soluzione detergente nel motore può causare danni all'apparecchio. Non scuotere violentemente la macchina.
2. Aggiungere la soluzione come indicato nella sezione Funzionamento. Si consiglia di utilizzare la soluzione detergente in dotazione.
3. Tenere fuori dalla portata dei bambini. Evitare il contatto con gli occhi e la pelle, altrimenti sciacquare abbondantemente con acqua. Se l'irritazione persiste, consultare un medico. Se il prodotto viene ingerito consultare un medico.
4. Non utilizzare il prodotto con soluzioni acide, alcaline o sostanze nocive per l'ambiente.
5. Lo smaltimento dell'acqua sporca e della soluzione deve essere conforme alle normative ambientali locali.
6. **AVVERTENZA:** Per ridurre il rischio di incendi e scosse elettriche causati da danni ai componenti interni, utilizzare solo la SOLUZIONE DEODORANTE E DETERGENTE PER TAPPETI TINECO destinata all'uso con l'apparecchio.

## Informazioni sull'apparecchio

1. Non modificare o tentare di riparare l'apparecchio, ad eccezione di quanto indicato in queste istruzioni per l'uso e la pulizia.
2. Prestare particolare attenzione durante la pulizia sulle scale.
3. Ricaricare l'apparecchio con l'adattatore Tineco. Tensione di ingresso: 100-240 V CA. Tensioni alte e basse possono danneggiare l'adattatore, l'apparecchio o persino causare pericoli per l'utente.
4. Installare sempre correttamente il serbatoio dell'acqua sporca e quello dell'acqua pulita prima dell'uso.
5. Evitare che l'apparecchio si bagni per ridurre il rischio di incendi o lesioni causate da un cortocircuito.
6. Per evitare che le persone inciampino sull'apparecchio, posizionarlo sulla base di ricarica.

# Istruzioni per il riciclaggio secondo la normativa sulle batterie



La batteria ricaricabile contiene materiali nocivi per l'ambiente e deve essere rimossa dall'apparecchio prima che questo venga smaltito. L'apparecchio deve essere spento per rimuovere la batteria ricaricabile. La batteria deve essere rimossa solo da personale professionale.

Le batterie tradizionali e quelle ricaricabili non devono essere smaltite con i rifiuti domestici. Ogni consumatore è obbligato a restituire tutte le batterie, incluse quelle ricaricabili, indipendentemente dal fatto che contengano o meno sostanze nocive, presso un punto di raccolta nel proprio comune/distretto o presso un rivenditore, in modo che possano essere smaltite nel rispetto dell'ambiente. Le batterie tradizionali e quelle ricaricabili devono essere restituite solo quando scariche.

Le batterie tradizionali e quelle ricaricabili sono quindi contrassegnate dal seguente simbolo posto sulla sinistra.

## Istruzioni per il riciclaggio secondo la normativa RAEE



I rifiuti di apparecchiature elettriche ed elettroniche non devono essere smaltiti con i rifiuti domestici. Ogni consumatore è obbligato a restituire tutti gli apparecchi al termine della loro vita utile presso un punto di raccolta nel proprio comune/distretto o presso un rivenditore in modo che possano essere smaltiti correttamente e nel rispetto dell'ambiente.







L'illustrazione a sinistra mostra il simbolo del bidone dei rifiuti che indica la raccolta differenziata dei rifiuti di apparecchiature elettriche ed elettroniche (RAEE).

## Per i Paesi dell'UE:

Per informazioni sulla Dichiarazione di conformità UE, visitare il sito [www.tineco.com](http://www.tineco.com).



## Simboli:

	Leggere il manuale d'istruzioni
	Classe II
	Trasformatore di isolamento di sicurezza a prova di cortocircuito
	Alimentatore modalità interruttore
	Per il solo uso in ambienti interni
	Corrente continua
	Corrente alternata

## Specifiche tecniche

Prodotto	SERIE CARPET ONE SPOT
Ingresso CA	100~240 V
Tensione	21,6 V  4000 mAh agli ioni di litio
Potenza nominale	170 W
Autonomia	25 - 40 min.
Tempo di ricarica	5~6 ore
Capacità serbatoio dell'acqua pulita	1,6 l
Capacità serbatoio dell'acqua sporca	0,8 l
Impermeabile	IPX4
Banda di frequenza	2400~2483,5 MHz
Potenza in uscita massima	19 dBm

- Tutti i dati e le istruzioni tecniche del presente manuale si basano sui risultati dei test di laboratorio di Tineco o di terze parti designate. L'azienda si riserva tutti i diritti per le spiegazioni finali.

# Panoramica

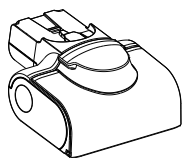
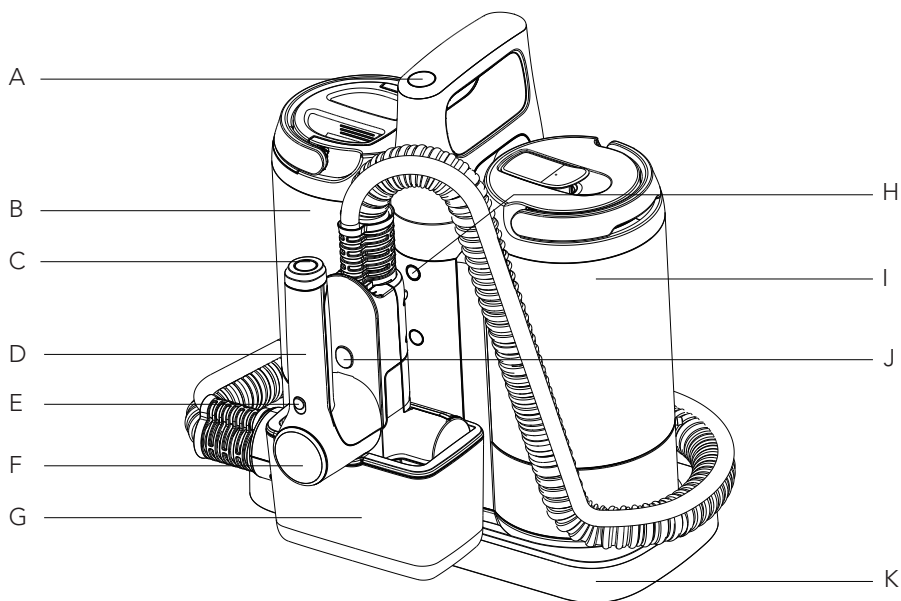

L

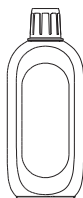

M



N



O

- A. Pulsante di accensione
- B. DWT (Serbatoio dell'acqua sporca)
- C. Pulsante di pulizia automatica
- D. Spazzola motorizzata
- E. Interruttore modalità Carpet/ Upholstery
- F. Display impugnatura
- G. Scatola per la pulizia automatica
- H. Pulsante Wi-Fi/disattiva audio/ cambio lingua
- I. CWT (Serbatoio dell'acqua pulita)
- J. Pulsante di rilascio della spazzola motorizzata
- K. Base di ricarica
- L. Testina della spazzola motorizzata
- M. Soluzione deodorante e detergente per tappeti
- N. Adattatore
- O. Formula pre-trattante

# Display digitale

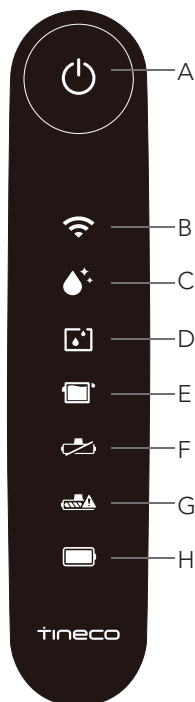

## Display dell'unità principale

- A. Pulsante di accensione
- B. Wi-Fi
- C. Indicatore della pulizia automatica
- D. Serbatoio dell'acqua pulita vuoto
- E. Serbatoio dell'acqua sporca pieno
- F. Spazzola motorizzata disinstallata
- G. Rullo della spazzola aggrovigliato
- H. Stato della batteria

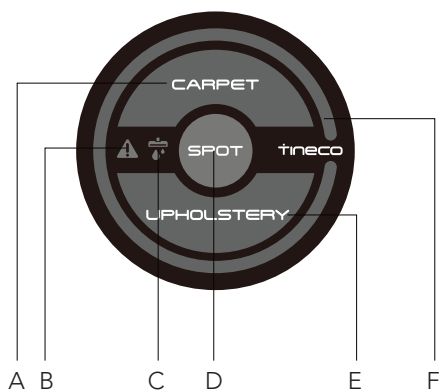

## Display a LED dell'impugnatura

- A. Modalità Carpet
- B. Indicatore di guasto
- C. Spruzzo d'acqua
- D. Modalità Spot
- E. Modalità Upholstery
- F. Circuito di monitoraggio delle macchie  
(Da rosso a blu quando la macchia viene eliminata)

# Accessori

## Nota:

Gli accessori possono variare a seconda del mercato. Per ulteriori accessori, visitare gli indirizzi [www.tineco.com](http://www.tineco.com) o [store.tineco.com](http://store.tineco.com).

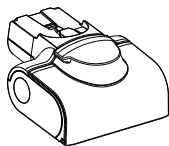

### Spazzola motorizzata

La modalità SPOT/AUTO/ASPIRAZIONE verrà attivata quando si utilizza questa spazzola con un motore incorporato che fornisce la forte potenza per rimuovere le macchie.



### Soluzione deodorante e detergente

Rimuove sporco, sporcizia, grasso e macchie resistenti dalla maggior parte dei tipi di tappeti. Utilizzare sempre la soluzione Tineco nell'apparecchio.

Aggiungere due tappi del flacone della soluzione a ogni serbatoio pieno di acqua pulita.



### Strumento di pulizia

Una spazzola grande per pulire il serbatoio dell'acqua sporca, l'alloggiamento della spazzola e l'apertura.

Lo strumento è dotato anche di un'estremità a setole per rimuovere lo sporco e il fango sul rullo e sul serbatoio dell'acqua sporca.

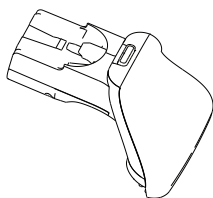

### Strumento per macchie in profondità (accessorio opzionale)

Pulisce e aspira le macchie ostinate su tappeti, rivestimenti e interni di automobili.



### Formula pre-trattante

Una formula multiuso pre-trattante. Come smacchiatore ideale per una varietà di macchie, scioglie le macchie ed elimina gli odori resistenti e ostinati e funziona perfettamente con la serie Carpet One.

# Assemblaggio

## Assemblaggio/Disassemblaggio

### Nota:

Per il gruppo serbatoio dell'acqua e spazzola, vedere "Funzionamento" e "Manutenzione".

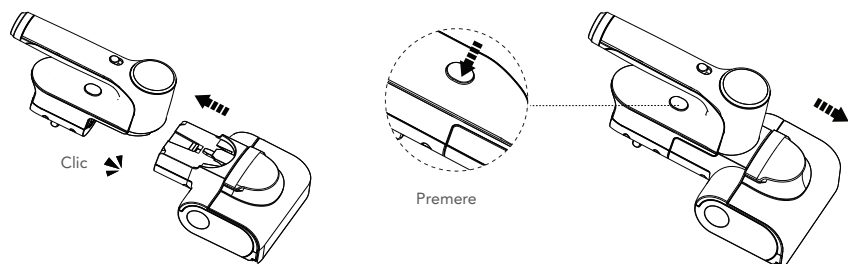

Installare la spazzola motorizzata. Durante lo smontaggio premere il pulsante di rilascio e rimuovere la spazzola motorizzata.

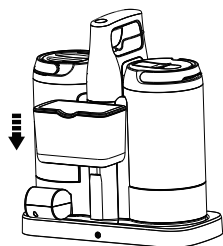

Installare la scatola per la pulizia automatica e posizionare l'apparecchio sulla base.

# Funzionamento

## Preparazione per l'uso

Prima del primo utilizzo, ricaricare l'apparecchio per 5-6 ore (per ulteriori informazioni, fare riferimento a "Istruzioni per la ricarica").

Pretrattare i punti e le aree ad alta frequenza di passaggio con le soluzioni di pulizia Tineco pretrattanti per ottenere un migliore effetto pulente. Seguire le indicazioni sul flacone.

Se è necessaria una pulizia aggiuntiva, attendere che la tappezzeria sia completamente asciutta prima di utilizzare nuovamente lo strumento per ottenere un migliore effetto di pulizia.

\* In base ai risultati dei laboratori Tineco. Temperatura del laboratorio 4 °C~40 °C.

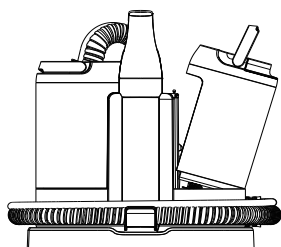

Rimuovere il serbatoio dell'acqua pulita.

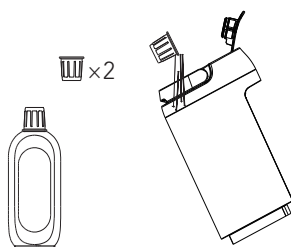

Aprire il tappo del serbatoio, aggiungere due tappi di bottiglia di soluzione.

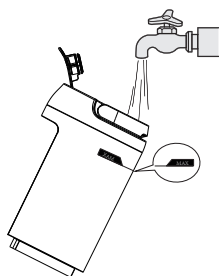

Riempire d'acqua fino alla linea MAX e chiudere ermeticamente il tappo.

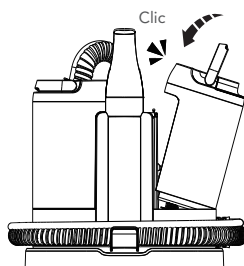

Riposizionare il serbatoio dell'acqua pulita sulla base.

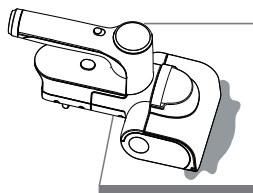

Usare la spazzola motorizzata e puntarla sul punto che presenta la macchia.

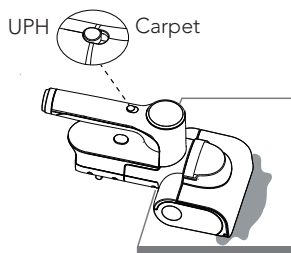

Selezionare la modalità Carpet o Upholstery in base alle diverse esigenze.

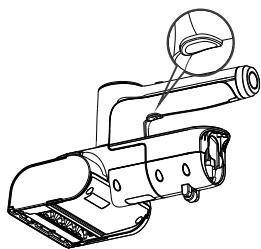

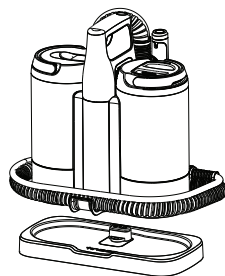

Premere il pulsante della modalità secondaria sotto l'impugnatura per selezionare la modalità SPOT/AUTO/ASPIRAZIONE.

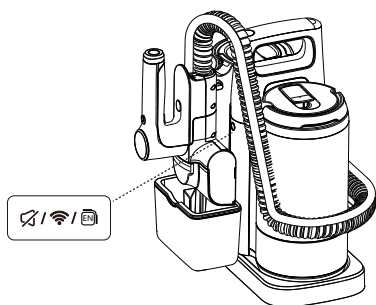

Mettere la spazzola motorizzata nella scatola per la pulizia automatica e posizionare l'unità principale sulla base di ricarica dopo la pulizia.



Disattivazione dell'audio/Cambio lingua

- Premere brevemente il pulsante  per attivare/disattivare il messaggio vocale.
- Premere rapidamente il pulsante  due volte per cambiare la lingua (in futuro verranno aggiunte altre lingue per i messaggi vocali, per ora fare riferimento al prodotto reale).
- Tenere premuto il pulsante  3 secondi per connettere/disconnettere il Wi-Fi.

## Selezione della modalità di pulizia

### Modalità Carpet



In modalità Carpet, l'apparecchio spruzzerà una grande quantità d'acqua per pulire il satin, perfetta per tappeti a pelo medio e basso.

### Modalità Upholstery



La modalità Upholstery può eliminare macchie e sporco su rivestimenti e interni di automobili.

## Sottomodalità

### Modalità SPOT (Carpet)

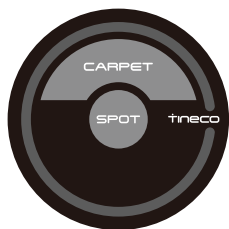

- La modalità Spot è perfetta per lo sporco incrostato delle dimensioni di un pugno e per le macchie resistenti.
- L'apparecchio si arresta automaticamente quando le macchie vengono rimosse, senza uso delle mani da parte dell'utente per una migliore esperienza di pulizia.
- Questa modalità non richiede olio di gomito e lavaggio.

### Modalità AUTO (Carpet)



- La modalità AUTO può regolare in modo intelligente il flusso d'acqua per una pulizia facile ed efficace.
- Un circuito di monitoraggio delle macchie rosso indica la presenza di sporco eccessivo e un circuito blu indica la presenza di meno sporco.
- Questa modalità richiede un leggero movimento avanti e indietro per coprire l'area richiesta.

### Modalità ASPIRAZIONE (Carpet)



- In modalità ASPIRAZIONE, l'apparecchio assorbe solo acqua facendo risparmiare tempo di asciugatura.
- Questa modalità richiede un leggero movimento avanti e indietro per coprire l'area richiesta.

### Nota:

Tenere gli oggetti appuntiti lontani dallo schermo del display digitale per evitare graffi e raschiature.

## Tempo di funzionamento

- Circa 40 minuti.
- I dati sul tempo di funzionamento sono stati ottenuti da un laboratorio Tineco.

## Tempo di ricarica

- Una ricarica completa richiede circa 5-6 ore.
- I dati stimati sono stati ottenuti da un laboratorio Tineco utilizzando temperature ambiente comprese tra 4 °C e 40 °C.



# App

Tutte le funzioni possono essere eseguite tramite l'app Tineco. Scaricare l'app Tineco dall'App Store, da Google Play e dal sito ufficiale Tineco.

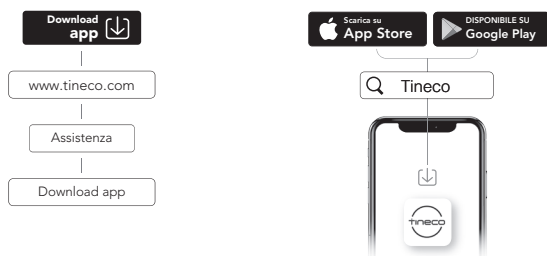

## Nota:

L'impostazione predefinita per il messaggio vocale è l'inglese; è possibile passare ad altre lingue tramite l'app o premere rapidamente due volte il pulsante di cambio lingua.

## Indicatore

Quando in uso



Spia rossa fissa sul display dell'impugnatura: sensore di sporco difettoso o bloccato.



Illuminata: l'apparecchio necessita di una pulizia automatica.



Indicatore acceso: il serbatoio dell'acqua pulita è vuoto.



Indicatore acceso: il serbatoio dell'acqua sporca è pieno o non installato oppure il canale è bloccato.



Illuminata: il rullo della spazzola presenta un blocco.



Illuminata: la spazzola motorizzata non è installata.



Indicatore acceso: connessione Wi-Fi riuscita.



Lampeggiante: connessione Wi-Fi in corso.



Indicatore spento: non collegato alla rete, riconnettersi.

Durante la ricarica



Indicatore della batteria lampeggiante.

Completamente carico



Entro 5 minuti: indicatore della batteria acceso.  
Dopo 5 minuti: indicatore della batteria spento.

## Messaggio vocale (i contenuti possono variare in base al tipo).

Stato	Promemoria
Batteria scarica	Batteria scarica
Aggiornare il firmware	Firmware aggiornato
Reimposta alle impostazioni di fabbrica	Impostazioni di fabbrica ripristinate
Passare alla modalità Carpet-Spot	Modalità Spot (Carpet)
Passare alla modalità Carpet-Auto	Modalità Auto (Carpet)
Passare alla modalità Carpet-Aspirazione	Modalità Aspirazione (Carpet)
Passare alla modalità Upholstery-Spot	Modalità Spot (Upholstery)
Passare alla modalità Upholstery-Auto	Modalità Auto (Upholstery)
Passare alla modalità Upholstery-Aspirazione	Modalità Aspirazione (Upholstery)
Collegare l'apparecchio al caricabatterie e avviare la pulizia automatica	Avvio della pulizia automatica
Pulizia automatica completata	La pulizia automatica è completa, pulire il serbatoio dell'acqua sporca e il canale sottostante
Spegnimento	Spegnimento
Ricarica dell'apparecchio	Ricarica
L'apparecchio non è in posizione verticale	L'apparecchio non è in posizione verticale. Riposizionare l'apparecchio sulla base di ricarica
Mettere in pausa la pulizia automatica	Mettere in pausa la pulizia automatica
Rilevamento automatico	Rilevamento automatico
Pulizia approfondita	Pulizia approfondita
Entrare in modalità standby	Modalità standby
Mettere in pausa lo spruzzo dell'acqua	Erogatore spruzzo d'acqua messo in pausa
Pulizia automatica interrotta	Pulizia Spot (a punti) completata, apparecchio in modalità standby
Controllo della pulizia	Controllo pulizia in corso
Dopo l'uso, posizionare l'apparecchio sulla base di ricarica	Attivare la funzione di pulizia automatica per garantire una pulizia efficace
Pulizia del serbatoio dell'acqua sporca necessaria	Pulire il serbatoio dell'acqua sporca per evitare odori indesiderati
Messaggi vocali attivati	Messaggi vocali attivati
Messaggi vocali disattivati	Messaggi vocali disattivati

# Manutenzione

## Nota:

- Per prestazioni ottimali e per prevenire i cattivi odori, pulire e asciugare sempre completamente dopo ogni utilizzo il serbatoio dell'acqua sporca, la spazzola motorizzata e il coperchio di quest'ultima.
- Assicurarsi che ogni componente sia installato correttamente, altrimenti l'apparecchio potrebbe non funzionare nel modo corretto.
- Dopo la manutenzione, collocare l'apparecchio sulla base di ricarica in posizione verticale. Non esporre l'apparecchio alla luce diretta del sole e conservarlo al chiuso e in un luogo asciutto.

## Pulizia automatica della spazzola motorizzata

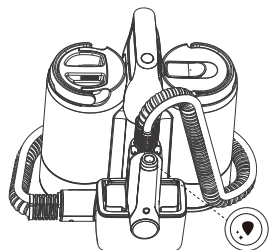

Mettere la spazzola motorizzata nella scatola per la pulizia automatica, premere il pulsante  sull'impugnatura e avviare il ciclo di pulizia automatica.

## Nota:

- Prima del ciclo di pulizia automatica, pulire il serbatoio dell'acqua sporca e assicurarsi che il livello dell'acqua nel serbatoio dell'acqua pulita superi il 20%.

## Serbatoio dell'acqua sporca

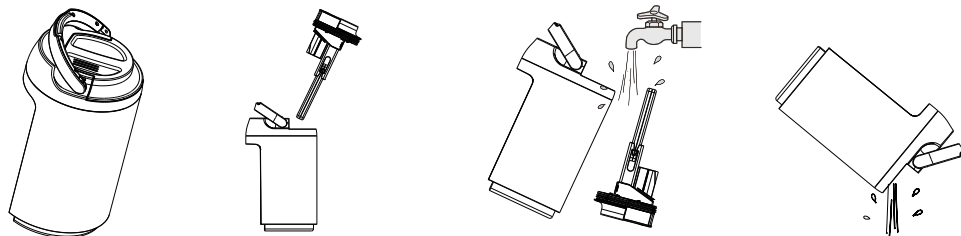

- Quando l'acqua sporca raggiunge la linea MAX, l'apparecchio smette di funzionare e sul display viene visualizzato un promemoria e riprodotto un messaggio vocale.
- Sollevare il coperchio del serbatoio per svuotare il serbatoio dell'acqua sporca. Sciacquare l'interno del serbatoio dell'acqua sporca e il rispettivo coperchio e riposizionarli.

## Spazzola motorizzata

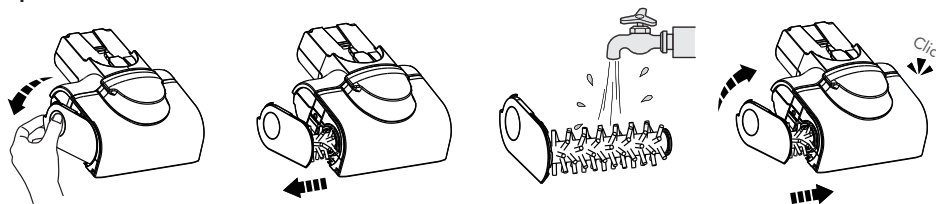

- Premere contro il coperchio dell'estremità del rullo verso il basso.
- Estrarre il rullo della spazzola.
- Rimuovere i detriti avvolti attorno al rullo e risciacquare con acqua.
- Reinscrivere completamente il rullo della spazzola inclinandolo e spingerlo verso l'alto fino a quando non scatta in posizione.

## Coperchio della spazzola motorizzata

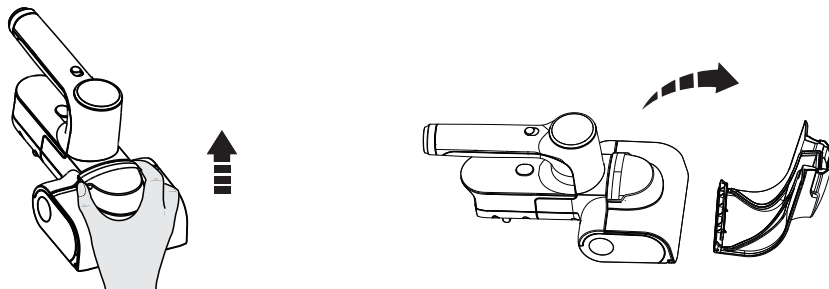

Tenere il lato superiore del coperchio e tirare verso l'alto per rimuoverlo.

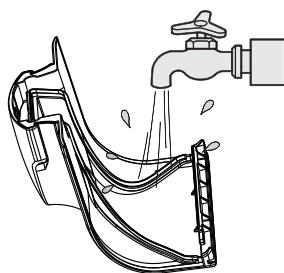

Risciacquare con acqua.

## Canale dei residui

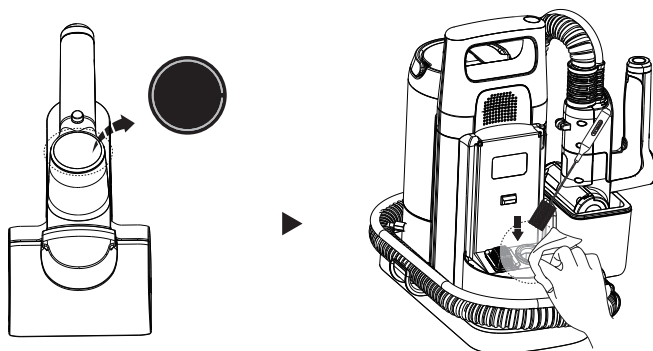

Quando il circuito del LED si illumina di rosso fisso, rimuovere il serbatoio dell'acqua sporca, pulire il sensore dello sporco con un panno umido o lo strumento di pulizia.

## Filtro in cotone

Pulire regolarmente il filtro in cotone, nel caso in cui l'apparecchio non nebulizzi una quantità sufficiente di acqua o non fuoriesca acqua.

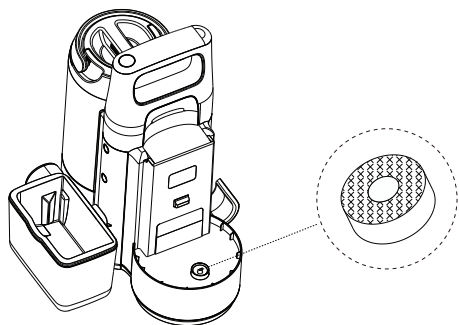

Estrarre il filtro sotto il serbatoio dell'acqua pulita.

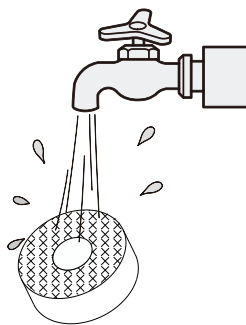

Sciappare il filtro e riposizionarlo.

## Istruzioni per la ricarica

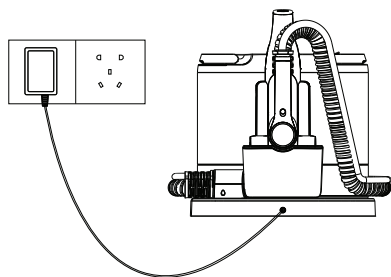

- Per ricaricare l'apparecchio, collegare il cavo di ricarica esterno alla base di ricarica e collegarlo alla presa a muro.
- Per evitare di inciampare, posizionare l'apparecchio sulla base di ricarica vicino a una parete durante la ricarica.

### **Avvertenza:**

- Ricaricare l'apparecchio solo con l'adattatore fornito da Tineco.
- Durante lunghi periodi di inattività, l'apparecchio deve essere ricaricato una volta ogni 3 mesi per ottenere prestazioni ottimali. La ricarica completa potrebbe richiedere 5-6 ore.
- Conservare in un luogo asciutto e al chiuso. Non esporre l'apparecchio alla luce solare diretta o a temperature sotto zero. Intervallo di temperature raccomandato: 4 °C~40 °C.

# Risoluzione dei problemi

Problema	Possibile causa	Soluzione
L'apparecchio non si accende	<ol style="list-style-type: none"> <li>1. Alimentazione assente</li> <li>2. Protezione automatica contro il surriscaldamento</li> </ol>	<ol style="list-style-type: none"> <li>1. Ricaricare l'apparecchio</li> <li>2. Lasciare che l'apparecchio si raffreddi, quindi riaccenderlo</li> </ol>
L'indicatore di guasto sul display dell'impugnatura è acceso 	<ol style="list-style-type: none"> <li>1. Rullo della spazzola non installato o aggrovigliato</li> <li>2. Serbatoio dell'acqua pulita vuoto</li> <li>3. Serbatoio dell'acqua sporca pieno</li> <li>4. Pulizia automatica necessaria</li> </ol>	Controllare il display dell'unità principale per i motivi dettagliati
L'indicatore della spazzola motorizzata non installata è acceso  Messaggio vocale: Installare la spazzola motorizzata e riprovare	La spazzola motorizzata non è installata	Installare correttamente la spazzola motorizzata
L'indicatore del rullo della spazzola aggrovigliato è acceso  Messaggio vocale: Il rullo della spazzola è bloccato, pulirlo	Il rullo della spazzola è bloccato	Rimuovere le ostruzioni
Icona Wi-Fi spenta 	Connessione Wi-Fi assente	Seguire le istruzioni dell'app per attivare la connessione Wi-Fi
L'indicatore del serbatoio dell'acqua pulita vuoto è acceso  Messaggio vocale: Il serbatoio dell'acqua pulita è vuoto, aggiungere acqua	Il serbatoio dell'acqua pulita è vuoto	Riempire il serbatoio dell'acqua pulita
L'indicatore del serbatoio dell'acqua sporca pieno è acceso  Messaggio vocale: Controlla il serbatoio dell'acqua sporca	L'acqua sporca nel serbatoio dell'acqua sporca ha raggiunto la linea MAX	Scaricare l'acqua sporca, quindi reinstallare il serbatoio dell'acqua sporca
Tutti gli indicatori spenti durante il funzionamento	Surriscaldamento o malfunzionamento della batteria	Raffreddare l'apparecchio e riavviarlo
Indicatore della batteria in rosso 	Batteria scarica	Ricaricare l'apparecchio o riavviarlo
Il circuito LED si illumina di rosso 	Sensore sporco difettoso o bloccato	Rimuovere le ostruzioni, pulire il canale dei residui di sporco sotto il serbatoio dell'acqua sporca o riavviare

Il pulsante della pulizia automatica non funziona	La pulizia automatica funziona solo quando è in carica	Posizionare l'apparecchio sulla base di ricarica e collegarlo al caricabatterie
L'apparecchio si spegne automaticamente  Messaggio vocale: L'apparecchio non è in posizione verticale. Controllare l'apparecchio e riavviarlo	L'apparecchio non viene rilevato in posizione verticale	Riposizionare l'apparecchio in verticale sulla base di ricarica

**Nota:**

Se la precedente guida alla risoluzione dei problemi non fornisce una soluzione, visitare il nostro sito web [www.tineco.com](http://www.tineco.com) per ricevere ulteriore supporto.

# Garanzia

## GARANZIA LIMITATA DI 2 ANNO

- Si applica solo agli acquisti effettuati presso i rivenditori Tineco autorizzati.
- La garanzia è soggetta alla conformità ai requisiti riportati nel manuale di istruzioni e alle condizioni riportate di seguito.
- Questa garanzia è regolata e interpretata secondo le leggi del Paese in cui è stato effettuato l'acquisto. Forniamo una garanzia di 2 anno o un periodo di garanzia come stabilito dalla legge locale applicabile, a seconda di quale sia più lungo.

## CHE COSA COPRE LA GARANZIA?

- Questo apparecchio Tineco è coperto da una garanzia di 2 anno contro difetti di materiali e fabbricazione, se utilizzato in ambito privato domestico e conformemente al manuale di istruzioni Tineco. Gli accessori motorizzati acquistati separatamente sono coperti da una garanzia di 1 anno.
- Questa garanzia copre, senza costi aggiuntivi, la manodopera e i componenti necessari per assicurare che l'apparecchio funzioni correttamente durante il periodo di garanzia.
- Questa garanzia è valida esclusivamente se l'apparecchio è utilizzato nel Paese in cui è stato venduto.

## CHE COSA NON COPRE LA GARANZIA?

Tineco declina ogni responsabilità per costi, danni o riparazioni risultanti da:

- Apparecchi acquistati da rivenditori non autorizzati.
- Utilizzo o manipolazione negligenti, uso improprio, abuso e/o assenza di manutenzione o utilizzo non conforme al manuale di istruzioni Tineco.
- Utilizzo dell'apparecchio in ambiti non domestici, ad es. per scopi commerciali o di noleggio.
- Utilizzo di parti non conformi al manuale di istruzioni Tineco.
- Utilizzo di parti e accessori diversi da quelli prodotti o fabbricati da Tineco.

- Fattori esterni non correlati alla qualità e all'uso del prodotto, quali: agenti atmosferici, modifiche, incidenti, interruzioni dell'alimentazione elettrica, picchi di corrente o azioni di forza maggiore.
- Riparazioni o modifiche effettuate da persone o agenti non autorizzati.
- Mancata rimozione di ostruzioni e altri materiali pericolosi dall'apparecchio.
- Normale usura delle parti, come il contenitore della polvere, la cinghia, il filtro HEPA, la barra della spazzola e il cavo di alimentazione (se sono stati rilevati danni esterni o abuso), danni a tappeti o pavimenti a causa di un utilizzo non conforme alle istruzioni del fabbricante o mancato spegnimento della spazzola quando necessario.

## INTERVENTI IN GARANZIA

- Qualsiasi garanzia implicita relativa all'apparecchio, tra cui la garanzia di commerciabilità o la garanzia di adeguatezza per uno scopo particolare, è limitata alla durata di questa garanzia.
- La garanzia si applica esclusivamente all'acquirente originale e alla batteria originale e non è trasferibile.
- Questa garanzia limitata conferisce specifici diritti legali. L'acquirente potrebbe godere di altri diritti a seconda della regione geografica.
- La garanzia del fabbricante potrebbe non essere applicabile in tutti i casi e dipendere da fattori come: l'uso del prodotto, il luogo di acquisto del prodotto, il venditore del prodotto. Leggere attentamente la garanzia e contattare il fabbricante per qualsiasi domanda.

## LIMITI ED ESCLUSIONI DELLA GARANZIA

**Registrazione:** dopo l'acquisto si raccomanda di registrare il proprio apparecchio sul sito web ufficiale di Tineco ([www.tineco.com](http://www.tineco.com)) per usufruire di vantaggi esclusivi. Per registrarsi, inserire il numero di serie completo (rimuovere il serbatoio dell'acqua pulita per trovare il numero di serie).

La mancata registrazione del prodotto non limita i diritti offerti dalla garanzia.

**Come richiedere un intervento in garanzia:** conservare la prova d'acquisto. Per richiedere un intervento coperto dalla nostra Garanzia limitata, è necessario fornire il numero di serie e la ricevuta originale dell'acquisto recante la data di acquisto e il numero d'ordine.

Tutte le riparazioni verranno effettuate da Tineco o da un suo agente autorizzato.

Tutte le parti difettose sostituite diventeranno di proprietà di Tineco.

Le riparazioni in garanzia non estendono la durata della garanzia.

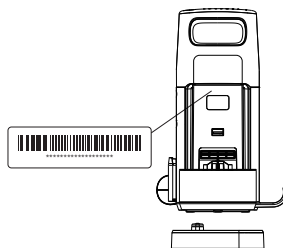

Visitare il sito Web Tineco  
**[www.tineco.com](http://www.tineco.com)** per ricevere supporto  
 da un team di assistenza clienti esperto.



# INHOUD

Belangrijke veiligheidsinstructies .....	112
Specificaties .....	117
Overzicht .....	118
Montage .....	121
Werking .....	122
Onderhoud .....	127
Probleemoplossing .....	130
Garantie .....	131

**TINECO IS HIER OM TE HELPEN.**

We nemen binnen één werkdag contact met u op.



[www.tineco.com](http://www.tineco.com)

# Belangrijke veiligheidsinstructies

## BEWAAR DEZE INSTRUCTIES

### Alleen voor huishoudelijk gebruik.

Bij het gebruik van een elektrisch apparaat moeten altijd basisvoorzorgsmaatregelen worden genomen, waaronder de volgende:

LEES ALLE INSTRUCTIES VOOR GEBRUIK (DIT APPARAAT). Het niet opvolgen van de waarschuwingen en instructies kan leiden tot elektrische schokken, brand en/of ernstig letsel.

## WAARSCHUWING – Om het risico op brand, elektrische schokken of letsel te verkleinen:

1. Dit apparaat kan worden gebruikt door kinderen vanaf 8 jaar en personen met verminderde lichamelijke, zintuiglijke of geestelijke vermogens of met gebrek aan ervaring en kennis, indien zij onder toezicht staan of instructies hebben gekregen over het veilig gebruik van het apparaat en de gevaren ervan begrijpen. Kinderen mogen niet met het apparaat spelen. Reiniging en gebruikersonderhoud mogen niet zonder toezicht door kinderen worden uitgevoerd.
2. Het apparaat mag niet worden gebruikt door personen (inclusief kinderen) met verminderde fysieke, zintuiglijke of mentale vermogens, of met gebrek aan ervaring en kennis, tenzij zij onder toezicht staan of instructies hebben gekregen.
3. Niet onderdampelen. Om het risico van elektrische schokken te verminderen - Uitsluitend gebruiken op tapijt en bekleding dat door het reinigingsproces is bevochtigd.
4. Niet als speelgoed gebruiken. Nauw aandacht is nodig bij gebruik door of in de buurt van kinderen, huisdieren of planten.
5. Om het risico van brand en elektrische schokken te verminderen - Gebruik alleen Tineco-schoonmaakmiddelen die bedoeld zijn voor gebruik met deze machine.
6. Gebruik alleen zoals beschreven in deze handleiding. Gebruik alleen door de fabrikant aanbevolen hulpstukken.
7. Raak de oplader, inclusief de opladerstekker, en opladeraansluitingen niet met natte handen aan.
8. Niet gebruiken met een beschadigd snoer of stekker. Als het apparaat is gevallen, beschadigd, buiten heeft gestaan, in het water is gevallen of niet naar behoren werkt, breng het dan terug naar een servicecentrum.
9. Steek geen voorwerpen in openingen. Niet gebruiken met een geblokkeerde opening; vrijhouden van stof, pluïjes, haar en alles wat de luchtstroom kan verminderen.
10. Houd haar, losse kleding, vingers en alle lichaamsdelen uit de buurt van openingen en bewegende onderdelen.
11. Gebruik extra voorzichtigheid bij het reinigen van trappen.
12. Gebruik hem niet om brandbare of ontvlambare vloeistoffen op te zuigen, zoals benzine, en gebruik hem ook niet in gebieden waar ze aanwezig kunnen zijn.
13. Zuig niets op dat brandt of rookt, zoals sigaretten, lucifers of hete as.
14. Om het risico van een elektrische schok te verminderen, moet u de vlotter altijd installeren voordat u met een nat opzuigsysteem begint.

15. Voorkom onbedoelde activering. Zorg ervoor dat de schakelaar in de uit-positie staat voordat u het apparaat oppakt of draagt. Het dragen van het apparaat met uw vinger op de schakelaar of het inschakelen van een apparaat waarop de schakelaar is ingeschakeld, kan tot ongelukken leiden.
16. Schakel het apparaat altijd uit voordat u aanpassingen maakt, accessoires verwisselt of het apparaat opbergt. Dergelijke preventieve veiligheidsmaatregelen verminderen het risico dat het apparaat per ongeluk wordt gestart.
17. Laad alleen op met de oplader die is gespecificeerd door Tineco. Een oplader die geschikt is voor een bepaald type batterijpack, kan brandgevaar opleveren bij gebruik met een andere batterijpack.
18. Gebruik alleen apparaten met speciaal daarvoor bestemde Tineco-batterijen. Het gebruik van andere batterijen kan leiden tot letsel en brand.
19. Onder zware omstandigheden kan vloeistof uit de batterij worden gespoten; Vermijd contact. Als er per ongeluk contact plaatsvindt, spoel dan met water. Als er vloeistof in contact komt met de ogen, zoek dan medische hulp. Vloeistof die uit de batterij spuit, kan irritatie of brandwonden veroorzaken.
20. Gebruik geen batterijpack of apparaat dat beschadigd of aangepast is. Beschadigde of aangepaste batterijen kunnen onvoorspelbaar gedrag vertonen, wat kan leiden tot brand, explosie of risico op letsel.
21. Stel een batterijpack of apparaat niet bloot aan vuur of hoge temperaturen. Blootstelling aan vuur of temperaturen boven 130 °C kan een explosie veroorzaken.
22. Volg alle oplaadinstructies en laad het batterijpack of het apparaat niet op buiten het in de instructies aangegeven temperatuurbereik. Onjuist opladen of bij temperaturen buiten het gespecificeerde bereik kan de batterij beschadigen en het risico op brand vergroten.
23. Laat onderhoud uitvoeren door een gekwalificeerde reparateur met alleen identieke vervangingsonderdelen. Dit zorgt ervoor dat de veiligheid van het product wordt gehandhaafd.
24. Als de batterij niet in gebruik is, houd deze dan uit de buurt van andere metalen voorwerpen, zoals paperclips, munten, sleutels, spijkers, schroeven of andere kleine metalen voorwerpen, die een verbinding van de ene aansluiting naar de andere kunnen maken. Kortsluiten van de batterijpolen kan brandwonden of brand veroorzaken.
25. Dit apparaat bevat batterijcellen die niet kunnen worden vervangen. Pas het apparaat of het batterijpack niet aan en probeer het niet te repareren, behalve zoals aangegeven in de instructies voor gebruik en onderhoud.
26. Laad of berg het apparaat niet buiten of in de auto op. Laad, bewaar of gebruik de batterij alleen in een droge ruimte binnenshuis waar de temperatuur hoger is dan 4 °C maar lager dan 40 °C. Het oplader is alleen voor gebruik binnenshuis.
27. Schakel dit apparaat altijd uit voordat u het gemotoriseerde mondstuk aansluit of loskoppelt.
28. Niet gebruiken om ultrafijne deeltjes op te zuigen, zoals kalk, cement, zaagsel, gipspoeder of as.
29. Niet gebruiken om scherpe voorwerpen op te zuigen, zoals metalen spijkers, stukjes glas, metalen paperclips of pinnen.
30. Niet gebruiken om gevaarlijke materialen en chemicaliën op te zuigen, zoals oplosmiddelen, afvoerreiniger, sterke zuren of sterke basen.

31. Stop onmiddellijk met het gebruik als het apparaat oververhit raakt, ongebruikelijke geluiden maakt, ongebruikelijke geuren produceert, weinig zuigt of elektriciteit lekt.
32. Schakel de reiniger UIT en trek de stekker uit het stopcontact voor langdurige opslag.
33. Reinig de vuilwatertank altijd na elk gebruik om mogelijke verstopping te voorkomen, wat kan leiden tot een lage zuigkracht, oververhitting van de motor of een verkorting van de levensduur van het apparaat.
34. Stel niet bloot aan regen.
35. Na gebruik op de juiste manier binnenshuis op een droge plaats bewaren.
36. Plaats het apparaat niet in stilstaand water of dompel het niet onder en probeer overstroomde gebieden niet te reinigen.
37. De stekker moet uit het stopcontact worden gehaald voordat u het apparaat reinigt of onderhoudt.
38. Er kan gevaar ontstaan als het apparaat over het netsnoer loopt.
39. Gebruik het apparaat niet als de waterdiepte meer dan 5 mm boven het oppervlak ligt.
40. Gebruik uitsluitend Tineco reinigingsvloeistof/oplossing om het risico van brand en elektrische schokken als gevolg van schade aan interne onderdelen te verminderen: Tapijt ontgeurings- en reinigungsoplossing bestemd voor gebruik met dit apparaat. Zie het hoofdstuk Reinigingsvloeistof/Oplossing in deze handleiding.
41. Gebruik het apparaat niet in een gesloten ruimte gevuld met dampen van verf op oliebasis, verfverdunder, sommige mottenwerende stoffen, brandbare stof of andere explosieve of giftige dampen.
42. Bewaar geen reiniger met oplossing in de schoonwatertank of vuil water in de vuilwatertank. Er kan zich minerale aanslag en schimmel vormen die de werking van uw tapijtreiniger beïnvloeden.

## Bereik van gebruik

1. Deze vlekkenreiniger is te gebruiken op tapijten, bekleding, auto-interieur en trappen, zoals vezels/katoen/flax/lams kasjmier en enz.
2. Sommige Loop Berber tapijten, natuurvezel (inclusief zijde en wol), en zachte vezel tapijten kunnen pluizen door slijtage. Sommige stofzuigers en tapijtreinigers kunnen deze slijtage verergeren. Als u op Berber, natuur vezel of zachte vezel tapijt reinigt, test dan eerst een klein verborgen gedeelte van het tapijt door er met de tapijtreiniger overheen te gaan. Als er geen pluizen of overbevochtiging optreedt, ga dan door met reinigen. Vermijd overbevochtiging van Berber tapijten. Raadpleeg bij vragen of zorgen uw tapijtfabrikant over aanbevelingen voor dieptereiniging.
3. Belangrijk: Houd de voet van de dieptereiniger bij elke reinigingsgang loodrecht op de rand van het tapijt om schade te voorkomen.
4. Belangrijk! Raadpleeg het etiket van de fabrikant voordat u een tapijt reinigt voor speciale reinigingsinstructies. Wij adviseren geen dieptereiniging van delicate, zijden, wollen, antieke of oppervlakte tapijten zonder fabrieksetiket.
5. Leg bij het reinigen van vloerkleden het kleed op een onopvallend oppervlak om de kleurechtheid te testen. Uw reiniger mag niet worden gebruikt op onverzegelde oppervlakken.
6. Niet gebruiken op vloerkleden of tapijt wanneer chemisch reinigen wordt aanbevolen.
7. Controleer voor bekleding de reinigingscode - Gebruik uw Tineco Carpet Washer alleen als de bekledingsstof gemarkeerd is met een "W" (voor "nat" reinigen) of "S/W" (voor "oplosmiddel/droog" of "wet" reinigen). Stof gemarkeerd met "S" (alleen

- reinigen met "oplosmiddel/droog") niet reinigen. Als uw bekleding geen code heeft, zoek dan professionele hulp.
8. Test op kleurechtheid - Maak een wit absorberend doekje nat met de oplossing. Wrijf op een kleine, verborgen plek zachtjes over het oppervlak met het vochtige doekje. Wacht tien minuten en controleer op kleurverwijdering of uitlopen met een wit papieren doekje. Als het oppervlak meer dan één kleur heeft, controleer dan alle kleuren.
  9. Houd uw apparaat uit de buurt van warmtebronnen, zoals een open haard of kachel, om vervorming van de behuizing te voorkomen.
  10. Niet gebruiken om brandbare of onvlambare vloeistoffen, ultrafijne deeltjes, scherpe voorwerpen, gevaarlijke stoffen, chemicaliën of iets dat brandt of rookt op te zuigen, zoals hierboven beschreven.

## Over reinigingsvloeistof/-oplossing

1. Een grote hoeveelheid reinigingsoplossing die in de motor terecht komt, kan schade aan het apparaat veroorzaken. Schud de machine niet hardhandig.
2. Voeg oplossing toe zoals geïnstrueerd in de sectie Bediening. We raden aan de meegeleverde reinigingsoplossing te gebruiken.
3. Buiten het bereik van kinderen houden. Aanraking met de ogen en de huid vermijden, anders grondig met water spoelen. Indien de irritatie aanhoudt, een arts raadplegen. Raadpleeg een arts als het product is ingeslikt.
4. Gebruik het product niet met een zure, alkalische oplossing of andere stoffen die schadelijk zijn voor het milieu.
5. Afvoer van vuil water en oplossing moet voldoen aan de plaatselijke milieuvoorschriften.
6. **WAARSCHUWING:** Om het risico van brand en elektrische schokken als gevolg van schade aan interne componenten te verminderen, mag u alleen TINECO TAPIJTONTGEURDER & REINIGINGSOPLOSSING gebruiken dat bedoeld is voor gebruik met het apparaat.

## Over het apparaat

1. Pas het apparaat niet aan en probeer het niet te repareren, behalve zoals aangegeven in de instructies voor bediening en reiniging.
2. Gebruik extra voorzichtigheid bij het reinigen van trappen.
3. Laad het apparaat op met de Tineco-adapter. Invoerspanning: AC 100-240 V. Zowel hoge als lage spanningen kunnen de adapter of het apparaat beschadigen of zelfs gevaar opleveren voor de gebruiker.
4. Installeer voor gebruik de vuilwatertank en de schoonwatertank altijd op de juiste manier.
5. Laat het apparaat niet nat worden om het risico op brand of letsel door kortsluiting te voorkomen.
6. Plaats het apparaat op het oplaadstation om te voorkomen dat u er per ongeluk over struikelt.

# Recycling-instructies volgens de batterijwet



De oplaadbare batterij bevat materialen die schadelijk zijn voor het milieu en moet daarom voor afvoer uit het apparaat worden verwijderd. Het apparaat moet uitgeschakeld zijn om de oplaadbare batterij te verwijderen. Alleen professioneel personeel mag de batterij verwijderen.

Batterijen en oplaadbare batterijen mogen niet worden afgevoerd met het huisvuil! Iedere consument is verplicht alle batterijen en oplaadbare batterijen, ongeacht of deze schadelijke stoffen bevatten of niet, in te leveren bij een inzamelpunt in zijn of haar gemeente/wijk of bij een winkelier, zodat deze op een milieuvriendelijke manier kunnen worden afgevoerd. Batterijen en oplaadbare batterijen mogen alleen leeg worden geretourneerd.

Batterijen en oplaadbare batterijen zijn daarom gemarkeerd met het symbool links.

# Recycling-instructies volgens AEEA



Afgedankte elektrische en elektronische apparaten mogen niet met het huisvuil worden afgevoerd! Iedere consument is verplicht alle apparaten aan het einde van hun levensduur in te leveren bij een inzamelpunt in zijn of haar gemeente/wijk of bij een winkelier, zodat deze op de juiste en milieuvriendelijke manier kunnen worden afgevoerd.

De afbeelding links toont het stofbaksymbool voor gescheiden inzameling van afgedankte elektrische en elektronische apparatuur (AEEA).

## Voor EU-landen:

Ga voor informatie over de EU-conformiteitsverklaring naar [www.tineco.com](http://www.tineco.com).

## Symbolen:

	Lees de instructiehandleiding
	Klasse II
	Kortsluitvaste veiligheidstransformator
	Schakelende voeding
	Alleen voor gebruik binnenshuis
	Gelijkstroom
	Wisselstroom

# Specificaties

Product	CARPET ONE SPOT SERIE
AC-Invoer	100-240 V
Spanning	21,6 V $\overline{=}$ 4000 mAh Lion
Nominaal vermogen	170 W
Looptijd	25~40 min
Oplaadtijd	5~6 uur
CWT-capaciteit	1,6 L
DWT-capaciteit	0,8 L
Waterproof	IPX4
Frequentiebanden	2400~2483,5 MHz
Maximaal uitgangsvermogen	19 dBm

- Alle gegevens en technische instructies van deze handleiding zijn gebaseerd op resultaten van laboratoriumtests van Tineco of aangewezen derden. Het bedrijf behoudt zich alle rechten voor op definitieve toelichtingen.

# Overzicht

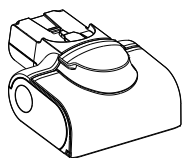
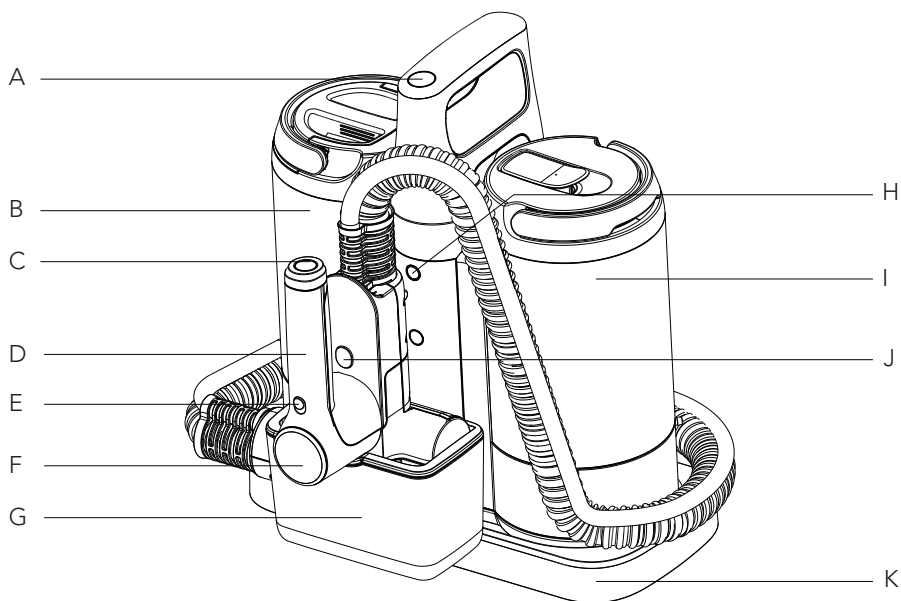

L

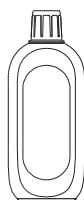

M



N



O

- A. Aan/uit-knop
- B. DWT (Vuilwatertank)
- C. Knop zelfreiniging
- D. Elektrische borstel
- E. Carpet/Upholstery-modusschakelaar
- F. Handgreep Display
- G. Zelfreiniging box
- H. Wifi-/Mute-/Taalomschakelingsknop
- I. CWT (Schoonwatertank)
- J. Ontgrendelknop elektrische borstel
- K. Oplaadstation
- L. Kop elektrische borstel
- M. Ontgeurings- & reinigingsoplossing voor tapijt
- N. Adapter
- O. Formule voorbehandelen



# Digitaal display

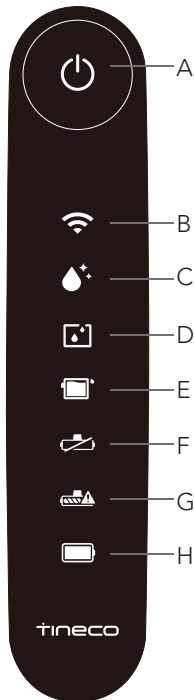

## Display hoofdeenheid

- A. Aan/uit-knop
- B. Wifi
- C. Indicator zelfreiniging
- D. CWT leeg
- E. DWT vol
- F. Elektrische borstel niet geïnstalleerd
- G. Borstelrol is verward
- H. Batterijstatus

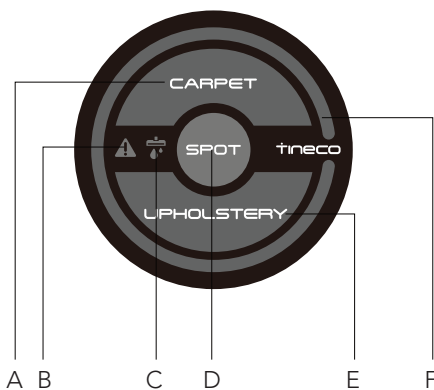

## Handgreep Led-display

- A. Carpet-modus
- B. Storingsindicator
- C. Sproeiwater
- D. Spot-modus
- E. Upholstery-modus
- F. Vlekkenbewakingslus  
(Rood naar blauw als de vlek is verdwenen)

# Accessoires

## Opmerking:

Accessoires kunnen per markt verschillen. Als u meer accessoires nodig heeft, ga dan naar [www.tineco.com](http://www.tineco.com) of [store.tineco.com](http://store.tineco.com).

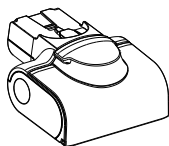

### Elektrische borstel

De SPOT/AUTO/ZUIG-modus wordt geactiveerd bij gebruik van deze borstel, die is uitgerust met een motor die de sterke kracht levert om vlekken te verwijderen.



### Ontgeurings- & reinigingsoplossing

Verwijdert vuil, viezigheid, vet en hardnekkige vlekken uit de meeste soorten tapijten. Gebruik altijd de Tineco-oplossing in uw apparaat.

Voeg twee flesdoppen oplossing toe aan elke volle tank met schoon water.



### Reinigingsgereedschap

Een volle borstel om de DWT, borstelkamer en opening te reinigen.

Het gereedschap heeft ook een borstelig uiteinde om vuil en modder op de rol en DWT te verwijderen.

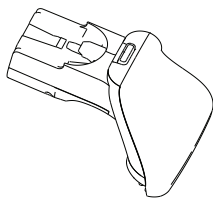

### Tool voor diepe vlekken (optioneel accessoire)

Schrobt en zuigt hardnekkige vlekken weg op tapijt, bekleding en auto-interieur.



### Formule voorbehandelen

Een voorbehandelingsformule voor meerdere doeleinden. Als vlekverwijderaar, ideaal voor een verscheidenheid aan vlekken, maakt het hardnekkige, hardnekkige vlekken en geuren los en werkt het perfect met de Carpet One-serie.

# Montage

## Hoe te monteren/demonteren

### Opmerking:

Raadpleeg "Werking" en "Onderhoud" voor de montage van de watertank en de borstel.

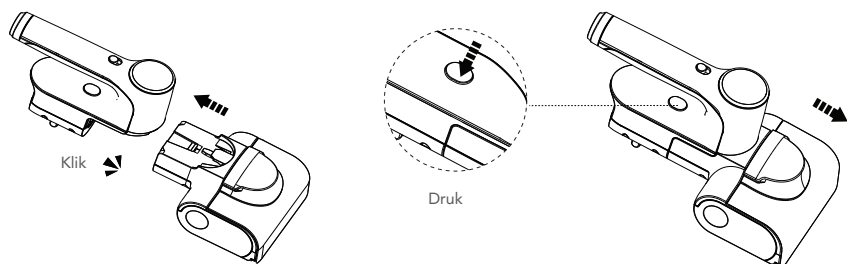

Installeer de elektrische borstel. Druk als hij is uitgeschakeld op de ontgrendelknop om de elektrische borstel te verwijderen.

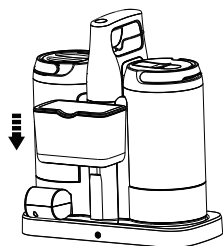

Installeer de zelfreinigende box en plaats het apparaat op de basis.

# Werking

## Vorbereiden voor gebruik

Laad het apparaat voor het eerste gebruik 5-6 uur op (zie "Opladingsinstructies" voor details). Behandel vlekken en gebieden met veel verkeer vooraf met Tineco Pretreat Cleaning Solutions voor een beter reinigingseffect. Volg de aanwijzingen op de fles.

Als extra reiniging nodig is, wacht dan tot de bekleding volledig droog is voordat u het gereedschap opnieuw gebruikt om een beter reinigingseffect te bereiken.

\* Gebaseerd op resultaten van Tineco laboratoriumtests. Laboratorium temperatuur 4 °C ~ 40 °C.

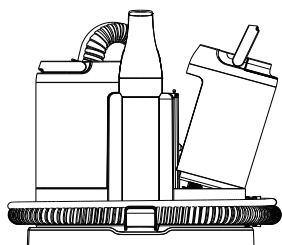

Verwijder de schoonwatertank.

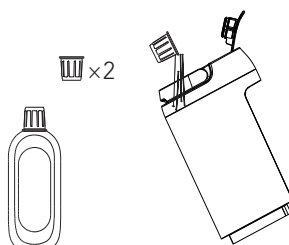

Open de tankdop, voeg twee flesdoppen oplossing toe.

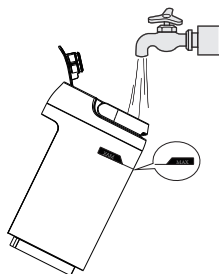

Vul water tot aan de MAX-lijn en sluit de dop goed af.



Zet de schoonwatertank terug op de basis.

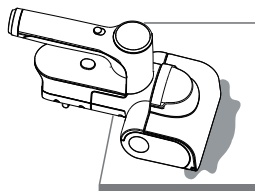

Gebruik de elektrische borstel en richt die op de vlek.

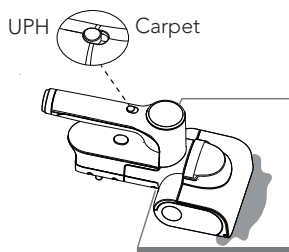

Kies de Carpet- of Upholstery-modus, afhankelijk van de gelegenheid.

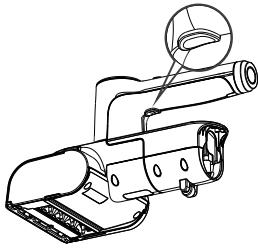

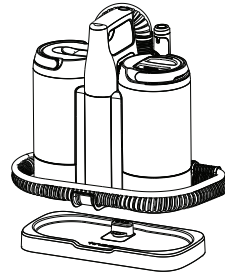

Druk op de knop submodus onder de handgreep om de SPOT/AUTO/ZUIG-modus te selecteren.

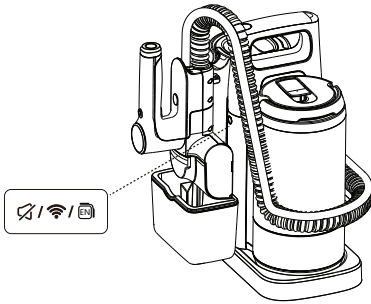

Plaats de elektrische borstel in de zelfreinigende box en plaats de hoofdeenheid na het reinigen op het oplaadstation.



Dempen/wisselen van talen

- Druk kort op de knop  om de spraakaanwijzing in- of uit te schakelen.
- Druk tweemaal snel op de knop  om van taal te veranderen. (Meer gesproken talen zullen worden toegevoegd, raadpleeg voorlopig het huidige product.)
- Houd de knop  3 s ingedrukt om de wifi aan-/uit te schakelen.

## Selectie van reinigingsmodus

### Carpet-modus



In de Carpet-modus zal het apparaat een grote hoeveelheid water sproeien om het satijn te reinigen, perfect voor middel- en laagpolige tapijten.

### Upholstery-modus



De Upholstery-modus kan vlekken en vuil op bekleding en het auto-interieur aanpakken.

## Submodus

### SPOT-modus (Carpet)

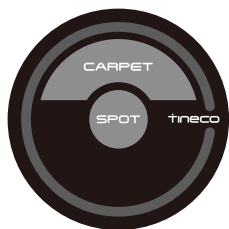

- De Spot-modus is perfect voor ingebed vuil en hardnekkige vlekken.
- Het apparaat stopt automatisch als vlekken zijn verwijderd, handenvrij voor een betere reinigingservaring.
- Deze modus vereist geen ellebogenvet en schrobben.

### AUTO-modus (Carpet)



- De AUTO-modus kan de watertoevoer intelligent aanpassen voor een eenvoudige en doeltreffende reiniging.
- Een rode vlekcontrolelus geeft aan dat er meer vuil is gedetecteerd en een blauwe lus geeft aan dat er minder vuil is gedetecteerd.
- Deze modus vereist een lichte heen-en-weerbeweging om het vereiste gebied te bestrijken.

### ZUIG-modus (Carpet)



- In de ZUIG-modus neemt het apparaat alleen water op en bespaart u de droogtijd.
- Deze modus vereist een lichte heen-en-weerbeweging om het vereiste gebied te bestrijken.

### Opmerking:

Houd scherpe voorwerpen uit de buurt van het digitale display om krassen en schrammen te voorkomen.

### Looptijd

- Ongeveer 40 minuten.
- De geschatte looptijdgegevens werden verkregen door een Tineco-laboratorium.

### Oplaadtijd

- Een volledige lading duurt ongeveer 5-6 uur.
- Geschatte gegevens werden verkregen door een Tineco-laboratorium met gebruikmaking van omgevingstemperaturen tussen 4 °C tot 40 °C.

## App

Alle functies kunnen worden uitgevoerd met de Tineco-app. Download de Tineco-app vanuit de App Store, Google Play en de officiële Tineco-site.

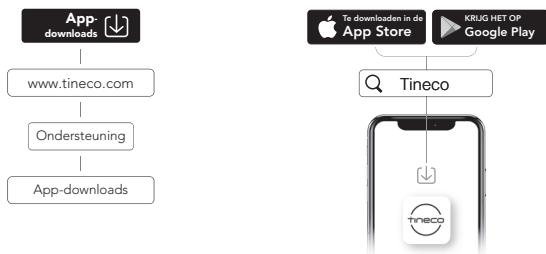

### Opmerking:

De standaardinstelling voor de spraakaanwijzing is Engels, u kunt via de App overschakelen op andere talen of snel tweemaal op de taalschakelknop drukken.

## Indicator

### Wanneer in gebruik



Ononderbroken rood licht op het display van de handgreep: storing of blokkering van de vuilsensor.



Verlicht: apparaat heeft zelfreiniging nodig.



Verlicht: CWT is leeg.



Verlicht: DWT is vol of niet geïnstalleerd, of het kanaal heeft een verstopping.



Verlicht: borstelroller heeft een verstopping.



Verlicht: elektrische borstel is niet geïnstalleerd.



Verlicht: Wifi is succesvol verbonden.



Knipperend: Wifi is verbonden.



Uit: Wifi is niet verbonden, maak verbinding met het netwerk.

### Tijdens het opladen



Indicator batterij knippert.

### Volledig opgeladen



In 5 minuten: batterij indicator licht op.  
Na 5 minutes: batterij indicator gaat uit.

## Gesproken prompt (inhoud kan variëren, gelieve in natura te prevaleren.)

Status	Herinnering
Lage batterij	Lage batterij
Firmware bijwerken	Firmware bijgewerkt
Herstel fabrieksinstellingen	Fabrieksinstellingen hersteld
Overschakelen naar de Carpet-Spot-modus	Spot-modus (Carpet)
Overschakelen naar de Carpet-Auto-modus	Auto-modus (Carpet)
Overschakelen naar de Carpet-Zuig-modus	Zuig-modus (Carpet)
Overschakelen naar de Upholstery-Spot-modus	Spot-modus (Upholstery)
Overschakelen naar de Upholstery-Auto-modus	Auto-modus (Upholstery)
Overschakelen naar de Upholstery-Zuig-modus	Zuig-modus (Upholstery)
Sluit het apparaat aan op de lader en start de zelfreiniging	Starten zelfreiniging
Zelfreiniging voltooid	De zelfreiniging is voltooid, reinig de vuilwatertank en het kanaal eronder
Afsluiten	Afsluiten
Laad het apparaat op	Opladen
Apparaat staat niet rechtop	Apparaat staat niet rechtop. Plaats het apparaat terug op het oplaadstation
Pauzeer zelfreiniging	Pauzeer zelfreiniging
Automatische detectie	Automatische detectie
Diepe reiniging	Diepe reiniging
Ga in stand-by-modus	Stand-by-modus
Pauzeer watersproeien	Watersproeien gepauzeerd
Zelfreiniging gestopt	Vlekkenreiniging voltooid, apparaat in stand-by
Controle van de netheid	Controle van de netheid in uitvoering
Plaats het apparaat na reiniging op de basis	Schakel de zelfreinigende functie in voor een doeltreffende reiniging
Het is nodig om de vuilwatertank te reinigen	Reinig de vuilwatertank om ongewenste geurtjes te voorkomen
Gesproken prompt ingeschakeld	Gesproken prompt ingeschakeld
Gesproken prompt uitgeschakeld	Gesproken prompt uitgeschakeld





# Onderhoud

## Opmerking:

- Voor optimale prestaties en om geurtjes te voorkomen, moet u de DWT, de elektrische borstel en het deksel van de elektrische borstel na elk gebruik altijd volledig reinigen en drogen.
- Zorg ervoor dat elk onderdeel correct is geïnstalleerd, anders werkt het apparaat mogelijk niet correct.
- Plaats het apparaat na onderhoud verticaal op het oplaadstation. Stel het apparaat niet bloot aan direct zonlicht en bewaar het binnenshuis op een droge plaats.

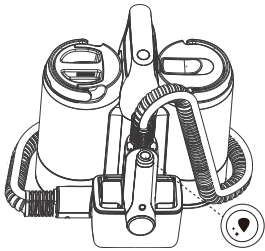
## Zelfreiniging elektrische borstel



Steek de elektrische borstel in de zelfreinigende box en druk op de knop  op het handvat om de zelfreinigingscyclus te starten.

## Opmerking:

- Maak voor de zelfreinigingscyclus de DWT schoon en zorg ervoor dat het waterpeil in de CWT hoger is dan 20%.

## Vuilwatertank

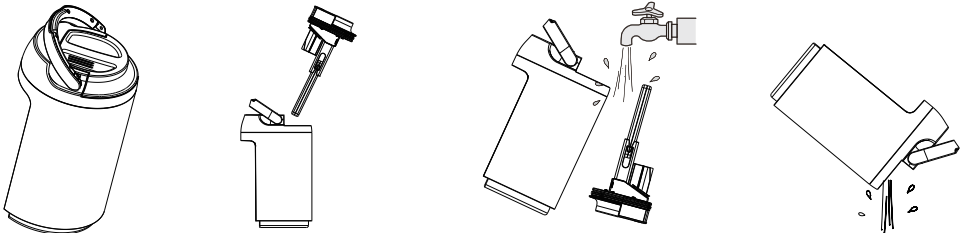

- Wanneer vuil water de max-lijn bereikt, stopt het apparaat met werken en wordt er een herinnering op het display weergegeven en wordt er een gesproken prompt afgespeeld.
- Trek het tankdeksel omhoog om de DWT te legen. Spoel de binnenkant van de DWT en deksel schoon en plaats hem terug in het apparaat.

## Elektrische borstel

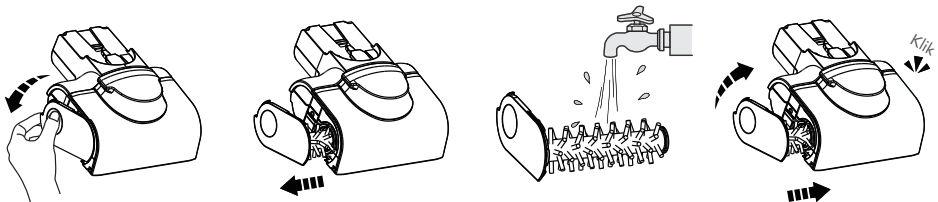

- Druk tegen het roldeksel naar beneden.
- Trek de borstelrol naar buiten.
- Verwijder het vuil dat rond de rol is gewikkeld en spoel het af met water.
- Plaats de borstelrol volledig schuin terug en duw hem naar boven tot hij weer stevig vastklikt.

## Deksel elektrische borstel

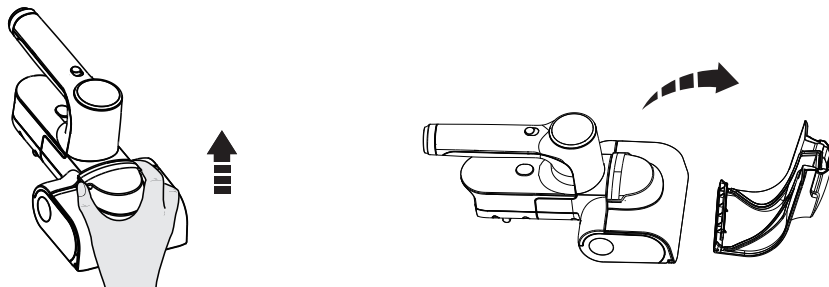

Pak de bovenkant van het deksel vast en trek het eruit om het te verwijderen.

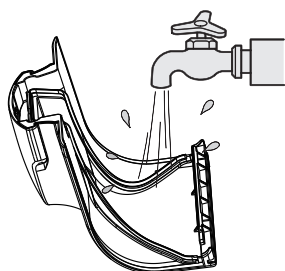

Spoel met water.

NL

## Puinkanaal

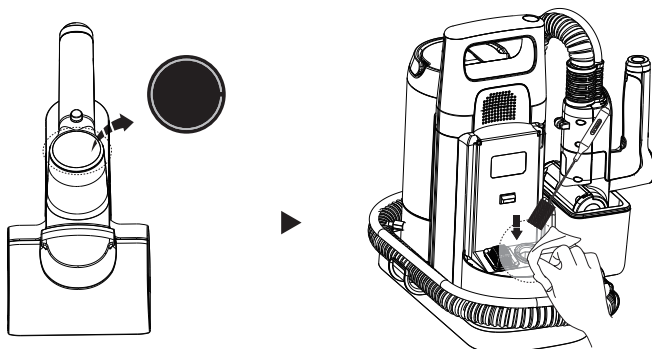

Wanneer de LED-lus continu rood oplicht, verwijdert u de vuilwatertank en reinigt u de vuilsensor met een vochtige doek of het einigingsgereedschap.

## Katoenfilter

Maak het katoenfilter regelmatig schoon, voor het geval het apparaat niet voldoende water spuit of er geen water uit komt.

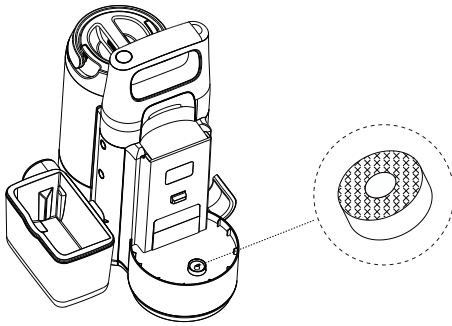

Neem het filter onder CWT uit.

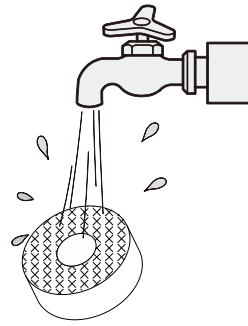

Spoel het filter en plaats het terug.

## Oplaadinstructies

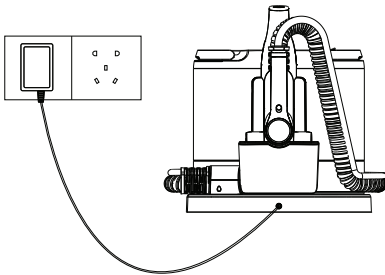













- Om het apparaat op te laden, plaatst u het apparaat op het oplaadstation, sluit u het externe oplaadsnoer aan op het oplaadstation en steekt u de stekker in het stopcontact.
- Om struikelgevaar te voorkomen, plaatst u het apparaat tijdens het opladen op het oplaadstation in de buurt van een muur.

### Waarschuwing:

- Laad het apparaat alleen op met de door Tineco geleverde adapter.
- Als het apparaat lange tijd niet wordt gebruikt, moet het voor optimale prestaties elke 3 maanden worden opgeladen. Het kan 5-6 uur duren voordat de batterij volledig is opgeladen.
- Bewaar binnenshuis op een droge plaats. Stel het apparaat niet bloot aan zonlicht of temperaturen onder het vriespunt. Aanbevolen temperatuurbereik: 4 °C ~ 40 °C.

# Probleemoplossing

Probleem	Mogelijke oorzaak	Oplossing
Het apparaat gaat niet aan	<ol style="list-style-type: none"> <li>1. Geen stroom</li> <li>2. Automatische bescherming tegen oververhitting</li> </ol>	<ol style="list-style-type: none"> <li>1. Laad het apparaat op</li> <li>2. Herstart na afkoeling</li> </ol>
De storingsindicator op het display van de handgreep brandt 	<ol style="list-style-type: none"> <li>1. Borstelrol is niet geïnstalleerd of verward</li> <li>2. CWT leeg</li> <li>3. DWT vol</li> <li>4. Zelfreiniging nodig</li> </ol>	Controleer het display van de hoofdeenheid voor gedetailleerde redenen
Indicator elektrische borstel niet geïnstalleerd brandt   Gesproken prompt: Installeer de elektrische borstel en probeer het opnieuw	De elektrische borstel is niet geïnstalleerd	Installeer de elektrische borstel op een juiste manier
Indicator verwarde borstelrol brandt   Gesproken prompt: Borstelrol is geblokkeerd, Reinig de borstel	De borstelrol is geblokkeerd	Verwijder de blokkeringen
Wifi-indicator is uitgeschakeld 	Wifi is niet verbonden	Volg de in-app-gids om verbinding te maken met wifi
CWT leeg-indicator brandt   Gesproken prompt: De schoonwatertank heeft te weinig water, voeg water toe	CWT is leeg	Vul CWT bij
DWT vol-indicator brandt   Gesproken prompt: Controleer de vuilwatertank	Het vuile water in de DWT heeft de MAX-lijn bereikt	Giet het vuile water weg en installeer de DWT opnieuw
Alle lichten zijn uit in werking	Batterij oververhit of defect	Laat het apparaat afkoelen en start het opnieuw
Batterij indicator in rood 	Lage batterij	Laad het apparaat op of start het opnieuw
LED-lus licht rood op 	Vuilsensor defect of geblokkeerd	Verwijder blokkeringen, reinig het puinkanaal onder DWT of start opnieuw
De knop zelfreiniging werkt niet	Zelfreiniging werkt alleen als hij wordt opgeladen	Plaats het apparaat op het oplaadstation en sluit het aan op de oplader
Het apparaat schakelt automatisch uit  Gesproken prompt: Apparaat staat niet rechtop. Controleer het apparaat en start het opnieuw op	Apparaat is niet rechtop gedetecteerd	Plaats het apparaat rechtop of terug op het oplaadstation

## Opmerking:

Als de bovenstaande gids voor probleemoplossing geen oplossing biedt, bezoek dan onze website [www.tineco.com](http://www.tineco.com) voor verdere ondersteuning.

# Garantie

## 2 JAAR BEPERKTE GARANTIE

- Geldt alleen voor aankopen bij geautoriseerde retailers van Tineco.
- Is onderhevig aan het naleven van de vereisten die in deze handleiding worden beschreven, en is onderworpen aan verdere voorwaarden die hieronder worden uiteengezet.
- Deze garantie wordt bepaald door en geïnterpreteerd volgens de wetten van het land waar de aankoop heeft plaatsgevonden. Wij bieden 2 jaar garantie of een garantieperiode zoals bepaald door de toepasselijke lokale wetgeving, afhankelijk van welke periode langer is.

## WAT WORDT GEDEKT?

- Uw Tineco-apparaat heeft 2 jaar garantie op originele defecten in materiaal en vakmanschap, bij gebruik voor privé-huishoudelijke doeleinden in overeenstemming met de Tineco Instructiehandleiding. Afzonderlijk aangeschafte gemotoriseerde accessoires worden geleverd met 1 jaar garantie.
- Deze garantie biedt u, zonder extra kosten voor u, alle arbeid en onderdelen die nodig zijn om ervoor te zorgen dat uw apparaat tijdens de garantieperiode naar behoren functioneert.
- Deze garantie is alleen geldig als het apparaat wordt gebruikt in het land waarin het werd verkocht.

## WAT WORDT NIET GEDEKT?

Tineco is niet aansprakelijk voor kosten, schade of reparaties als gevolg van:

- Apparaten die zijn gekocht bij een niet-geautoriseerde dealer.
- Onzorgvuldige bediening of behandeling, verkeerd gebruik, misbruik en / of gebrek aan onderhoud of gebruik niet in overeenstemming met de Tineco Instructiehandleiding.
- Gebruik van het apparaat anders dan voor normaal huishoudelijk gebruik, bijv. voor commerciële of verhuurdoeleinden.
- Gebruik van onderdelen die niet in overeenstemming zijn met de Tineco Instructiehandleiding.
- Gebruik van andere onderdelen en accessoires dan die geproduceerd of aanbevolen zijn door Tineco.
- Externe factoren die geen verband houden met de kwaliteit en het gebruik van het product, zoals het weer, wijzigingen, ongevallen, stroomuitval, stroompieken of overmacht.
- Reparaties of wijzigingen die zijn uitgevoerd door onbevoegde partijen of agenten.
- Het niet verwijderen van blokkeringen en ander gevaarlijk materiaal uit het apparaat.
- Normale slijtage, inclusief onderdelen die normaal aan slijtage onderhevig zijn, zoals doorzichtige opvangbak, riem, filter, HEPA, borstelstang en netsnoer (of waar externe schade of misbruik is vastgesteld), tapijt- of vloerbeschadiging door gebruik dat niet in overeenstemming is met de voorschriften van de fabrikant. instructies of het niet uitschakelen van de borstelstang indien nodig.

## GARANTIEBEPERKINGEN

- Alle impliciete garanties met betrekking tot uw apparaat, inclusief maar niet beperkt tot garantie van verkoopbaarheid of garantie van geschiktheid voor een bepaald doel, zijn beperkt tot de duur van deze garantie.
- Garantiedekking is alleen van toepassing op de oorspronkelijke eigenaar en op de originele batterij en is niet overdraagbaar.
- Deze beperkte garantie geeft u specifieke wettelijke rechten. Mogelijk hebt u ook andere rechten die per regio verschillen.
- De garanties van de fabrikant zijn mogelijk niet in alle gevallen van toepassing, afhankelijk van factoren zoals het gebruik van het product, waar het product is gekocht of bij wie u het product heeft gekocht.  
Neem de garantie zorgvuldig door en neem bij vragen contact op met de fabrikant.

## GARANTIESERVICE

**Registreren:** We raden u ten zeerste aan om uw apparaat bij aankoop te registreren op de officiële website van Tineco ([www.tineco.com](http://www.tineco.com)) en van exclusieve voordelen te genieten. Om te registreren moet u het volledige serienummer invoeren (verwijder de schoonwatertank om het serienummer te vinden).

Als u uw product niet registreert, heeft dit geen invloed op uw garantierechten.

**Hoe claimen:** Bewaar uw aankoopbewijs. Om een claim in te dienen onder onze beperkte garantie, moet u uw serienummer en de originele aankoopbon met daarop de aankoopdatum en het ordernummer verstrekken.

Alle werkzaamheden worden uitgevoerd door Tineco of een door haar geautoriseerd agentschap.

Eventueel vervangen defecte onderdelen worden eigendom van Tineco.

Service onder deze garantie verlengt de periode van deze garantie niet.

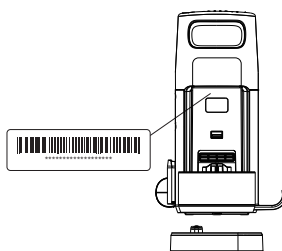

Bezoek de Tineco-website  
**[www.tineco.com](http://www.tineco.com)**  
voor deskundige klantenservice.

# ÍNDICE

Instruções de segurança importantes.....	134
Especificações.....	139
Apresentação geral .....	140
Montagem.....	143
Funcionamento.....	144
Manutenção .....	149
Resolução de problemas .....	152
Garantia.....	153

**A TINECO ESTÁ AQUI PARA AJUDAR.**

Entraremos em contacto consigo no prazo de 1 dia útil.



[www.tineco.com](http://www.tineco.com)

# Instruções de segurança importantes

## GUARDE ESTAS INSTRUÇÕES

### Apenas para utilização doméstica.

Ao utilizar um aparelho elétrico, devem sempre ser seguidas algumas precauções básicas, incluindo as seguintes:

LEIA ATENTAMENTE TODAS AS INSTRUÇÕES ANTES DE UTILIZAR (ESTE APARELHO).

Não seguir os avisos e as instruções pode resultar em choque elétrico, incêndio e/ou ferimentos graves.

**AVISO** – Para reduzir o risco de incêndio, choque elétrico ou ferimentos:

1. Este aparelho pode ser utilizado por crianças a partir de 8 anos de idade e por pessoas com capacidades físicas, sensoriais ou mentais reduzidas, ou por pessoas sem experiência e conhecimentos, desde que supervisionadas ou instruídas relativamente à utilização segura do aparelho e desde que compreendam os riscos envolvidos. As crianças não devem brincar com o aparelho. A limpeza e a manutenção não devem ser realizadas por crianças sem supervisão.
2. Este aparelho não se destina a ser utilizado por pessoas (incluindo crianças) com capacidades físicas, sensoriais ou mentais reduzidas, ou por pessoas sem experiência e conhecimentos, exceto se supervisionadas ou instruídas quanto à sua utilização.
3. Não submergir. Para reduzir o risco de choque elétrico – Utilize apenas em carpetes e estofos humedecidos por meio do processo de limpeza.
4. Não permita que seja utilizado como um brinquedo. É necessário prestar muita atenção quando o aparelho for utilizado por crianças ou perto de crianças, animais de estimação ou plantas.
5. Para reduzir o risco de incêndio e choque elétrico – Utilize apenas produtos de limpeza da Tineco indicados para este aparelho.
6. Utilize apenas conforme descrito no presente manual. Utilize apenas acessórios recomendados pelo fabricante.
7. Não agarre o carregador, incluindo a ficha e os terminais do carregador, com as mãos molhadas.
8. Não utilize o aparelho com o cabo ou ficha danificados. Se tiver deixado cair o aparelho ou se o aparelho estiver danificado, tiver sido deixado ao ar livre, largado na água ou não estiver a funcionar como deveria, devolva-o a um centro de assistência técnica.
9. Não introduza objetos nas aberturas. Não utilize o aparelho com as aberturas bloqueadas e mantenha-o livre de pó, algodão, cabelos e de tudo o que possa reduzir o fluxo de ar.
10. Mantenha o cabelo, roupa solta, dedos e todas as partes do seu corpo longe das aberturas e das peças móveis.
11. Tenha particular cuidado quando limpar escadas.
12. Não utilize o aparelho para aspirar líquidos inflamáveis ou combustíveis, como gasolina, nem em áreas onde os mesmos possam estar presentes.
13. Não aspire materiais em chamas ou a fumerar, como cigarros, fósforos ou brasas.



14. Para reduzir o risco de choque elétrico, instale sempre o flutuador antes de qualquer operação de aspiração de líquidos.
15. Evite a ativação involuntária. Certifique-se de que o interruptor está na posição “desligado”, antes de agarrar ou transportar o aparelho. Transportar o aparelho com o dedo no interruptor, ou carregar o aparelho com o interruptor ligado, favorece a ocorrência de acidentes.
16. Desligue sempre o aparelho antes de fazer qualquer ajuste, trocar acessórios ou guardar o aparelho. Estas medidas de segurança preventiva reduzem o risco de ligar o aparelho acidentalmente.
17. Recarregue apenas com o carregador especificado pela Tineco. Um carregador adequado para um determinado tipo de bateria pode comportar um risco de incêndio quando utilizado com outras baterias.
18. Utilize o aparelho apenas com baterias especificamente designadas pela Tineco. A utilização de outras baterias pode representar um risco de ferimentos e incêndio.
19. Em condições abusivas, a bateria pode expelir líquido; evite o contacto. Se ocorrer contacto acidental, lave com água. Se entrar líquido em contacto com os olhos, procure assistência médica. O líquido ejetado da bateria pode provocar irritação ou queimaduras.
20. Não utilize uma bateria ou um aparelho que estejam danificados ou tenham sido modificados. As baterias danificadas ou modificadas podem ter um comportamento imprevisível e resultar num incêndio, explosão ou risco de ferimentos.
21. Não exponha a bateria ou o aparelho ao fogo ou a temperaturas excessivas. A exposição ao fogo ou a temperaturas acima de 130 °C pode provocar uma explosão.
22. Siga todas as instruções de carregamento e não carregue a bateria ou o aparelho fora do intervalo de temperatura especificado nas instruções. O carregamento incorreto ou a temperaturas fora do intervalo especificado pode danificar a bateria e aumentar o risco de incêndio.
23. Garanta que a assistência técnica é realizada por um técnico qualificado, utilizando apenas peças de substituição idênticas autorizadas. Isto irá garantir que a segurança do produto é mantida.
24. Quando a bateria não estiver em utilização, mantenha-a afastada de objetos metálicos, tais como cliques de papel, moedas, chaves, pregos, parafusos ou outros objetos metálicos pequenos, que possam estabelecer a ligação entre um terminal e outro. Ligar os terminais positivo e negativo da bateria um ao outro pode causar queimaduras ou um incêndio.
25. Este aparelho contém células de bateria que não são substituíveis. Não modifique ou tente reparar o aparelho ou a bateria, exceto conforme indicado nas instruções de utilização e de cuidados.
26. Não carregue ou guarde o aparelho no exterior ou dentro do carro. Carregue, guarde ou utilize apenas a bateria numa área interior seca, onde a temperatura seja superior a 4 °C, mas inferior a 40 °C. O carregador destina-se apenas a ser utilizado no interior.
27. Desligue sempre o aparelho antes de colocar ou retirar o bocal motorizado.
28. Não utilize para aspirar partículas ultrafinas, tais como cal, cimento, serradura, pó de gesso ou cinzas.
29. Não utilize para aspirar objetos afiados, como pregos metálicos, pedaços de vidro, cliques de papel metálicos ou alfinetes.
30. Não utilize para aspirar materiais e químicos perigosos, tais como solventes, produtos de limpeza de esgotos, ácidos fortes ou alcalinos fortes.

31. Pare imediatamente de usar o aparelho se estiver a aquecer demasiado, a fazer ruídos estranhos, a emitir cheiros estranhos, com baixa sucção ou descargas elétricas.
32. Desligue o aparelho e retire a ficha da tomada em caso de armazenamento prolongado.
33. Limpe sempre o depósito de água suja depois de cada utilização para evitar possíveis bloqueios, o quais podem reduzir a potência de aspiração, sobreaquecer o motor ou reduzir a vida útil do aparelho.
34. Não exponha o aparelho à chuva.
35. Guarde-o adequadamente no interior, num local seco, após a sua utilização.
36. Não coloque ou submerja o aparelho em águas paradas, nem tente limpar áreas inundadas.
37. A ficha deve ser removida da tomada antes de limpar ou realizar a manutenção do aparelho.
38. Pode ocorrer um perigo se o aparelho passar por cima do cabo de alimentação.
39. Não utilize o aparelho quando o nível de água estiver mais de 5 mm acima da superfície.
40. Para reduzir o risco de incêndio e choque elétrico devido a danos nos componentes internos, utilize apenas o líquido/solução de limpeza da Tineco: Solução desodorizante e de limpeza para carpetes destinada a ser utilizada com este aparelho. Consulte a secção Líquido/Solução de Limpeza deste manual.
41. Não utilize o aparelho em espaços fechados com vapores libertados por tintas à base de óleo, diluente, algumas substâncias contra traças, poeiras inflamáveis ou outros vapores explosivos ou tóxicos.
42. Não guarde o aparelho com solução no depósito de solução de água limpa ou com água suja no depósito de água suja. Podem formar-se depósitos minerais e bolor que irão afetar o desempenho do seu produto de limpeza para tapetes e carpetes.

## Gama de utilização

1. Este produto de limpeza de manchas é para ser utilizado em carpetes, estofos, interiores de automóveis e escadas, em materiais tais como fibra/algodão/linho/caxemira de ovelha, etc.
2. Algumas carpetes e tapetes de fio Berbere, Fibra Natural (incluindo seda e lã) e Fibra Macia podem ganhar cotão com o desgaste. Alguns aspiradores e produtos de limpeza para tapetes e carpetes podem piorar este desgaste. No caso da limpeza de carpetes ou tapetes Berbere, de Fibra Natural ou de Fibra Macia, primeiro teste uma área pequena escondida, passando o aparelho de lavar carpetes e tapetes por cima dela. Se não observar cotão ou encharcamento, continue a limpar. Evite encharcar tapetes berbere. Se tiver alguma dúvida ou preocupação, saiba junto do fabricante do seu tapete quais as recomendações de limpeza profunda.
3. Importante: Mantenha o pé da ferramenta de limpeza profunda perpendicular à borda do tapete ou carpete durante cada passagem para evitar danos.
4. Importante! Verifique a etiqueta do fabricante antes de limpar tapetes ou carpetes, para o caso de instruções de limpeza específicas. Não recomendamos a limpeza profunda de tapetes ou carpetes delicados, de seda, lã ou antigos sem etiqueta do fabricante.
5. Quando limpar tapetes ou carpetes, coloque o tapete ou carpete em cima de uma

- superfície selada para testar a solidez da cor numa área discreta. O seu aparelho de limpeza não deve ser utilizado em cima de superfícies não seladas.
6. Não utilize em tapetes ou carpetes quando é recomendada a limpeza a seco.
  7. Para artigos com estofos, verifique o código de limpeza - Use o seu Aparelho de Lavar Tapetes e Carpetes Tineco unicamente se o tecido estiver marcado com um "W" (para limpeza "por via húmida") ou "S/W" (para limpeza com "solvente/a seco" ou "por via húmida"). Não limpe tecidos marcados com "S" (apenas limpeza com "solvente/a seco"). Se os artigos não tiverem um código, procure assistência especializada.
  8. Teste a solidez da cor - Humedeça um pano branco absorvente com a solução. Numa área pequena e escondida, esfregue cuidadosamente a superfície com o pano humedecido. Aguarde dez minutos e verifique se a cor saiu ou se tingiu com uma toalha de papel ou um pano branco. Se a superfície tiver mais do que uma cor, verifique todas as cores.
  9. Mantenha o aparelho afastado de fontes de calor, como lareiras ou aquecedores, para evitar a sua deformação.
  10. Não o utilize para aspirar líquidos inflamáveis ou combustíveis, partículas ultrafinas, objetos afiados, materiais perigosos, produtos químicos ou outros que estejam a arder ou a fumegar, tal como descrito acima.

## Sobre o líquido/solução de limpeza

1. A entrada de uma quantidade excessiva de solução de limpeza no motor pode danificar o aparelho. Não agite o aparelho violentamente.
2. Adicione a solução de acordo com as instruções na secção de Funcionamento. Recomendamos utilizar a solução de limpeza fornecida.
3. Mantenha fora do alcance das crianças. Evite o contacto com os olhos e a pele, caso contrário, lave com água abundante. Se persistir irritação, consulte um médico. Se o produto for ingerido procure imediatamente assistência médica.
4. Não utilize o produto com uma solução ácida ou alcalina, ou com qualquer substância nociva para o ambiente.
5. A eliminação de água suja e da solução deve cumprir os regulamentos ambientais locais.
6. AVISO: Para reduzir o risco de incêndio e choque eléctrico devido a danos nos componentes internos, utilize a SOLUÇÃO DESODORIZANTE E DE LIMPEZA PARA CARPETES DA TINECO destinada a ser utilizada com o aparelho.

## Sobre o aparelho

1. Não modifique ou tente reparar o aparelho, exceto conforme indicado nas instruções de funcionamento e limpeza.
2. Tenha particular cuidado quando limpar escadas.
3. Carregue o aparelho com o adaptador da Tineco. Tensão de entrada: CA 100-240 V. Tanto as tensões altas e baixas podem danificar o adaptador, o aparelho ou até representar um perigo para o utilizador.
4. Instale sempre o depósito de água suja e o depósito de água limpa corretamente de utilizar o aparelho.
5. Não deixe que o aparelho se molhe para evitar o risco de incêndio ou ferimentos provocados por um curto-circuito.
6. Para evitar tropeçar acidentalmente no aparelho, coloque-o na base de carregamento.

## Instruções de reciclagem de acordo com a legislação para baterias



A bateria recarregável contém materiais que são prejudiciais para o ambiente e, por conseguinte, deve ser removida do aparelho antes da sua eliminação. O aparelho deve ser desligado para retirar a bateria recarregável. Apenas pessoal qualificado deve retirar a bateria.

As pilhas e as baterias recarregáveis não devem ser eliminadas no lixo doméstico! O consumidor é obrigado a entregar todas as pilhas e baterias recarregáveis, independentemente de conterem ou não substâncias nocivas, num ponto de recolha no seu município/distrito ou numa loja, para que possam ser eliminadas de forma ecológica. As pilhas e as baterias recarregáveis só devem ser devolvidas descarregadas.

As pilhas e as baterias recarregáveis estão, como tal, marcadas com o símbolo à esquerda.

## Instruções de reciclagem de acordo com os REEE









Resíduos elétricos e aparelhos eletrónicos não devem ser eliminados com lixo doméstico! Todos os consumidores são obrigados a entregar todos os aparelhos no final da sua vida útil num ponto de recolha no seu município/distrito ou num revendedor para que possam ser eliminados de forma adequada e amiga do ambiente.

A ilustração à esquerda mostra o símbolo do caixote do lixo, indicando a recolha separada de resíduos elétricos e equipamento eletrónicos (REEE).

## Para países da UE:

Para obter informação sobre a Declaração de Conformidade da UE, visite [www.tineco.com](http://www.tineco.com).

## Símbolos:

	Leia o manual de instruções
	Classe II
	Transformador com isolamento de segurança à prova de curto-circuito
	Alimentação do modo de comutação
	Apenas para utilização no interior
	Corrente contínua
	Corrente alternada

## Especificações

Produto	SÉRIES CARPET ONE SPOT
Entrada CA	100-240 V
Tensão	21,6 V=== 4000 mAh Lion
Potência nominal	170 W
Tempo de funcionamento	25~40 min
Tempo de carregamento	5-6 horas
Capacidade do DAL	1,6 L
Capacidade do DAS	0,8 L
À prova de água	IPX4
Bandas de frequência	2400~2483,5 MHz
Potência de saída máxima	19 dBm

- Todos os dados e instruções técnicas deste manual são baseados em resultados de testes laboratoriais da Tineco ou de terceiros designados. A empresa reserva-se todos os direitos a esclarecimentos finais.

# Apresentação geral

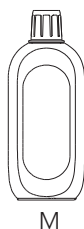
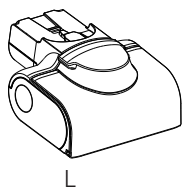
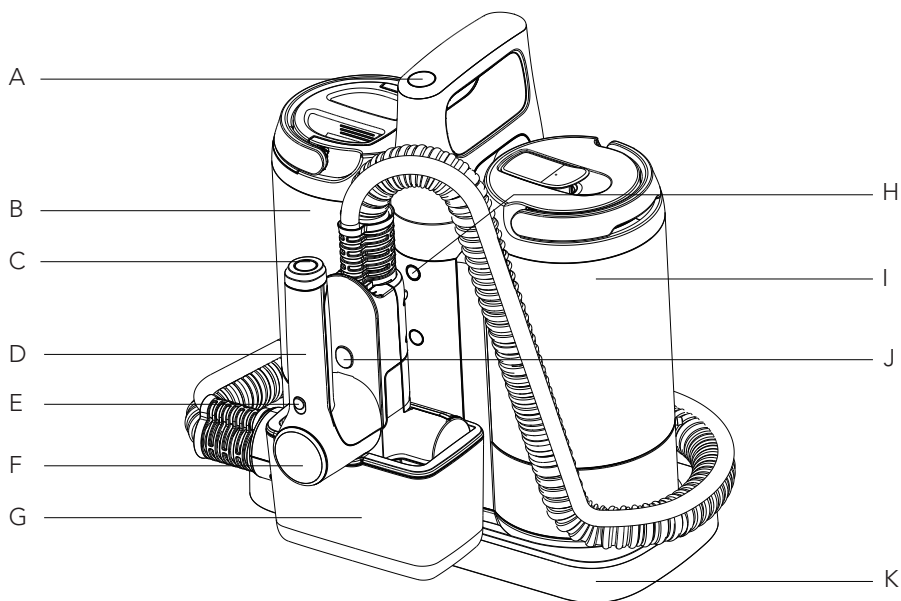

- A. Botão de ligar/desligar
- B. DAS (Depósito de água suja)
- C. Botão de autolimpeza
- D. Escova elétrica
- E. Interruptor do modo Carpet/ Upholstery
- F. Visor da pega
- G. Caixa de autolimpeza
- H. Botão de Wi-Fi/desligar o som/ mudar o idioma
- I. DAL (Depósito de água limpa)
- J. Botão de liberação da escova elétrica
- K. Base de carregamento
- L. Cabeça da escova elétrica
- M. Solução desodorizante e de limpeza para carpetes
- N. Adaptador
- O. Fórmula de pré-tratamento

# Visor digital

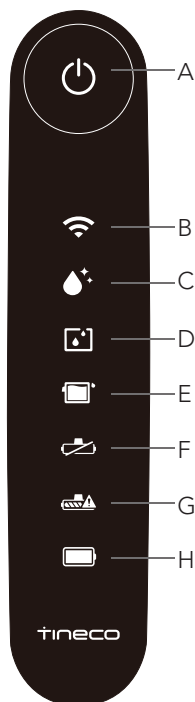

## Visor da unidade principal

- A. Botão de ligar/desligar
- B. Wi-Fi
- C. Indicador de autolimpeza
- D. DAL vazio
- E. DAS cheio
- F. Escova elétrica desinstalada
- G. O rolo da escova está bloqueado
- H. Estado da bateria

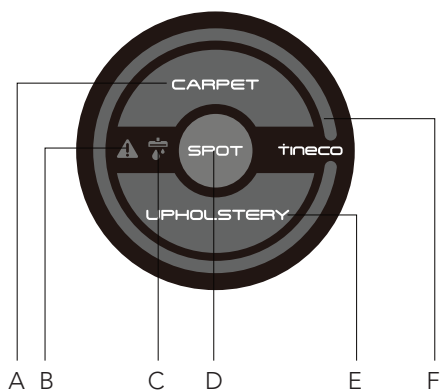

## Visor LED da pega

- A. Modo Carpet
- B. Indicador de avaria
- C. Aspersão de água
- D. Modo Spot
- E. Modo Upholstery
- F. Círculo de monitorização de manchas  
(Vermelho a azul à medida que a mancha é eliminada)

# Acessórios

## Nota:

Os acessórios podem variar dependendo do mercado. Se necessitar de mais acessórios, visite [www.tineco.com](http://www.tineco.com) ou [store.tineco.com](http://store.tineco.com).

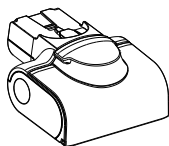

### Escova elétrica

O modo SPOT/AUTO/SUCÇÃO será ativado ao utilizar esta escova; com um motor integrado, proporciona uma potência forte para a remoção de manchas.



### Solução desodorizante e de limpeza

Remove sujidade, gordura e manchas difíceis da maioria das carpetes e tapetes. Utilize sempre a solução Tineco no seu aparelho.

Adicione duas tampas do frasco de solução em cada depósito cheio de água limpa.



### Ferramenta de limpeza

Uma escova completa para limpar o DAS, a câmara da escova e a abertura.

A ferramenta também tem uma extremidade com cerdas para remover sujidade e lama no rolo e no DAS.

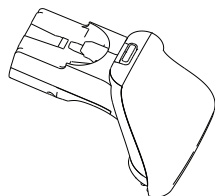

### Ferramenta de manchas profundas (acessório opcional)

Esfrega e suga manchas difíceis em carpetes, estofos e interiores de automóveis.



### Fórmula de pré-tratamento

Uma fórmula pré-tratamento multiuso. Como um removedor de manchas ótimo para uma variedade de manchas, ele solta manchas e odores difíceis e fixos e funciona perfeitamente com o Carpet One Series.



# Montagem

## Como montar/desmontar

### Nota:

Para instalar o depósito de água e a escova, consulte as secções "Funcionamento" e "Manutenção".

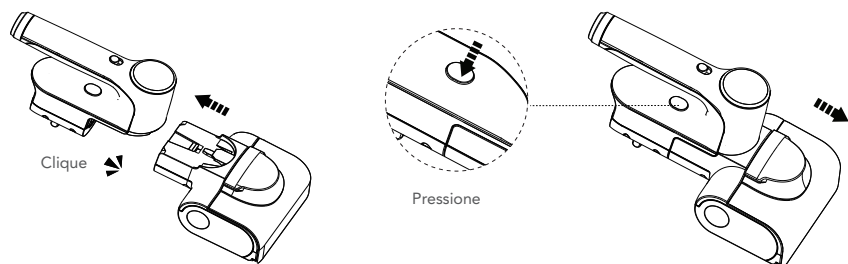

Instale a escova elétrica. Ao desmontar, pressione o botão de libertação para remover a escova elétrica.

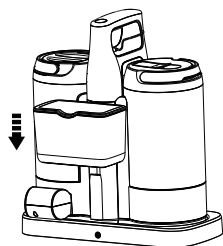

Instale a caixa de autolimpeza e coloque o aparelho na base.

# Funcionamento

## Preparação para a utilização

Antes da primeira utilização, carregue o aparelho durante 5-6 horas (consulte as "Instruções de carregamento" para obter mais detalhes).

Faça o pré-tratamento dos pontos e áreas de passagem intensa com as Soluções de Pré-tratamento de Limpeza Tineco para conseguir um melhor efeito de limpeza. Siga as instruções na garrafa.

Se for necessário repetir a limpeza, aguarde até que o tecido esteja completamente seco antes de voltar a utilizar a ferramenta para conseguir um melhor efeito de limpeza.

\* Baseado em resultados de testes laboratoriais da Tineco. Temperatura em laboratório 4 °C a 40 °C.

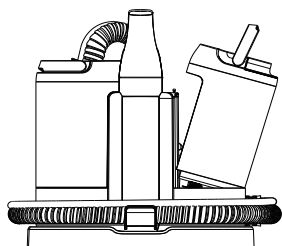

Remova o depósito de água limpa.

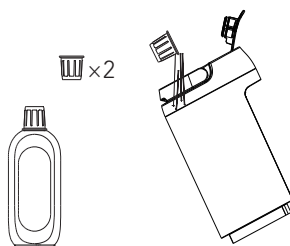

Abra a tampa do depósito e adicione duas tampas do frasco de solução.

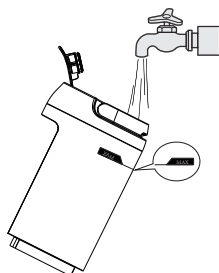

Encha com água até à linha MAX e feche bem a tampa.

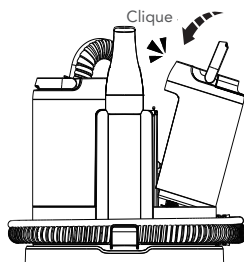

Volte a colocar o depósito de água limpa na base.

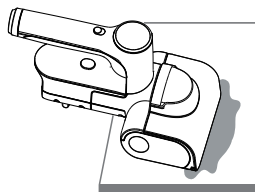

Utilize a escova elétrica e aponte-a para o local da mancha.

UPH Carpet

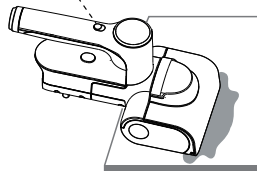

Selecione o modo Carpet ou Upholstery de acordo com as diferentes situações.

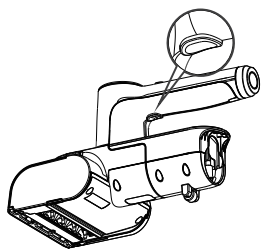

Pressione o botão de modo secundário por baixo da pega para selecionar o modo SPOT/AUTO/SUCÇÃO.

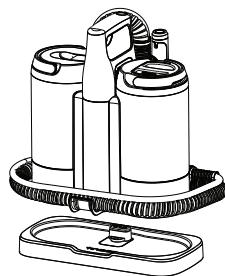

Coloque a escova elétrica na caixa de autolimpeza e coloque a unidade principal na base de carregamento após a limpeza.

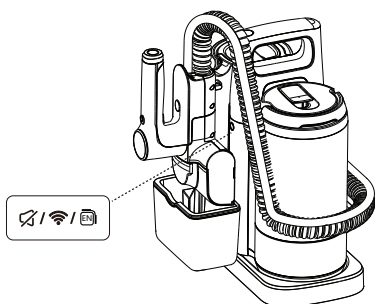

Desligar o som/mudar o idioma

- Prima brevemente o botão para ligar/desligar as notificações de voz.
- Prima rapidamente o botão duas vezes para mudar o idioma. (Serão adicionados mais idiomas para as notificações de voz, por enquanto, consulte o produto real.)
- Prima e mantenha premido o botão durante 3 s para ligar/desligar o Wi-Fi.

## Seleção do modo de limpeza

### Modo Carpet



No modo Carpet, o aparelho pulveriza uma grande quantidade de água para limpar as manchas, perfeito para carpetes e tapetes de pêlo médio e curto.

### Modo Upholstery



O modo Upholstery combate as manchas e a sujidade em estofos e interiores de automóvel.

## Modo secundário

### Modo SPOT (Carpet)

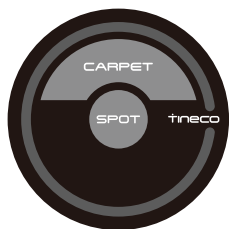

- O modo Spot é perfeito para a sujidade entranhada e manchas difíceis de grandes dimensões.
- O aparelho pára automaticamente assim que as manchas são removidas, com as mãos livres para uma experiência de limpeza melhorada.
- Este modo não requer um grande esforço nem escovagem.

### Modo AUTO (Carpet)



- O modo AUTO ajusta de forma inteligente o fluxo de água para uma limpeza fácil e eficaz.
- Um círculo de monitorização vermelho indica que foi detetada mais sujidade e um círculo azul indica que foi detetada menos sujidade.
- Este modo requer um movimento ligeiro para a frente e para trás para cobrir a área necessária.

### Modo SUCÇÃO (Carpet)



- No modo SUCÇÃO, o aparelho só absorve água, poupando-lhe o tempo de secagem.
- Este modo requer um movimento ligeiro para a frente e para trás para cobrir a área necessária.

### Nota:

Mantenha objetos afiados longe do visor digital para evitar riscos e arranhões.

## Tempo de funcionamento

- Aproximadamente 40 minutos.
- Os dados relativos ao tempo de funcionamento estimado foram obtidos por um laboratório da Tineco.

## Tempo de carregamento

- A carga completa demora aproximadamente 5-6 horas.
- Os dados estimados foram obtidos por um laboratório da Tineco, utilizando temperaturas entre 4 °C e 40 °C.

## Aplicação

Todas as funções podem ser realizadas através da aplicação Tineco. Transfira a aplicação Tineco a partir da App Store, Google Play ou do Site Oficial da Tineco.

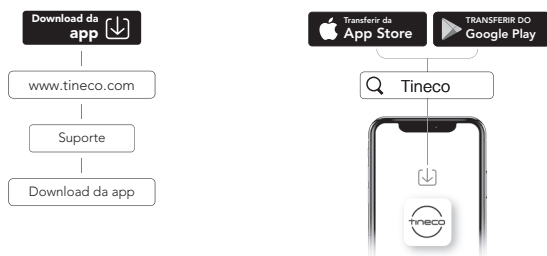

### Nota:

A predefinição para as notificações de voz é o inglês, pode mudar para outros idiomas através da aplicação ou premir rapidamente o botão de mudança do idioma duas vezes.

## Indicador

Durante a utilização



Luz vermelha fixa no visor da pega: sensor de sujidade avariado ou bloqueado.



Aceso: o aparelho está a necessitar de autolimpeza.



Aceso: o DAL está vazio.



Aceso: o DAS está cheio ou não está instalado, ou o canal está bloqueado.



Aceso: o rolo da escova está bloqueado.



Aceso: a escova elétrica não está instalada.



Aceso: Wi-Fi ligado com êxito.



Intermitente: Wi-Fi a ligar.



Desligado: Wi-Fi desligado, ligue-se à rede.

Durante o carregamento



Indicador de bateria intermitente.

Totalmente carregado



Em 5 minutos: indicador de bateria aceso.  
Após 5 minutos: indicador de bateria desligado.

## Aviso de voz (O conteúdo pode variar, o tipo prevalece.)

Estado	Lembrete
Bateria fraca	Bateria fraca
Atualizar firmware	Firmware atualizado
Repor definições de fábrica	Definições de fábrica repostas
Mudar para o modo Carpet-Spot	Modo Spot (Carpet)
Mudar para o modo Carpet-Auto	Modo Auto (Carpet)
Mudar para o modo Carpet-Sucção	Modo Sucção (Carpet)
Mudar para o modo Upholstery-Spot	Modo Spot (Upholstery)
Mudar para o modo Upholstery-Auto	Modo Auto (Upholstery)
Mudar para o modo Upholstery-Sucção	Modo Sucção (Upholstery)
Ligue o aparelho ao carregador e inicie a autolimpeza	Iniciar a autolimpeza
Autolimpeza concluída	Autolimpeza concluída; limpe o depósito de água suja e o canal por baixo
A encerrar	A encerrar
Carregar o aparelho	A carregar
O aparelho não está na vertical	O aparelho não está na vertical. Coloque novamente o aparelho na base de carregamento
Pausar a autolimpeza	Pausar a autolimpeza
Deteção automática	Deteção automática
Limpeza profunda	Limpeza profunda
Entrar em modo de espera	Modo de espera
Pausar aspersão de água	Aspersão de água em pausa
Autolimpeza interrompida	Limpeza de manchas concluída, aparelho em modo de espera
Verificação de limpeza	Verificação de limpeza em curso
Coloque o aparelho na base após a limpeza	Ligue a função de autolimpeza para garantir uma limpeza eficaz
É necessário limpar o depósito de água suja	Limpe o depósito de água suja para prevenir odores não desejados
Avisos de voz ativados	Avisos de voz ativados
Avisos de voz desativados	Avisos de voz desativados

# Manutenção

## Nota:

- Para um desempenho ideal e para prevenir odores, limpe e seque sempre completamente o DAS, a escova elétrica e a tampa da escova elétrica após cada utilização.
- Confirme se todas as peças estão instaladas corretamente ou o aparelho pode não funcionar devidamente.
- Após a manutenção, coloque o aparelho verticalmente na base de carregamento. Não exponha o aparelho à luz solar direta e guarde-o no interior num local seco.

## Autolimpeza da escova elétrica

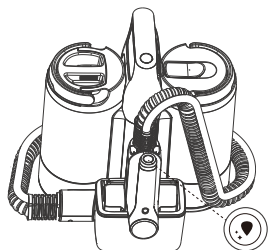

Coloque a escova elétrica na caixa de autolimpeza, pressione o botão  na pega e inicie o ciclo de autolimpeza.

## Nota:

- Antes do ciclo de autolimpeza, limpe o DAS e confirme se o nível de água no DAL é superior a 20%.

## Depósito de água suja

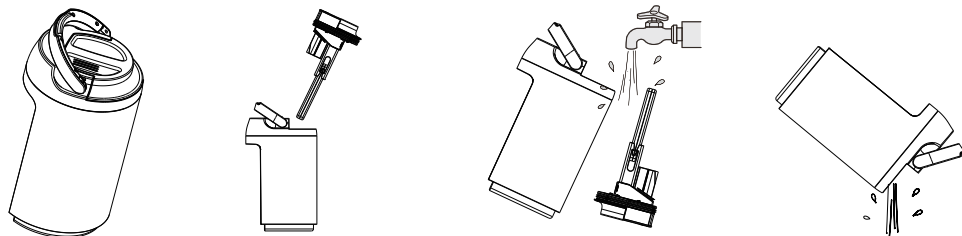

- Quando a água suja atinge a linha "Max", o aparelho para de funcionar, mostra uma mensagem no visor e reproduz um aviso de voz.
- Puxe a tampa do depósito de água para cima para esvaziar o DAS. Lave o interior do DAS e a tampa e volte a colocá-los no aparelho.

## Escova elétrica

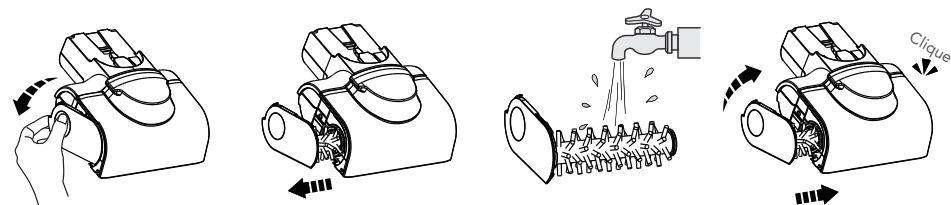

- Pressione a tampa da extremidade do rolo para baixo.
- Puxe o rolo da escova para fora.
- Remova os detritos enrolados no rolo e enxágüe-o com água.
- Volte a inserir totalmente o rolo da escova num ângulo e empurre-o para cima até encaixar firmemente no lugar com um clique.

## Tampa da escova elétrica

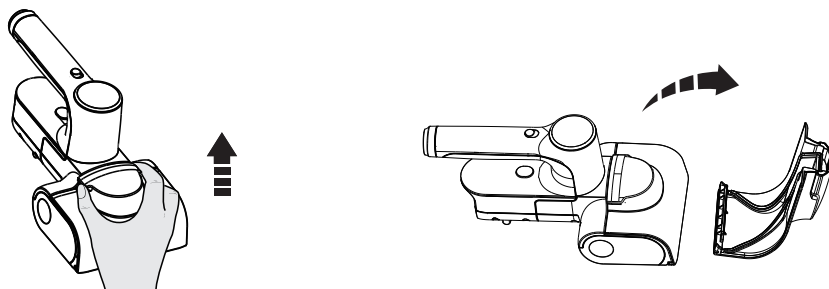

Segure a parte de cima da tampa e puxe-a para fora para a remover.

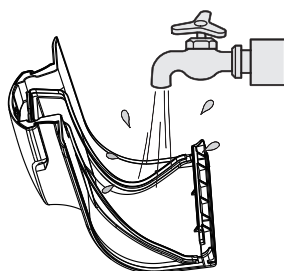

Lave bem com água.

## Canal de detritos

PT

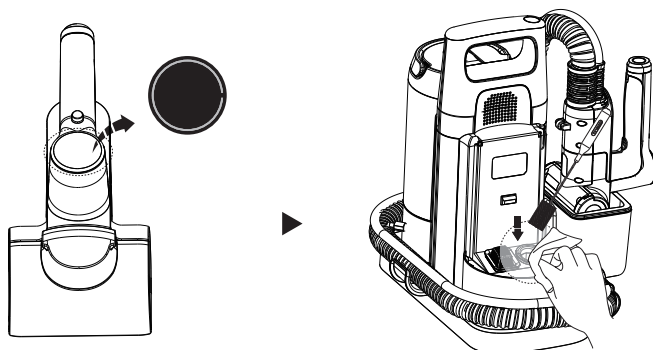

Quando o círculo de LED acende a vermelho fixo, retire o depósito de água suja, limpe o sensor de sujidade com um pano húmido ou com a ferramenta de limpeza.



## Filtro de algodão

Limpe o filtro de algodão regularmente, no caso de o aparelho não pulverizar água suficiente ou de não sair água.

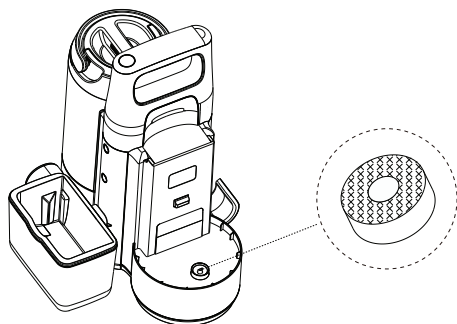

Tire o filtro por baixo do DAL.

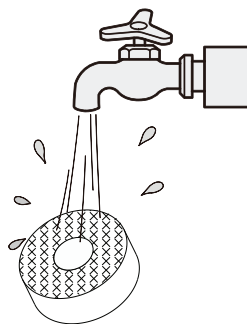

Lave o filtro e volte a colocá-lo.

## Instruções de carregamento

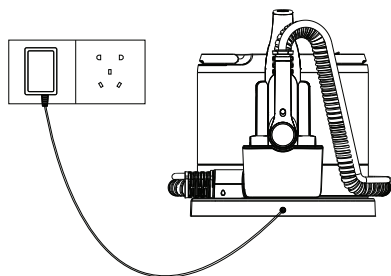

















- Para carregar o aparelho, coloque o aparelho na base de carregamento, ligue o cabo de carregamento externo à base de carregamento e a uma tomada elétrica.
- Para evitar o risco de tropeçar, coloque o aparelho na base de carregamento perto de uma parede durante o carregamento.

### **Aviso:**

- Carregue o aparelho apenas com o adaptador fornecido pela Tineco.
- No caso de não ser utilizado durante longos períodos, o aparelho deve ser carregado uma vez a cada 3 meses para ter o melhor desempenho possível. Pode demorar 5-6 horas a carregar totalmente.
- Guarde-o no interior, num local seco. Não exponha o aparelho à luz solar ou a temperaturas de congelação. Intervalo de temperatura recomendado: 4 °C - 40 °C.

# Resolução de problemas

Problema	Causa possível	Solução
O aparelho não liga	<ol style="list-style-type: none"> <li>1. Sem energia</li> <li>2. Proteção automática contra sobreaquecimento</li> </ol>	<ol style="list-style-type: none"> <li>1. Carregue o aparelho</li> <li>2. Volte a ligá-lo depois de arrefecer</li> </ol>
O indicador de avaria no visor da pega está aceso 	<ol style="list-style-type: none"> <li>1. Rolo da escova desinstalado ou bloqueado</li> <li>2. DAL vazio</li> <li>3. DAS cheio</li> <li>4. Autolimpeza necessária</li> </ol>	Verifique o visor da unidade principal para ver os motivos detalhados
Indicador de escova elétrica desinstalada aceso   Aviso de voz: Instale a escova elétrica e tente novamente	A escova elétrica não está instalada	Instale a escova elétrica corretamente
Indicador de rolo da escova bloqueado aceso   Aviso de voz: O rolo da escova está bloqueado, limpe o rolo da escova	O rolo da escova está bloqueado	Remova os bloqueios
O indicador de Wi-Fi está desligado 	O Wi-Fi não está ligado	Siga o guia na aplicação para ligar-se a uma rede Wi-Fi
Indicador de DAL vazio aceso   Aviso de voz: O depósito de água limpa está sem água; adicione água 	O DAL está vazio	Volte a encher o DAL
Indicador de DAS cheio aceso   Aviso de voz: Verifique o depósito de água suja 	A água suja no DAS atingiu a linha "MAX"	Esvazie a água suja e volte a colocar o DAS
Nenhuma luz ligada durante o funcionamento	Sobreaquecimento ou mau funcionamento da bateria	Arrefeça o aparelho e volte a ligá-lo
Indicador de bateria vermelho 	Bateria fraca	Carregue o aparelho ou volte a ligá-lo
Círculo de LED aceso a vermelho 	Sensor de sujidade avariado ou bloqueado	Remova os bloqueios, limpe o canal de detritos por baixo do DAS ou reinicie
O botão de autolimpeza não funciona	A autolimpeza só funciona quando o aparelho está a carregar	Coloque o aparelho na base de carregamento e ligue-o ao carregador
O aparelho desliga-se automaticamente   Aviso de voz: O aparelho não está na vertical. Verifique o aparelho e reinicie-o	Foi detetado que o aparelho não está na vertical	Coloque o aparelho na vertical ou novamente na base de carregamento

**Nota:**

Se o guia de resolução de problemas referido acima não oferecer uma solução, visite o nosso site [www.tineco.com](http://www.tineco.com) para obter mais ajuda.

# Garantia

## GARANTIA LIMITADA DE 2 ANOS

- Só se aplica às compras realizadas em revendedores autorizados da Tineco.
- Está sujeita ao cumprimento dos requisitos descritos neste manual de instruções e está sujeita a outras condições descritas abaixo.
- Esta Garantia é regida e interpretada ao abrigo das leis do país onde a compra foi efetuada. Damos 2 anos de garantia ou um período de garantia conforme estipulado pela legislação local aplicável, o que for mais longo.

## O QUE ESTÁ COBERTO?

- O seu aparelho Tineco tem uma garantia de 2 anos contra defeitos de material e mão-de-obra, quando utilizado para fins domésticos particulares, de acordo com o Manual de Instruções da Tineco. Os acessórios motorizados comprados separadamente têm uma garantia de 1 ano.
- Esta garantia disponibiliza-lhe, sem custos adicionais, toda a mão-de-obra e peças necessárias para garantir que o seu aparelho funciona corretamente durante o período da garantia.
- Esta garantia só será válida se o aparelho for utilizado no país onde foi vendido.

## O QUE NÃO ESTÁ COBERTO?

A Tineco não será responsável por despesas, danos ou reparações incorridos resultantes de:

- Aparelhos comprados a revendedores não autorizados.
- Utilização ou manuseamento descuidado, utilização indevida, abuso e/ou falta de manutenção ou não utilização de acordo com o Manual de Instruções da Tineco.
- Utilização do aparelho para outros fins que não os domésticos normais, p. ex., comerciais ou para aluguer.
- Utilização das peças não está de acordo com o Manual de Instruções da Tineco.
- Utilização de peças e acessórios que não sejam os produzidos ou recomendados pela Tineco.
- Fatores externos não relacionados com a qualidade do produto e utilização do produto, tais como tempo, modificações, acidentes, falhas elétricas, picos de tensão ou atos de Deus.
- Reparções ou alterações realizadas por partes ou agentes não autorizados.
- Não eliminação de bloqueios e outros materiais prejudiciais do aparelho.
- Desgaste normal, incluindo peças de desgaste normal, tais como correia, filtro, HEPA, barra da escova e cabo elétrico (ou quando são detetados danos externos ou abuso), danos em carpetes ou no chão devido à não utilização conforme as instruções do fabricante ou não desligar a barra da escova, quando necessário.

## LIMITAÇÕES DA GARANTIA

- Qualquer garantia implícita relacionada com o seu aparelho, incluindo, mas não limitada à garantia de comercialização ou garantia de adequação a um determinado fim, está limitada à duração da presente garantia.
- A cobertura da garantia aplica-se apenas ao proprietário original e à bateria original, e não é transferível.
- Esta garantia limitada confere-lhe direitos legais específicos. Poderá ter também outros direitos dependendo da região.
- As garantias do fabricante podem não se aplicar em todos os casos, dependendo de fatores como a utilização do produto, onde o produto foi adquirido ou a quem adquiriu o produto. Analise atentamente a garantia e contacte o fabricante se tiver alguma pergunta.

## SERVIÇO DE GARANTIA

**Registo:** Recomendamos vivamente que registe o seu aparelho no site oficial da Tineco ([www.tineco.com](http://www.tineco.com)) após a compra e tire partido de benefícios exclusivos. Para fazer o registo, introduza o número de série inteiro (remova o depósito de água limpa para localizar o número de série). Não registar o produto não afetará os direitos da sua garantia.

**Como fazer uma reclamação:** Guarde o seu comprovativo de compra. Para fazer uma reclamação ao abrigo da nossa Garantia Limitada, deve facultar o número de série do seu aparelho e o recibo de compra original com a data da compra e o número de encomenda.

Todos os trabalhos serão realizados pela Tineco ou por um representante autorizado.

Qualquer peça defeituosa substituída será da propriedade da Tineco.

O serviço de reparação ao abrigo desta garantia não estende o período da mesma.

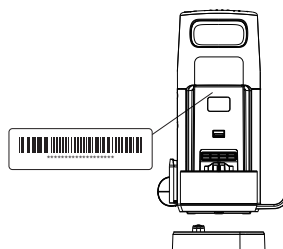

Visite o site da Tineco  
**[www.tineco.com](http://www.tineco.com)** para aceder ao serviço  
de apoio ao cliente especializado.

# СОДЕРЖАНИЕ

Важные инструкции по технике безопасности .....	156
Технические характеристики .....	162
Обзор .....	163
Сборка .....	166
Эксплуатация .....	167
Обслуживание .....	172
Устранение неисправностей .....	175
Гарантия .....	176

RU

**КОМПАНИЯ TINECO ГОТОВА ВАМ ПОМОЧЬ.**

Мы ответим вам в течение 1 рабочего дня.



[www.tineco.com](http://www.tineco.com)

# Важные инструкции по технике безопасности

## СОХРАНИТЕ ДАННЫЕ ИНСТРУКЦИИ

Только для домашнего использования.

При использовании электроприбора необходимо всегда соблюдать основные меры предосторожности, включая следующие.

**ПЕРЕД ИСПОЛЬЗОВАНИЕМ ДАННОГО ПРИБОРА ПРОЧТИТЕ ВСЕ ИНСТРУКЦИИ.**

Несоблюдение предупреждений и инструкций может привести к поражению электрическим током, возгоранию и/или получению тяжелых травм.

**ПРЕДУПРЕЖДЕНИЕ.** Чтобы снизить риск возникновения пожара, поражения электрическим током или получения травм, соблюдайте следующие инструкции.

1. Дети в возрасте от 8 лет и старше, лица с ограниченными физическими, сенсорными или умственными способностями, а также лица, не обладающие достаточным опытом и знаниями, могут использовать данный прибор, только если они находятся под надлежащим присмотром, либо были проинструктированы о безопасном использовании данного прибора и осознают возможные риски, связанные с его эксплуатацией. Следите за тем, чтобы дети не играли с прибором. Чистка и пользовательское обслуживание не должны производиться детьми без присмотра.
2. Прибор не предназначен для использования лицами (в том числе детьми) с ограниченными физическими, сенсорными или умственными способностями, а также лицами, не обладающими достаточным опытом и знаниями, за исключением случаев, когда данные лица находятся под присмотром или прошли инструктаж.
3. Не погружайте прибор в жидкости. В целях сокращения риска поражения электрическим током используйте прибор исключительно на ковре или обивке, смоченной в процессе уборки.
4. Не допускайте использования прибора в качестве игрушки. Осуществляйте пристальный контроль при использовании прибора детьми, а также рядом с ними, домашними животными или растениями.
5. В целях снижения риска возгорания и поражения электрическим током используйте только чистящие средства Tineco, предназначенные для данного прибора.
6. Используйте данный прибор только в соответствии с данным руководством. Используйте только рекомендованные производителем насадки.
7. Не прикасайтесь влажными руками к зарядному устройству, в том числе к вилке и контактам.
8. Не используйте прибор с поврежденным кабелем питания или вилкой. Если вы уронили прибор, он оказался поврежден, находился на улице в течение длительного времени, падал в воду или не функционирует должным образом, его следует передать в сервисный центр.

9. Не вставляйте никакие предметы в отверстия. Не используйте устройство, если какое-либо отверстие заблокировано. Не допускайте скопления пыли, ворса, волос и других материалов, которые могут уменьшить поток воздуха.
10. Не допускайте попадания волос, свободной одежды, пальцев и других частей тела в отверстия и их соприкосновения с движущимися деталями.
11. Будьте особенно осторожны во время уборки лестницы.
12. Не используйте прибор для сбора легковоспламеняющихся или горючих жидкостей, например бензина, или в местах их возможного наличия.
13. Не используйте прибор для сбора горящих или тлеющих предметов, например сигарет, спичек или горячего пепла.
14. Чтобы снизить риск поражения электрическим током, всегда устанавливайте поплавки перед очисткой любой влажной поверхности.
15. Не допускайте непреднамеренного включения прибора. Перед поднятием или переноской устройства убедитесь, что переключатель находится в выключенном положении. Не прикасайтесь к переключателю во время переноски устройства и следите за тем, чтобы при зарядке устройства переключатель находился в выключенном положении, иначе это может привести к несчастному случаю.
16. Всегда отключайте прибор от электросети перед регулировкой, заменой аксессуаров или хранением. Такие профилактические меры безопасности снижают риск случайного запуска устройства.
17. Производите зарядку только при помощи указанного Tipeso зарядного устройства. При использовании зарядного устройства, подходящего для одного типа аккумуляторов, с аккумулятором другого типа может возникнуть опасность возгорания.
18. Используйте устройство только со специальным аккумуляторным блоком Tipeso. Использование любых других аккумуляторных блоков может привести к травмам и возгоранию.
19. В агрессивных условиях из аккумулятора может выделяться жидкость. Избегайте с ней контакта. При случайном контакте промойте место соприкосновения водой. При попадании жидкости в глаза обратитесь за медицинской помощью. Вытекшая из аккумулятора жидкость может вызвать раздражение или ожоги.
20. Не используйте поврежденный или модифицированный аккумуляторный блок или устройство. Поврежденные или модифицированные аккумуляторы могут работать непредсказуемо и стать причиной возгорания, взрыва или получения травмы.
21. Не подвергайте аккумуляторный блок или устройство воздействию огня или чрезмерно высоких температур. Воздействие огня или температур выше 130 °C может привести к взрыву.
22. Соблюдайте все инструкции по зарядке, а также не заряжайте аккумуляторный блок или устройство за пределами температурного диапазона, указанного в инструкции. Неправильная зарядка или зарядка при температурах за пределами указанного диапазона может привести к повреждению аккумулятора и повышению риска возгорания.
23. Обслуживание должен выполнять квалифицированный специалист по ремонту с использованием только идентичных запасных деталей. Это обеспечит безопасность при эксплуатации устройства.

24. Если аккумуляторный блок не используется, не храните его рядом с металлическими предметами (например, скрепками, монетами, ключами, гвоздями, винтами) или другими мелкими металлическими элементами, которые могут соединить контакты между собой. Короткое замыкание клемм аккумулятора может привести к ожогам или возгоранию.
25. Данный прибор содержит несменяемые элементы питания. Не модифицируйте и не пытайтесь отремонтировать прибор или аккумулятор, за исключением случаев, указанных в инструкциях по эксплуатации и уходу.
26. Не заряжайте и не храните устройство на улице или внутри автомобиля. Заряжайте, храните и используйте аккумулятор только в сухом помещении при температурном диапазоне от 4 °C до 40 °C. Зарядное устройство предназначено для эксплуатации только внутри помещений.
27. Всегда выключайте данный прибор перед установкой или снятием электронасадки.
28. Не используйте устройство для сбора ультрадисперсных частиц, таких как известь, цемент, древесные опилки, гипсовый порошок или зола.
29. Не используйте устройство для сбора острых предметов, таких как металлические гвозди, осколки стекла, металлические скрепки или булавки.
30. Не используйте устройство для сбора опасных материалов и химических веществ, таких как растворители, жидкость для устранения засоров, концентрированные кислоты или концентрированные щелочи.
31. Немедленно прекратите эксплуатацию прибора при перегреве, появлении необычных шумов или запахов, низкой мощности всасывания или утечках электротока.
32. При длительном хранении выключайте пылесос и отключайте его от электрической розетки.
33. После каждого использования всегда очищайте резервуар для грязной воды, чтобы предотвратить возможные засорения, которые могут привести к низкой мощности всасывания, перегреву мотора или сокращению срока службы устройства.
34. Не оставляйте прибор под дождем.
35. После использования храните устройство в сухом помещении.
36. Не ставьте и не погружайте устройство в стоячую воду. Не используйте устройство для сбора воды на затопленных поверхностях.
37. Перед очисткой и техническим обслуживанием прибора необходимо извлечь вилку из розетки.
38. Возможна опасность при задевании прибором шнура питания.
39. Не используйте устройство, если высота воды над поверхностью превышает 5 мм.
40. В целях снижения риска возгорания и поражения электрическим током в связи с повреждением внутренних компонентов используйте только моющее средство Tipeso, т.е. дезодорирующее и моющее средство для ковровых покрытий, предназначенный для использования с этим прибором. См. раздел «Моющее средство» в данном руководстве.
41. Не используйте устройство в закрытом помещении, которое заполнено парами, выделяемыми краской на масляной основе, растворителем для краски, некоторыми защищающими от моли веществами, легко воспламеняющейся



пылью или другими взрывоопасными или токсичными парами.

42. Не оставляйте раствор очищающего средства в резервуаре для чистой воды, а грязную воду — в резервуаре для грязной воды. В таком случае могут образовываться минеральные отложения и плесень, которые повлияют на эффективность работы пылесоса.

## Спектр применения

1. Данный прибор предназначен для очистки ковров, а также обивки мебели, салона автомобиля и лестниц из таких материалов, как волокно/хлопок/лен/кашемир и пр.
2. Некоторые ковры с длинным ворсом, ковры из натуральных волокон (включая шелк и шерсть) и ковры из мягких волокон могут пушиться в результате износа. Некоторые пылесосы и средства для чистки ковров могут усугубить подобный износ. При чистке ковровых покрытий с длинным ворсом, а также ковров из натурального или мягкого волокна сначала используйте средство для чистки ковров на небольшом незаметном участке. Если это не провоцирует пушение или чрезмерное намокание, продолжайте очистку. Избегайте чрезмерного намочения ковров с длинным ворсом. При возникновении вопросов проконсультируйтесь с производителем ковра относительно необходимости глубокой очистки.
3. Важно. Во избежание повреждений держите ножку пылесоса перпендикулярно краю ковра при каждом движении щеткой.
4. Важно! Перед очисткой ковровых покрытий изучите этикетку производителя, чтобы получить какие-либо специальные инструкции по их очистке. Мы не рекомендуем проводить глубокую очистку деликатных, шелковых, шерстяных, антикварных или ковровых покрытий без соответствующей маркировки производителя.
5. При очистке ковра положите его на герметичную поверхность и проверьте цветостойкость покрытия в незаметном месте. Очищающее средство не следует использовать на негерметичных поверхностях.
6. Не используйте для ковров в тех случаях, когда рекомендована химчистка.
7. Для обивки проверьте код очистки. Используйте средство для очистки ковров Tineco только в том случае, если на обивочной ткани нанесена маркировка «W» (влажная очистка) или «S/W» (очистка растворителем/ сухая очистка или влажная очистка). Не очищайте ткань с маркировкой «S» (только очистка растворителем/ сухая очистка). Если на обивочной ткани отсутствует код, обратитесь за профессиональной консультацией.
8. Проверка цветостойкости: смочите раствором белую впитывающую ткань. Аккуратно протрите поверхность влажной тканью на небольшом незаметном участке. Затем подождите десять минут и при помощи белого бумажного полотенца или ткани проверьте, не обесцветилось ли покрытие и не образовались ли на нем подтеки. При многоцветной поверхности выполните проверку для всех цветов.
9. Во избежание деформации корпуса не подвергайте устройство воздействию источников тепла, таких как камин или обогреватель.
10. Не используйте устройство для сбора легковоспламеняющихся и горючих жидкостей, ультрадисперсных частиц, острых предметов, опасных материалов, химических веществ и любых других горящих или дымящихся предметов.

## Сведения о моющем средстве

1. Попадание большого количества моющего средства в мотор может привести к повреждению устройства. Не подвергайте прибор сильным толчкам.
2. Добавляйте средство в соответствии с инструкциями, приведенными в разделе «Эксплуатация». Мы рекомендуем использовать моющее средство, входящее в комплект поставки.
3. Храните в недоступном для детей месте. Избегайте контакта с глазами и кожей, в противном случае тщательно промойте их водой. Если раздражение не проходит, обратитесь за медицинской помощью. При проглатывании продукта обратитесь к врачу.
4. Не используйте устройство с кислотными, щелочными средствами или любыми веществами, вредными для окружающей среды.
5. Утилизация грязной воды и моющего средства должна соответствовать местному экологическому регулированию.
6. **ПРЕДУПРЕЖДЕНИЕ.** Во избежание риска возгорания и поражения электрическим током из-за повреждения внутренних компонентов используйте только **ДЕЗОДОРИРУЮЩЕЕ И МОЮЩЕЕ СРЕДСТВО TINECO**, предназначенный для использования с прибором.

## Сведения о приборе

1. Не модифицируйте и не пытайтесь отремонтировать устройство, за исключением случаев, указанных в инструкциях по эксплуатации и уходу.
2. Будьте особенно осторожны во время уборки лестницы.
3. Заряжайте устройство с помощью адаптера Tineco. Входное напряжение: 100-240 В пер. тока. Как высокое, так и низкое напряжение может повредить адаптер, устройство или даже вызвать опасность для пользователя.
4. Перед использованием всегда должным образом устанавливайте резервуары для грязной и чистой воды.
5. Не допускайте намокания прибора во избежание риска возгорания или травм в связи с коротким замыканием.
6. Во избежание случайного срабатывания поместите устройство на зарядную станцию.

## Указания по утилизации в соответствии с законодательством по аккумуляторным батареям



Аккумулятор содержит вредные для окружающей среды материалы, поэтому его необходимо извлечь из прибора перед утилизацией. Перед извлечением аккумулятора необходимо выключить прибор. Извлекать аккумулятор должен профессиональный специалист.

Не выбрасывайте батареи и аккумуляторы в бытовые отходы!

Каждый потребитель обязан сдавать все батареи и аккумуляторы, вне зависимости от наличия вредных веществ, в пункт сбора в соответствующем муниципалитете/районе или у ритейлера в целях их утилизации экологически безопасным способом. Возврат батарей и аккумуляторов должен осуществляться только после разрядки.

По этой причине батареи и аккумуляторы помечаются символом слева.

## Указания по утилизации в соответствии с законодательством по отходам электротехнического и электронного оборудования (WEEE)









Не выбрасывайте отходы электротехнического и электронного оборудования в бытовые отходы! Каждый потребитель обязан сдавать все бытовые приборы по окончании срока их службы в пункт сбора в соответствующем муниципалитете/районе или у ритейлера в целях их утилизации экологически безопасным способом.

На рисунке слева отображен символ мусорного бака, что указывает на отдельный сбор отходов электротехнического и электронного оборудования (WEEE).

### Для стран ЕС:

Для получения информации о декларации соответствия ЕС посетите сайт [www.tineco.com](http://www.tineco.com).

## Символы:

	Ознакомьтесь с руководством по эксплуатации
	Класс II
	Безопасный разделительный трансформатор с защитой от короткого замыкания
	Источник питания в режиме переключения
	Для использования только внутри помещений
	Постоянный ток
	Переменный ток

## Технические характеристики

Изделие	СЕРИЯ CARPET ONE SPOT
Входное напряжение переменного тока	100-240 В
Напряжение	21,6 В--- 4000 мАч, литий-ионный аккумулятор
Номинальная мощность	170 Вт
Время работы	25~40 мин.
Время зарядки	5~6 ч
Объем резервуара для чистой воды	1,6 л
Объем резервуара для грязной воды	0,8 л
Водонепроницаемость	IPX4
Частотные диапазоны	2400–2483,5 МГц
Максимальная выходная мощность	19 дБм

- Все данные и технические указания в этом руководстве основаны на результатах лабораторных испытаний Тiпесо или уполномоченных третьих лиц. Компания оставляет за собой все права на окончательные разъяснения.

# Обзор

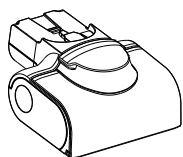
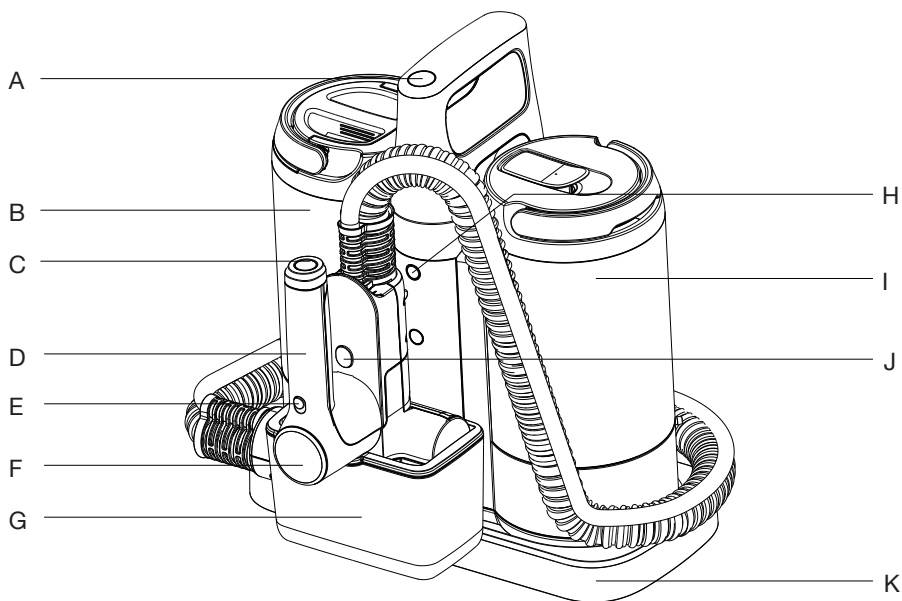

L

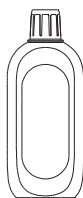

M



N



O

- A. Кнопка питания
- B. Резервуар для грязной воды
- C. Кнопка самоочистки
- D. Турбощетка
- E. Переключение режимов Carpet/  
Upholstery
- F. Дисплей на ручке
- G. Резервуар для самоочистки
- H. Кнопка Wi-Fi/отключения звука/  
переключателя языка
- I. Резервуар для чистой воды
- J. Кнопка отсоединения  
электрощетки
- K. Зарядная база
- L. Головка турбощетки
- M. Дезодорирующее и моющее  
средство для ковровых покрытий
- N. Адаптер
- O. Формула предварительной  
обработки

# Цифровой дисплей

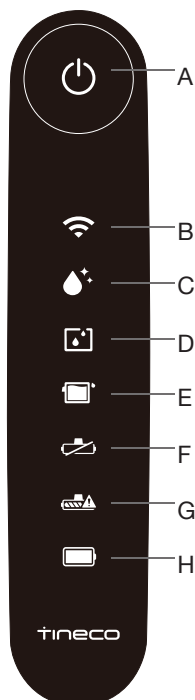

## Дисплей на основном корпусе

- A. Кнопка питания
- B. Wi-Fi
- C. Индикатор самоочистки
- D. Резервуар для чистой воды пуст
- E. Резервуар для грязной воды полон
- F. Турбощетка отсоединена
- G. Роликовая щетка засорена
- H. Состояние аккумулятора

RU

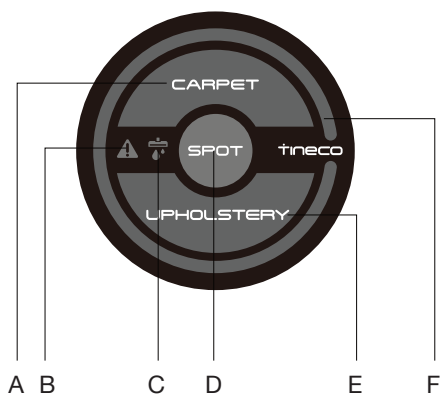

## Светодиодный дисплей на ручке

- A. Режим Carpet
- B. Индикатор сбоя
- C. Распылитель воды
- D. Режим Spot
- E. Режим Upholstery
- F. Контур контроля загрязнений (цвет меняется от синего к красному по мере очистки загрязнений)

# Аксессуары

## Примечание.

Ассортимент аксессуаров может меняться в зависимости от рынка. Дополнительные аксессуары можно приобрести на сайте [www.tineco.com](http://www.tineco.com) или [store.tineco.com](http://store.tineco.com).

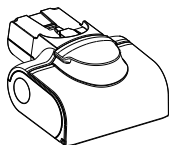

### Турбощетка

При использовании данной щетки будет активирован режим SPOT/AUTO/ВСАСЫВАНИЕ, а встроенный двигатель обеспечит высокую мощность для удаления загрязнений.



### Дезодорирующее и моющее средство

Устранение загрязнений, жира и стойких пятен с большинства типов ковровых покрытий. Всегда используйте средство Tineco для своего прибора. На один полный резервуар чистой воды добавляйте два колпачка средства.



### Инструмент для очистки

Щетка для очистки резервуара для грязной воды, отсек для щетки и отверстия.

На одном конце инструмента расположена щетка для удаления загрязнений на роликовой щетке и резервуаре для грязной воды.

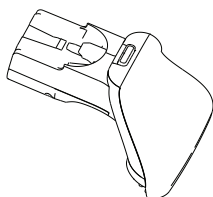

### Инструмент для глубоких загрязнений (дополнительный аксессуар)

Устраняет стойкие загрязнения с ковров, обивки мебели и поверхности салона автомобиля.



### Формула предварительной обработки

Многоцелевая формула для предварительной обработки. Как пятновыводитель отлично подходит для различных пятен, он растворяет стойкие, въевшиеся пятна и запахи и отлично работает с коврами серии One.

# Сборка

## Алгоритм сборки/разборки

### Примечание.

Инструкции по установке щетки и резервуара для воды см. в разделах «Эксплуатация» и «Обслуживание».

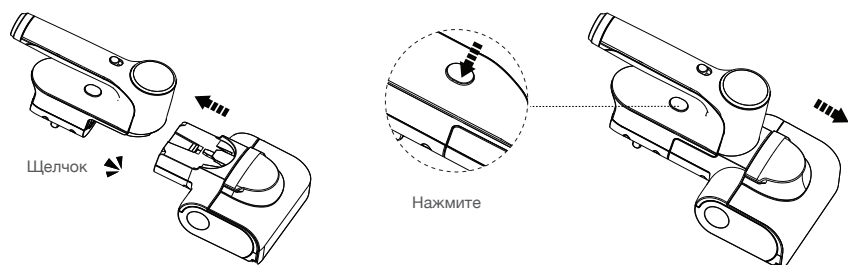

Установите турбощетку. При разборке устройства нажмите на кнопку отсоединения и снимите турбощетку.

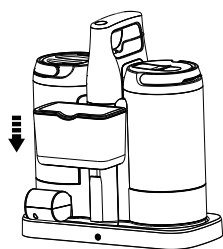

Установите резервуар для самоочистки и установите прибор на основание.



# Эксплуатация

## Подготовка к использованию

Перед первым использованием заряджайте устройство в течение 5-6 ч (подробнее см. «Инструкции по зарядке»).

Для более эффективной уборки предварительно обработайте пятна и зоны интенсивного движения очищающим средством для предварительной обработки Tineso. Следуйте инструкциям на упаковке.

Если необходима дополнительная очистка, подождите, пока обивка полностью высохнет, а затем повторно используйте устройство.

\* На основе результатов лабораторных испытаний Tineso. Температура в лаборатории: 4 °C ~ 40 °C.

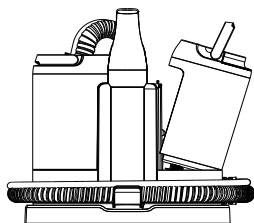

Извлеките резервуар для чистой воды.

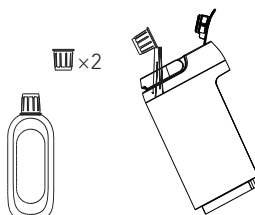

Откройте крышку резервуара и добавьте в него два колпачка мощного средства.

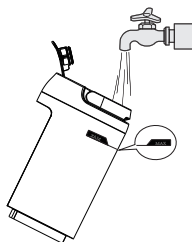

Налейте воду до отметки MAX и плотно закройте крышку.



Установите резервуар для чистой воды обратно на основание.

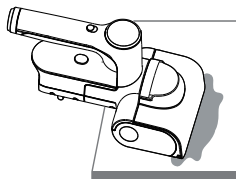

Направьте турбошестку и на загрязнение.

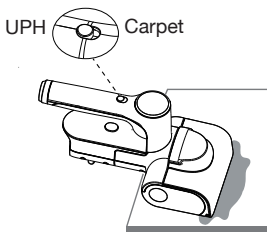

В зависимости от потребности выберите режим Carpet или Upholstery.

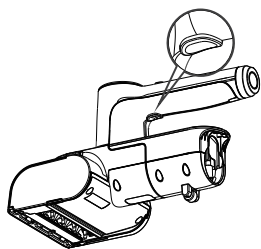

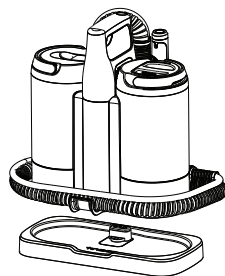

Нажмите на кнопку субрежима под ручкой для выбора режима SPOT/AUTO/ВСАСЫВАНИЕ.

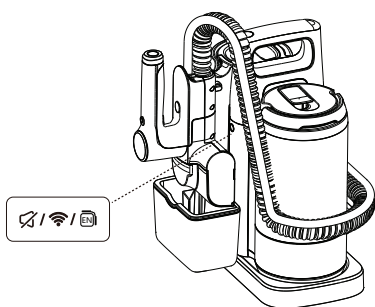

Поместите турбошпатель в резервуар для самоочистки, а после очистки поместите основной корпус прибора на зарядную базу.



Отключения звука/переключателя языка

- Нажмите на кнопку  для включения/выключения голосовых подсказок.
- Быстро нажмите на кнопку  два раза для переключения языка. (Будут добавлены дополнительные языки голосовой подсказки, пока см. технические характеристики конкретного изделия.)
- Нажмите на кнопку  и удерживайте ее в течение 3 секунд для подключения/отключения Wi-Fi.

## Выбор режима очистки

### Режим Carpet



В режиме Carpet прибор распыляет большое количество воды, что идеально подходит для ковров с ворсом средней и низкой высоты.

### Режим Upholstery



Режим Upholstery подходит для устранения пятен и загрязнений на обивке и в салоне автомобиля.

## Субрежим

### Режим SPOT (Carpet)



- Режим Spot идеально подходит для застарелых и въевшихся крупных загрязнений.
- Прибор не требует ручной обработки загрязнений и автоматически прекращает работу после их удаления.
- Этот режим не требует усиленной обработки.

### Режим AUTO (Carpet)



- Режим AUTO обеспечивает интеллектуальную регулировку расхода воды для легкой и эффективной уборки.
- Красный цвет контура контроля загрязнений означает, что обнаружено большее количество грязи, синий цвет — меньшее количество.
- Этот режим требует легких движений взад и вперед по необходимому участку.

### Режим ВСАСЫВАНИЕ (Carpet)



- В режиме ВСАСЫВАНИЕ прибор поглощает только воду и сокращает время высыхания.
- Этот режим требует легких движений взад и вперед по необходимому участку.

### Примечание.

Во избежание царапин и потертостей не допускайте контакта острых предметов с цифровым дисплеем.

### Время работы

- Около 40 минут.
- Расчетные данные о времени работы получены лабораторией Tineco.

### Время зарядки

- Полная зарядка занимает около 5-6 часов.
- Расчетные данные получены лабораторией Tineco при температуре окружающей среды от 4 °C до 40 °C.

## Приложение

Выполнение всех функций возможно через приложение Tineco. Загрузите приложение Tineco с App Store, Google Play или официального сайта Tineco.

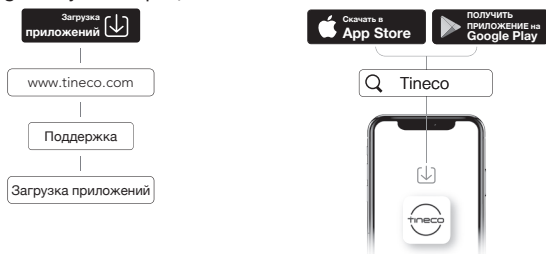

### Примечание.

По умолчанию для голосовых подсказок установлен английский язык; переключение на другие языки возможно либо через приложение, либо путем быстрого нажатия на кнопку переключения языка два раза.

## Индикатор

Во время использования



Постоянно горит красным цветом на дисплее ручки: датчик загрязнений неисправен или засорен.



Постоянное горение: необходима самоочистка.



Постоянное горение: резервуар для чистой воды пуст.



Постоянное горение: резервуар для грязной воды полон или не установлен или канал засорен.



Постоянное горение: роликовая щетка заблокирована.



Постоянное горение: турбощетка не установлена.



Постоянное горение: Wi-Fi успешно подключен.



Мигание: подключение Wi-Fi.



Выключение: Wi-Fi не подключен, подключитесь к сети.

Во время зарядки



Мигает индикатор аккумулятора.

Аккумулятор полностью заряжен



Через 5 минут: индикатор аккумулятора постоянно горит.  
После 5 минут: индикатор аккумулятора отключен.

## Голосовые подсказки

(возможны расхождения; внесите соответствующие изменения)

Состояние	Напоминание
Низкий заряд аккумулятора	Низкий заряд аккумулятора
Обновление встроенного ПО	Встроенное ПО обновлено
Выполните восстановление заводских настроек	Заводские настройки восстановлены
Переключение в режим Carpet-Spot	Режим Spot (Carpet)
Переключение в режим Carpet-Auto	Режим Auto (Carpet)
Переключение в режим Carpet-Всасывание	Режим Всасывание (Carpet)
Переключение в режим Upholstery-Spot	Режим Spot (Upholstery)
Переключение в режим Upholstery-Auto	Режим Auto (Upholstery)
Переключение в режим Upholstery-Всасывание	Режим Всасывание (Upholstery)
Подключите прибор к зарядному устройству и начните процесс самоочистки	Начните процесс самоочистки
Самоочистка завершена	Процесс самоочистки завершен. Очистите резервуар для грязной воды и канал под ним
Отключение	Отключение
Зарядка устройства	Зарядка
Устройство расположено не вертикально	Устройство расположено не вертикально. Поместите прибор на зарядную базу
Приостановите процесс самоочистки	Приостановите процесс самоочистки
Автоопределение	Автоопределение
Глубокая очистка	Глубокая очистка
Вход в режим ожидания	Режим ожидания
Приостановите распыление воды	Распыление воды приостановлено
Самоочистка остановлена	Очистка загрязнений завершена, прибор в режиме ожидания
Проверка чистоты	Проверка чистоты в процессе
После очистки поместите прибор на базу	Включите функцию самоочистки для более эффективной уборки
Необходимо очистить резервуар для грязной воды	Очистите резервуар для грязной воды, чтобы предотвратить появление нежелательных запахов
Голосовые подсказки включены	Голосовые подсказки включены
Голосовые подсказки отключены	Голосовые подсказки отключены

# Обслуживание

## Примечание.

- Для оптимальной производительности и предотвращения запахов всегда полностью очищайте и высушивайте емкость для грязной воды, турбощетку и крышку турбощеточки после каждого использования.
- Убедитесь, что каждый элемент установлен правильно; в противном случае корректная работа прибора будет невозможна.
- После технического обслуживания поместите устройство вертикально на зарядную базу. Не подвергайте устройство воздействию прямых солнечных лучей и храните его в сухом помещении.

## Самоочистка турбощеточки

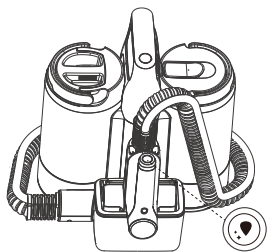

Подключите турбощетку к резервуару для самоочистки, нажмите на кнопку  на ручке и запустите цикл самоочистки.

## Примечание.

- Перед циклом самоочистки очистите резервуар для грязной воды и убедитесь, что уровень воды в резервуаре для чистой воды выше 20%.

## Резервуар для грязной воды

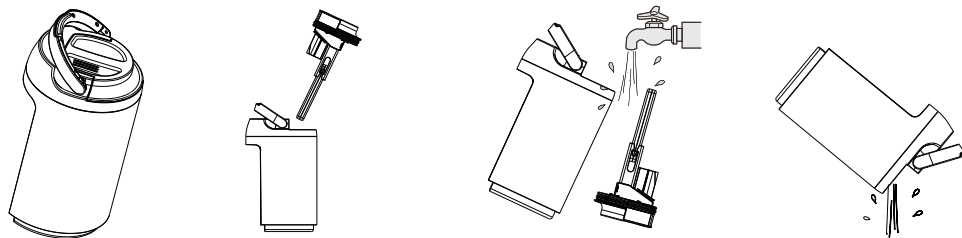

- Когда уровень грязной воды достигнет отметки MAX, устройство прекратит работу, на дисплее отобразится напоминание, и будет воспроизведена голосовая подсказка.
- Поднимите крышку резервуара, чтобы опорожнить резервуар для грязной воды. Промойте внутреннюю часть и крышку резервуара для грязной воды, а затем вставьте его обратно в корпус устройства.

## Турбощетка

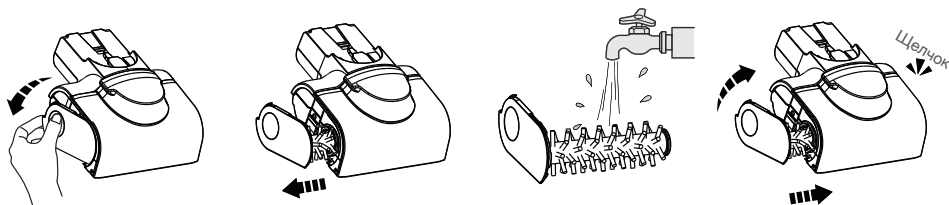

- Нажмите на край крышки щетки.
- Вытащите роликовую щетку.
- Удалите мусор, скопившийся вокруг щетки, и промойте водой.
- Вставьте роликовую щетку под углом и перемещайте ее вверх до щелчка.

## Крышка турбощетки

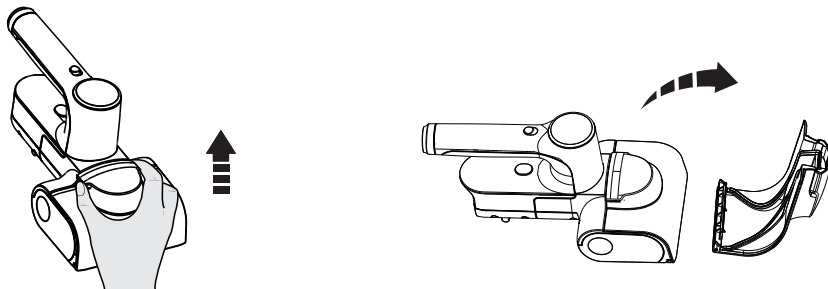

Возьмите за верхнюю часть крышки и потяните вверх для снятия.

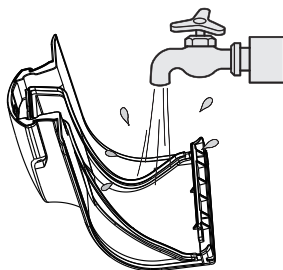

Промойте элемент водой.

## Канал для мусора

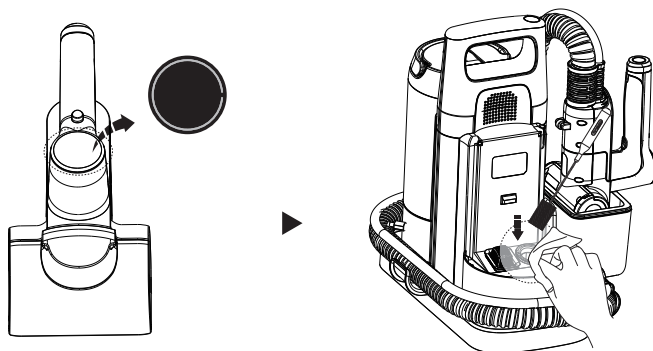

Если светодиодный контур постоянно горит красным цветом, снимите резервуар для грязной воды и очистите датчик загрязнений влажной тканью или инструментом для очистки.

## Хлопковый фильтр

Регулярно очищайте хлопковый фильтр, если устройство не распыляет достаточный объем воды или подача воды не осуществляется.

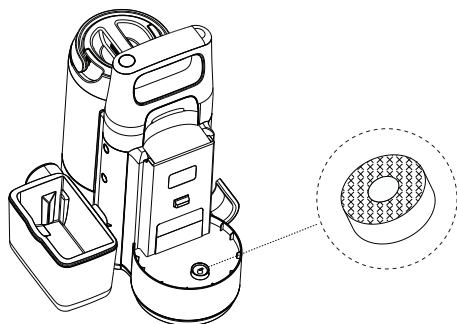

Извлеките фильтр за резервуаром для чистой воды.

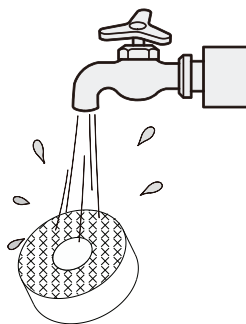

Промойте фильтр и установите его на место.

## Инструкции по зарядке

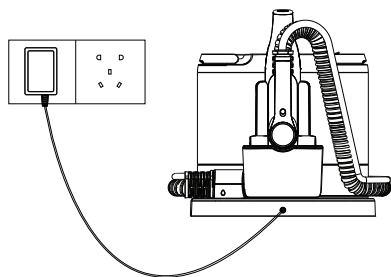

- Для зарядки устройства поместите прибор на зарядной базе, подсоедините внешний зарядный кабель к зарядной базе и подключите его к розетке.
- Чтобы избежать риска спотыкания, во время зарядки помещайте устройство на зарядную базу рядом со стеной.

### Предупреждение.

- Заряжайте устройство только при помощи адаптера, входящего в комплект поставки Tineco.
- При длительном неиспользовании устройство необходимо заряжать раз в 3 месяца в целях обеспечения оптимальной производительности. Полная зарядка может потребовать 5-6 ч.
- Храните устройство в сухом помещении. Не подвергайте устройство воздействию солнечного света или отрицательных температур. Рекомендуемый температурный диапазон: 4 °C ~ 40 °C.



# Устранение неисправностей

Проблема	Возможная причина	Решение
Прибор не включается	<ol style="list-style-type: none"> <li>Нет питания</li> <li>Автозащита при перегреве</li> </ol>	<ol style="list-style-type: none"> <li>Зарядите устройство</li> <li>Перезапуск после охлаждения</li> </ol>
Включен индикатор сбоя на дисплее ручки 	<ol style="list-style-type: none"> <li>Роликовая щетка не установлена или засорена</li> <li>Резервуар для чистой воды пуст</li> <li>Резервуар для грязной воды полон</li> <li>Необходима самоочистка</li> </ol>	Подробную информацию о причинах см. на дисплее основного корпуса
Включен индикатор отсоединения турбощеточки  Голосовая подсказка: Установите турбощеточку и повторите попытку	Турбощеточка не установлена	Установите турбощеточку надлежащим образом
Включен индикатор засорения роликовой щетки  Голосовая подсказка: Роликовая щетка застряла. Очистите щетку	Роликовая щетка заблокирована	Устраните засорение
Индикатор Wi-Fi выключен 	Wi-Fi не подключен	Следуйте инструкциям в приложении по подключению к Wi-Fi
Включен индикатор пустого резервуара для чистой воды  Голосовая подсказка: Резервуар для чистой воды недостаточно полон. Добавьте воду	Резервуар для чистой воды пуст	Наполните резервуар для чистой воды
Включен индикатор полного резервуара для грязной воды  Голосовая подсказка: Проверьте состояние резервуара для грязной воды	Грязная вода в резервуаре для грязной воды достигла отметки MAX	Вылейте грязную воду и установите резервуар для грязной воды на место
Все световые индикаторы выключены во время эксплуатации	Перегрев или неисправность аккумулятора	Охладите устройство и перезапустите его
Индикатор аккумулятора горит красным цветом 	Низкий заряд аккумулятора	Зарядите устройство или перезапустите его
Светодиодный контур горит красным цветом 	Датчик загрязнений неисправен или засорен	Удалите загрязнения, очистите канал для мусора под резервуаром для грязной воды или перезапустите устройство

Кнопка самоочистки не работает	Процесс самоочистки выполняется только во время зарядки	Установите прибор на зарядную базу и подключите к зарядному устройству
Прибор отключится автоматически 🔊 Голосовая подсказка: Устройство расположено не вертикально. Проверьте состояние устройства и перезапустите его	Обнаружено, что устройство расположено не вертикально	Поместите прибор вертикально или верните на зарядную базу

#### Примечание.

Если в приведенных выше инструкциях отсутствует решение для устранения проблемы, посетите наш сайт [www.tineco.com](http://www.tineco.com), чтобы получить дальнейшую помощь.

## Гарантия

### ОГРАНИЧЕННАЯ ГАРАНТИЯ НА 2 ГОДА

- Распространяется только на те устройства, которые приобретаются у авторизованных розничных продавцов Tineco.
- Обязательно соблюдение требований, изложенных в настоящем руководстве по эксплуатации, и дополнительных условий, изложенных ниже.
- Данная гарантия регулируется и толкуется в соответствии с законодательством страны, где была совершена покупка. Мы предоставляем гарантию на 2 года или гарантийный срок, предусмотренный применимым местным законодательством, в зависимости от того, какой срок больше.

### ЧТО ПОКРЫВАЕТ ГАРАНТИЯ?

- На ваш прибор Tineco распространяется гарантия сроком 2 года на оригинальные дефекты материала и изготовления, обнаруженные при использовании в личных бытовых целях согласно руководству по эксплуатации Tineco. На приобретаемые отдельно аксессуары с электроприводом гарантия составляет 1 год.
- В рамках данной гарантии мы предоставляем без каких-либо дополнительных затрат для вас все детали и работу специалистов, необходимые для обеспечения надлежащего эксплуатационного состояния вашего прибора в течение гарантийного срока.
- Настоящая гарантия действует только в том случае, если прибор используется в той стране, в которой он был продан.

### ЧТО НЕ ПОКРЫВАЕТ ГАРАНТИЯ?

Tineco не несет ответственности за расходы, ущерб или ремонт при следующих условиях:

- приобретение приборов у неавторизованного дилера;
- небрежная эксплуатация или обращение, неправильное использование, нарушения режима эксплуатации и/или отсутствие технического обслуживания, использование без соблюдения инструкций, изложенных в руководстве по эксплуатации Tineco;
- использование прибора за рамками обычных бытовых целей (например, в коммерческих помещениях или в целях аренды);
- использование деталей без соблюдения инструкций, изложенных в руководстве по эксплуатации Tineco;

- использование деталей и аксессуаров, которые не были произведены или рекомендованы Tineco;
- внешние факторы, не связанные с качеством изделия и его использованием, такие как погода, модификации, аварии, перебои в электроснабжении, скачки напряжения или стихийные бедствия;
- ремонт или модификация, выполненные неавторизованными лицами или агентами;
- невыполнение очистки прибора от засорения и других опасных материалов;
- обычный износ, в том числе деталей, обычно подверженных износу (например, прозрачный контейнер, ремень, фильтр, HEPA-фильтр, роликовая щетка и кабель питания) (или в случае диагностики внешних повреждений или нарушения режима эксплуатации), повреждение коврового или напольного покрытия из-за использования прибора без соблюдения инструкций производителя или продолжения работы с роликовой щеткой в случаях, когда требуется ее отключение;

## ОГРАНИЧЕНИЯ ДЕЙСТВИЯ ГАРАНТИИ

- Любые подразумеваемые гарантии в отношении вашего прибора, в том числе включая гарантию товарной пригодности и гарантию пригодности для определенной цели, ограничены сроком действия настоящей гарантии.
- Действие гарантии распространяется только на первоначального владельца и оригинальный аккумулятор, а также не подлежит передаче.
- Данная ограниченная гарантия дает вам определенные юридические права. В зависимости от региона у вас также могут быть другие права.
- Гарантии производителя могут применяться не во всех случаях с учетом таких факторов, как использование изделия, место приобретения изделия или продавец изделия.

Внимательно ознакомьтесь с гарантией и обратитесь к производителю, если у вас есть какие-либо вопросы.

## ГАРАНТИЙНОЕ ОБСЛУЖИВАНИЕ

**Регистрация.** Настоятельно рекомендуем зарегистрировать приобретенный прибор на официальном сайте Tineco ([www.tineco.com](http://www.tineco.com)) и получить доступ к эксклюзивным преимуществам. При регистрации введите серийный номер целиком (снимите резервуар для чистой воды и найдите серийный номер).

Отказ от регистрации изделия не приводит к уменьшению ваших гарантийных прав.

**Подача претензий.** Сохраните документ, подтверждающий покупку. Чтобы подать претензию по нашей ограниченной гарантии, вам необходимо предоставить серийный номер и оригинал квитанции о покупке с указанием даты покупки и номера заказа.

Все работы будут выполняться компанией Tineco или ее авторизованным агентом.

При замене любых неисправных деталей они становятся собственностью Tineco.

Обслуживание по данной гарантии не продлевает срок ее действия.

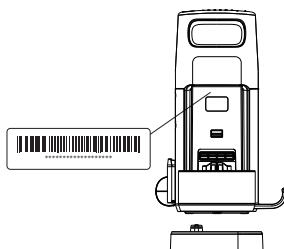

Посетите сайт Tineco  
**[www.tineco.com](http://www.tineco.com)**, чтобы получить  
 дальнейшую клиентскую поддержку.









**tineco**  
Live Easy.  
Enjoy Life.

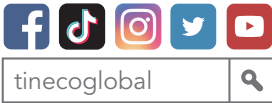

 [www.tineco.com](http://www.tineco.com)

Kontaktieren Sie uns. Wir melden uns innerhalb eines Werktages bei Ihnen.

Contact us - We'll get back to you within 1 business day.

Conéctese con nosotros. Nos pondremos en contacto con usted dentro de 1 día laboral.

Contactez-nous. Nous vous répondrons dans 1 jour ouvrable.

Contattarci - risponderemo entro 1 giorno lavorativo.

Neem contact met ons op - we nemen binnen 1 werkdag contact met u op.

Contacte-nos - Responderemos no prazo de 1 dia útil.

Свяжитесь с нами — Мы ответим вам в течение 1 рабочего дня.

